



XPERIA™

Xperia™ active  
Rozšířená uživatelská příručka

Sony Ericsson  
make.believe

# Obsah

<b>Dôležité informácie.....</b>	<b>6</b>
<b>Príručka odolnosti voči vode.....</b>	<b>7</b>
<b>Android™ – čo a prečo?.....</b>	<b>8</b>
Aplikácie.....	8
<b>Začíname.....</b>	<b>9</b>
Zostavenie.....	9
Zapnutie telefónu.....	12
Zámok obrazovky.....	12
Sprievodca nastavením.....	12
Účty a služby.....	13
<b>Oboznámenie sa s telefónom.....</b>	<b>14</b>
Prehľad telefónu.....	14
Používanie tlačidiel.....	15
Nabíjanie batérie.....	15
Používanie dotykovej obrazovky.....	16
Domovská obrazovka.....	19
Prístup k aplikáciám a ich používanie.....	21
Stav a upozornenia.....	23
Ponuka nastavení telefónu.....	24
Písanie textu.....	24
Nastavenia klávesnice a klávesnice Phonepad.....	27
Úprava hlasitosti.....	28
Prispôsobenie telefónu.....	28
Batéria.....	30
Pamäť.....	31
Stereofónna prenosná súprava handsfree.....	33
Nastavenia Internetu a správ.....	33
Vypnutie prenosu údajov.....	34
Údajové služby pri roamingu.....	34
Nastavenia siete.....	35
<b>Volanie.....</b>	<b>36</b>
Tiesňové hovory.....	36
Telefonovanie.....	36
Hlasová schránka.....	37
Hovory viacerých účastníkov.....	38
Konferenčné hovory.....	38
Nastavenie hovoru.....	39
<b>Kontakty .....</b>	<b>41</b>
Prvé otvorenie aplikácie Kontakty.....	41

Uloženie kontaktov do telefónu.....	41
Kontakty prehľad obrazovky.....	42
Správa vašich kontaktov.....	43
Komunikácia s vašimi kontaktami.....	45
Zdieľanie kontaktov.....	45
Zálohovanie kontaktov.....	45
<b>Správy.....</b>	<b>47</b>
Používanie správ SMS a MMS.....	47
Možnosti správ SMS a MMS.....	48
<b>E-mail.....</b>	<b>50</b>
Používanie e-mailu.....	50
Používanie e-mailových účtov.....	52
Gmail™ a ďalšie služby Google™ .....	53
<b>Google Talk™ .....</b>	<b>54</b>
<b>Aplikácia Sony Ericsson Timescape™ .....</b>	<b>55</b>
Hlavné zobrazenie aplikácie Timescape™ .....	55
Miniaplikácia widget Timescape™ .....	55
Používanie aplikácie Timescape™ .....	56
Nastavenie aplikácie Timescape™.....	58
<b>Začíname so službou Android Market™ .....</b>	<b>59</b>
Možnosti platby.....	59
Preberanie zo služby Android Market™ .....	59
Vymazanie údajov aplikácie.....	60
Povolenia.....	60
Inštalácia iných aplikácií ako Android Market™.....	61
<b>Služba PlayNow™ .....</b>	<b>62</b>
Než si prevezmete obsah.....	62
Preberanie zo služby PlayNow™.....	62
<b>Qriocity™ Video.....</b>	<b>63</b>
Prehľad ponuky Qriocity™ .....	63
Vytvorenie účtu Qriocity™.....	63
Preskúmanie výberu videí služby Qriocity™ .....	63
Požičiavanie alebo kupovanie videí.....	63
Sledovanie videa prostredníctvom služby Qriocity™.....	64
<b>Organizátor.....</b>	<b>65</b>
Kalendár.....	65
Budík.....	65
<b>Aplikácia NeoReader™.....</b>	<b>68</b>
Prehľad ponuky aplikácie NeoReader™.....	68
<b>ANT+.....</b>	<b>69</b>

<b>Synchronizácia.....</b>	<b>70</b>
Synchronizácia so službou Google™.....	70
Synchronizácia firemnej elektronickej pošty, kalendára a kontaktov...71	71
Synchronizácia so službou Facebook™.....	71
Synchronizácia a ukladanie kontaktov a kalendára.....	72
Synchronizácia pomocou technológie SyncML™.....	73
<b>Pripojenie k bezdrôtovým sieťam.....</b>	<b>75</b>
Wi-Fi™.....	75
Virtuálne súkromné siete (siete VPN).....	79
<b>Webový prehliadač.....</b>	<b>80</b>
Panel s nástrojmi.....	80
Prehľadávanie webu.....	80
Navigácia na webových stránkach.....	81
Správa záložiek.....	81
Správa textu a obrázkov.....	82
Viacero okien.....	82
Preberanie z webu.....	83
Nastavenie prehliadača.....	83
<b>Hudba.....</b>	<b>84</b>
Kopírovanie súborov médií na pamäťovú kartu.....	84
Používanie prehrávača hudby .....	84
<b>Technológia TrackID™.....</b>	<b>89</b>
Používanie výsledkov technológie TrackID™.....	89
<b>Rádio FM.....</b>	<b>90</b>
Prehľad rádia FM.....	90
Prepínanie rozhlasových staníc.....	90
Používanie vašich obľúbených rozhlasových staníc.....	90
Nové vyhľadávanie rozhlasových staníc.....	91
Prepnutie medzi reproduktorom a súpravou handsfree.....	91
Určenie rozhlasových skladieb pomocou aplikácie TrackID™.....	91
<b>Snímanie fotografií a nahrávanie videí.....</b>	<b>92</b>
Ovládacie prvky fotoaparátu.....	92
Používanie fotoaparátu.....	93
Používanie videokamery.....	99
<b>Zobrazenie fotografií a videí v galérii.....</b>	<b>103</b>
Práca s albumami.....	103
Práca s fotografiami.....	105
<b>Technológia bezdrôtovej komunikácie Bluetooth™.....</b>	<b>108</b>
Názov telefónu.....	108
Párovanie s iným zariadením Bluetooth.....	108

Odosielanie a prijímanie položiek s použitím technológie Bluetooth™	109
<b>Pripojenie telefónu k počítaču.....</b>	<b>111</b>
Prenos a manipulácia s obsahom pomocou kábla USB.....	111
Režimy pripojenia USB.....	111
Prenos súborov pomocou režimu prenosu médií prostredníctvom siete Wi-Fi®.....	112
PC Companion.....	113
Media Go™ .....	113
<b>Služby polohy.....</b>	<b>115</b>
Používanie systému GPS.....	115
Google Maps™.....	116
Získanie popisu cesty.....	116
<b>Blokovanie a ochrana telefónu.....</b>	<b>117</b>
IMEI.....	117
Ochrana karty SIM.....	117
Nastavenie uzamknutia obrazovky.....	118
<b>Aktualizácia telefónu.....</b>	<b>120</b>
Bezdrôtová aktualizácia telefónu.....	120
Aktualizácia telefónu pomocou pripojenia káblom USB.....	120
<b>Prehľad nastavení telefónu.....</b>	<b>122</b>
<b>Prehľad ikon.....</b>	<b>123</b>
Ikony stavu.....	123
Ikony oznámení.....	123
<b>Prehľad aplikácií.....</b>	<b>125</b>
<b>Podpora používateľa.....</b>	<b>127</b>
<b>Riešenie problémov.....</b>	<b>128</b>
Telefón nefunguje podľa očakávania.....	128
Obnovenie nastavenia telefónu.....	128
Telefón nie je možné nabiť.....	128
Keď sa začne telefón nabíjať, nezobrazí sa ikona nabíjania batérie. .	128
Výkon batérie je nízky.....	128
Pri použití kábla USB nie je možné prenášať obsah medzi telefónom a počítačom.....	129
Nemôžem používať internetové služby.....	129
Chybové hlásenia.....	129
<b>Recyklujte svoj telefón.....</b>	<b>130</b>
<b>Právne informácie.....</b>	<b>131</b>
<b>Register.....</b>	<b>132</b>

## Dôležité informácie

Pred použitím mobilného telefónu si prečítajte leták *Dôležité informácie*.

- ! Niektoré zo služieb a funkcií popísaných v tejto príručke používateľa nemusia byť podporované vo všetkých krajinách a regiónoch a/alebo v prípade všetkých poskytovateľov služieb vo všetkých oblastiach. Okrem iného sa to týka medzinárodného tiesňového čísla 112 v sieti GSM. Podrobnejšie informácie o dostupnosti konkrétnych služieb alebo funkcií a poplatkoch za prístup k nim alebo ich používanie získate od sieťového operátora alebo poskytovateľa služieb.

## Príručka odolnosti voči vode

Aby sa zaistilo, že **Xperia™ active** bude odolný voči vode, kryty Micro USB a konektor náhlavnej súpravy sady musia byť pevne uzavreté. Uistite sa tiež, že zadný kryt a kryt batérie sú správne pripevnené. Správne pripevnenie krytu batérie a zadného krytu je popísané v Úvodnej príručke.

Nevystavujte zariadenie vplyvu nadmerne prašných alebo vlhkých prostredí. Bežné opotrebovanie alebo nesprávne používanie, rovnako ako poškodenie zariadenia, môže znížiť jeho spôsobilosť odolávať prachu a vlhkosti.



Morská voda



Bazén



Potápanie



Horúca voda



Piesok/blato



Ďalšie tekutiny  
chemikálie

Nikdy telefón, port Micro USB alebo náhlavnú súpravu neponárajte do vody, nevystavujte telefón vplyvu tekutých chemikálií, ani telefón nevystavujte vlhkému prostrediu s extrémne nízkymi či vysokými teplotami. Ak sa do portu Micro USB alebo konektora náhlavnej súpravy dostane voda alebo tekutina, otrite ich suchou handričkou. Odolnosť portu Micro USB a náhlavnej súpravy nie sú pri všetkých podmienkach a v každom prostredí zaručené.

Všetko kompatibilné príslušenstvo, vrátane batérií, nabíjačiek, zariadení handsfree, káblov Micro USB, kariet microSD™, šnúrok, atď. nie je samo o sebe odolné voči vode.

Záruka sa nevzťahuje na poškodenie krytu alebo chyby spôsobené poškodením prostredníctvom zneužitia alebo nesprávnym používaním zariadenia. Ak máte ďalšie otázky ohľadne používania produktov, kontaktujte ohľadne pomoci centrum zákazníckej podpory.

# Android™ – čo a prečo?

Telefón so systémom Android™ dokáže vykonávať veľa tých istých funkcií ako počítač. Ale môžete ho ešte viac prispôsobiť podľa svojich potrieb, aby ste prijímali iba tie informácie, ktoré potrebujete, a zároveň sa bavili. Môžete pridávať a odstraňovať aplikácie alebo ich môžete vylepšovať. Na lokalite Android Market™ môžete prevziať široký sortiment aplikácií a hier, ktorých počet neustále narastá. Aplikácie v telefóne so systémom Android™ môžete tiež integrovať s osobnými dátovými účtami a účtami online. Môžete napríklad podľa potreby zálohovať kontakty v telefóne, pristupovať k rôznym e-mailovým účtom a kalendárom z jedného miesta, sledovať schôdzky a zúčastňovať sa života v sociálnych sieťach.

Telefóny so systémom Android™ sa sústavne vyvíjajú. Ak je k dispozícii nová verzia softvéru a váš telefón ju podporuje, môžete si telefón aktualizovať a získať tak nové funkcie a najnovšie vylepšenia.

- 💡 V telefóne so systémom Android™ máte vopred nainštalované služby spoločnosti Google™. Aby ste maximalizovali využitie všetkých poskytovaných služieb spoločnosti Google™, mali by ste mať účet Google™ a pri prvom spustení telefónu sa do neho prihlásiť. Mnohé funkcie v systéme Android™ tiež vyžadujú prístup na internet.

## Aplikácie

Aplikácia je program v telefóne, ktorý vám pomáha vykonať úlohu. Existujú napríklad aplikácie na vytočenie hovoru, na snímanie fotografií a na preberanie ďalších aplikácií.



# Začíname

## Zostavenie

### Vybratie zadného krytu a krytu batérie



- 1 Zasuňte necht do medzery pod kryt konektoru náhlavnej súpravy a kryt portu Micro USB, a potom tieto dva kryty vysuňte.
- 2 Zasuňte necht do medzery (váz obrázok v kroku 2 vyššej), a potom pomaly, ale pevne zadný kryt vysuňte.
- 3 Zasuňte necht pod výčnelok (znázornený šípkou na krytu batérie), a potom kryt batérie zdvihnite a vyberte.

! Nepoužívajte ostré predmety, ktoré by mohli poškodiť telefón.

### Vloženie karty SIM a pamäťovej karty

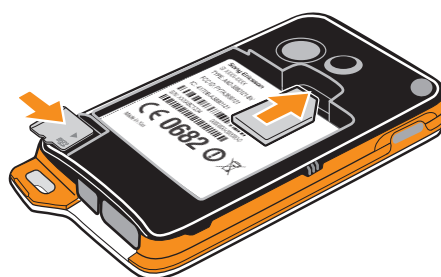

- Odstráňte zadný kryt a kryt batérie a potom vložte do príslušných zásuviek kartu SIM a pamäťovú kartu.

! Je možné, že pamäťová karta nebude k dispozícii na všetkých trhoch.

## Odpojenie batérie



- 1 Odstráňte kryt batérie a zadný kryt.
- 2 Vložte konček prsta do otvoru na dolnej strane batérie a nadvihnite batériu.

## Vybratie pamäťovej karty

- ! Pamäťovú kartu môžete bezpečne vybrať až po jej odmontovaní alebo vypnutí telefónu. Ďalšie informácie nájdete v časti *Bezpečné vybratie pamäťovej karty* na strane 32.



- Odstráňte zadný kryt a kryt batérie, potom vytiahnite pamäťovú kartu von a vyberte ju.

## Odobratie karty SIM



- 1 Odstráňte zadný kryt, kryt batérie a batériu.
- 2 Položte konček prsta na kartu SIM a vysuňte ju zo zásuvky.

## Pripojenie krytu batérie a zadného krytu

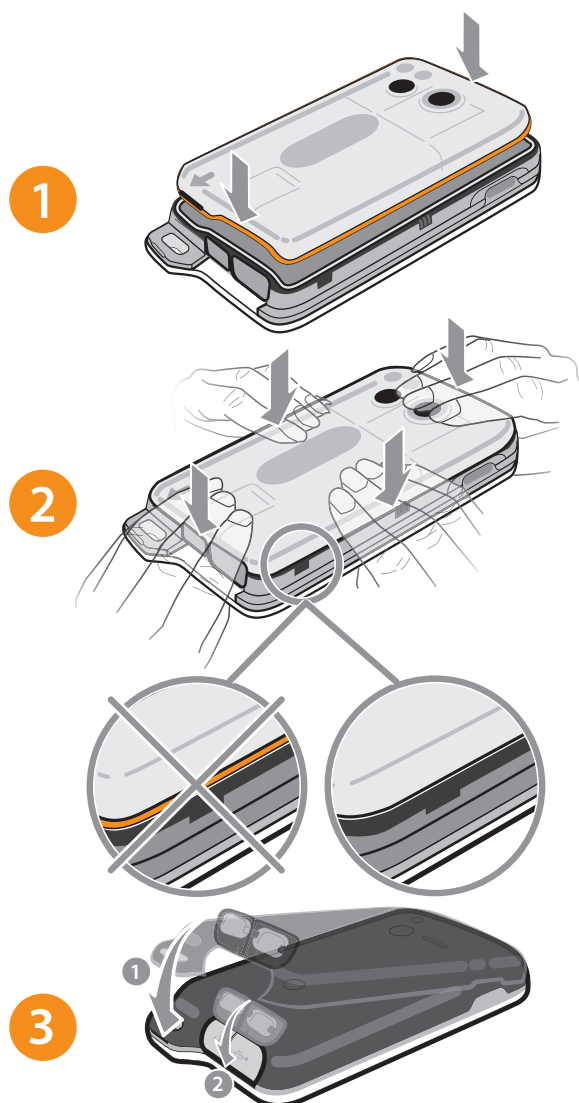





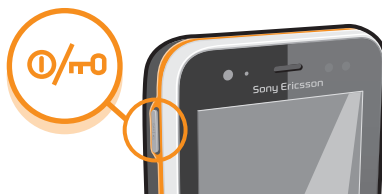

- 1 Nad zadnú stranu telefónu umiestnite kryt batérie, aby bol otvor pre objektív fotoaparátu zarovnaný s objektívom fotoaparátu.
  - 2 Opatrne zatlačte na všetky okraje krytu batérie, aby sa dôkladne uzavrel.
  - 3 Nad zadnú stranu telefónu umiestnite kryt batérie, aby bol otvor pre objektív fotoaparátu zarovnaný s objektívom fotoaparátu. Potom pevne zatlačte na všetky okraje krytu batérie, aby sa tesne uzavrel.
  - 4 Zatlačte na kryt portu Micro USB a kryt konektora náhlavnej súpravy a skontrolujte, či sú úplne zasunuté.
- ! Dôkladne pripojený zadný kryt a kryt batérie môžu telefón ochrániť pred preniknutím vody. Ak bude kryt portu Micro USB alebo konektor náhlavnej súpravy otvorený, napríklad keď sa telefón nabíja alebo je pripojený ku káblovej náhlavnej súprave, telefón nie je vodotesný.



## Zapnutie telefónu

### Zapnutie telefónu



- 1 Stlačte a podržte napájacie tlačidlo  na ľavej strane telefónu, kým telefón nezačne vibrovať.
  - 2 Keď obrazovka stmavne, rýchlo stlačte tlačidlo  a obrazovka sa aktivuje.
  - 3 Ak chcete obrazovku odomknúť, posuňte položku  do pravej časti obrazovky.
  - 4 Po zobrazení výzvy zadajte kód PIN karty SIM a vyberte položku **OK**.
-  Kód PIN vašej karty SIM vám na počiatku dodá mobilný operátor, ale neskôr ho môžete zmeniť pomocou ponuky **Nastavenie**. Na opravu chyby pri zadávaní kódu PIN karty SIM stlačte tlačidlo .
-  Spustenie telefónu môže chvíľu trvať.

### Vypnutie telefónu

- 1 Stlačte a podržte tlačidlo napájania , kým sa neotvorí ponuka možností.
  - 2 V ponuke možností ťuknite na položku **Vypnúť**.
  - 3 Ťuknite na položku **OK**.
-  Vypnutie telefónu môže chvíľu trvať.

## Zámok obrazovky

V prípade, že váš telefón bude zapnutý a nebude používaný počas stanoveného časového úseku, obrazovka stmavne, aby sa šetrila energia batérie a automaticky sa zamkne. Tento zámok obrazovky bráni nechceným akciám na dotykovej obrazovke počas doby, keď ju nepoužívate.

### Aktivácia obrazovky

- Krátko stlačte tlačidlo .

### Odblokovanie obrazovky



- Posuňte ikonu  posuňte do pravej časti obrazovky.

### Manuálne uzamknutie obrazovky

- Keď je obrazovka aktívna, krátko stlačte kláves .

## Spríevodca nastavením

Pri prvom spustení telefónu sa otvorí sprievodca nastavením s vysvetlením základných funkcií telefónu, pomocou ktorého môžete vykonať základné nastavenia. To je správny čas na nastavenie telefónu podľa vašich konkrétnych potrieb.

Spríevodca nastavením obsahuje nasledovné možnosti:

- základné nastavenia telefónu, ako napríklad jazyk a internet, Napríklad môžete upraviť nastavenie prístupu na internet.
- nastavenia siete Wi-Fi® – umožňuje zrýchlenie pripojenia a zníženie nákladov za prenos údajov,

- Nastavenia služieb on-line – pomáha pri nastavení e-mailu, účtov služieb on-line a prenose kontaktov zo starého telefónu alebo iných zdrojov údajov.

Môžete si pozrieť príslušné časti v používateľskej príručke v telefóne, ktorá je v telefóne k dispozícii prostredníctvom aplikácie Podpora a na stránke [www.sonyericsson.com/support](http://www.sonyericsson.com/support) a získate podrobnejšie informácie k témam:

- Wi-Fi®,
- Sony Ericsson Sync

 Ak chcete, môžete preskočiť niektoré kroky a vrátiť sa do sprievodcu nastavením neskôr z obrazovky aplikácie alebo zmeniť nastavenie z ponuky **Nastavenie**.

### Prístup k sprievodcovi nastavením

- 1 Na obrazovke Domovská obrazovka ťuknite na položku .
- 2 Vyhľadajte položku **Sprievodca nastavením** a ťuknite na ňu.

## Účty a služby

Prihláste sa k účtom online služby z telefónu a využijete široký rozsah služieb. Spojte služby a vyťažte z nich ešte viac. Môžete napríklad zozbierať kontakty z účtov Google™ a Facebook™ a integrovať ich do vášho telefónneho zoznamu, takže ich budete mať všetky na jednom mieste.

Môžete sa prihlásiť na online služby z telefónu rovnako ako z počítača. Pri prvom prihlásení sa vytvorí účet s vašim používateľským menom, heslom, nastaveniami a osobnými informáciami. Pri ďalšom prihlásení sa vám už zobrazí personalizované zobrazenie.

### Účet Google™

Účet Google umožňuje použitie radu aplikácií a služieb v telefóne Android. Účet Google™ napríklad potrebujete na použitie aplikácie Gmail™ v telefóne, na konverzáciu s priateľmi pomocou služby Google Talk™, na synchronizáciu kalendára v telefóne s kalendárom Google Calendar™ a na preberanie aplikácií a hier zo služby Android Market™.

### Účet Sony Ericsson

Uložte kontakty v telefóne na bezpečný server spoločnosti Sony Ericsson a vždy budete mať k dispozícii zálohu online. Na účet spoločnosti Sony Ericsson môžete tiež uložiť kalendár v telefóne a internetové záložky.

### Účet služby Exchange ActiveSync®

Synchronizujte svoj telefón s firemným účtom Exchange ActiveSync®. Takto môžete mať pracovné e-maily, kontakty a udalosti v kalendári kedykoľvek so sebou.

### Účet služby Facebook™

Služba Facebook™ vás spája s priateľmi, rodinou a kolegami po celom svete. Prihláste sa teraz a zdieľajte svoj svet s ostatnými.

# Oboznámenie sa s telefónom

## Prehľad telefónu

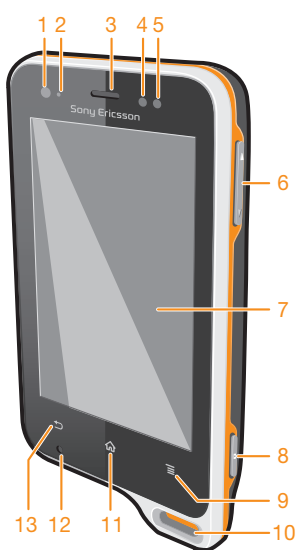

- |  |  |
|--|--|
| 1. Svetelný senzor                           | 12. Hlavný mikrofón                    |
| 2. Svetelná dióda upozornení                 | 13. Tlačidlo Spät'                     |
| 3. Reprodukter slúchadla                     | 14. Druhý mikrofón                     |
| 4. Senzor vzdialenosti 1                     | 15. Lampu LED fotoaparátu              |
| 5. Senzor vzdialenosti 2                     | 16. Tlačidlo napájania/zámok obrazovky |
| 6. Tlačidlo hlasitosti/priblíženia           | 17. Reprodukter                        |
| 7. Dotyková obrazovka                        | 18. Objektív fotoaparátu               |
| 8. Tlačidlo uzávierky fotoaparátu            | 19. Kryt portu Micro USB               |
| 9. Tlačidlo ponuky                           | 20. Kryt konektora náhlavnej súpravy   |
| 10. Otvor na remienok                        | 21. Port Micro USB                     |
| 11. Tlačidlo na návrat na domovskú obrazovku | 22. Konektor náhlavnej súpravy         |

## Používanie tlačidiel

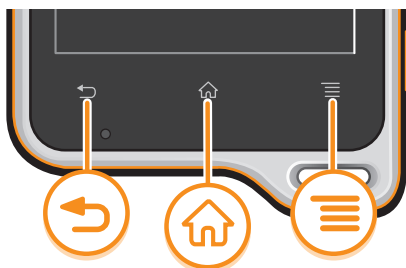

### Spät'

- Návrat na predchádzajúcu obrazovku
- Zatvorenie klávesnice na obrazovke, dialógového okna, možnosti ponuky alebo panela upozornení



### Domov

- Prechod na obrazovku Domovská obrazovka
- Stlačením a podržaním tohto tlačidla otvoríte okno zobrazujúce naposledy použité aplikácie



### Ponuka

- Otvorenie zoznamu možností dostupných na aktuálnej obrazovke alebo v aktuálnej aplikácii

## Nabíjanie batérie

Batéria vášho nového telefónu je čiastočne nabitá. Po pripojení napájacieho kábla telefónu k zdroju napájania, ako napríklad portu USB alebo nabíjačke telefónu, môže trvať niekoľko minút, kým sa na obrazovke zobrazí ikona batérie . Počas nabíjania môžete telefón naďalej používať.

- ! Ak je nabíjačka telefónu pripojená, batéria sa môže po úplnom nabití začať čiastočne vybiť a po určitom čase znovu nabíjať. Cieľom je predĺžiť výdrž batérie, pričom sa v dôsledku toho môže zobrazovať nižšia úroveň nabitia než 100 percent.

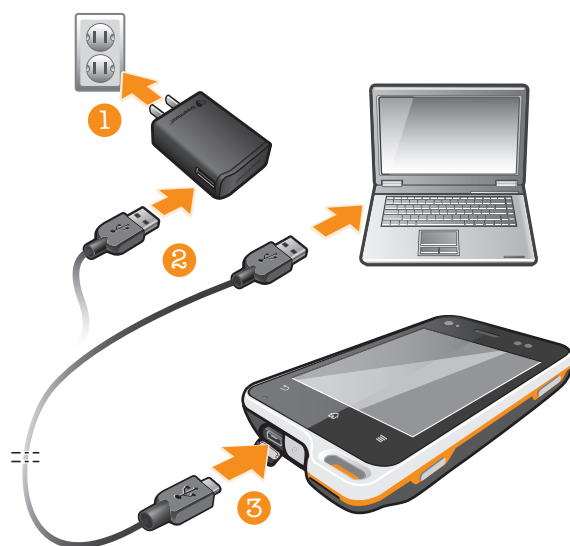

### Nabíjanie telefónu

- 1 Pripojte nabíjačku telefónu do elektrickej zásuvky.
- 2 Pripojte jeden koniec kábla USB do nabíjačky (alebo do portu USB počítača).
- 3 Pripojte druhý koniec kábla do portu micro USB telefónu tak, aby symbol USB smeroval nahor.
- 4 Po úplnom nabití telefónu odpojte kábel USB z telefónu tak, že ho vytiahnete rovno smerom von.

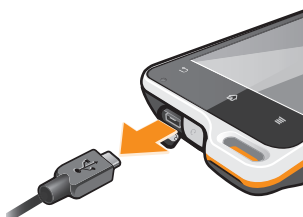

- ! Pri odpájaní kábla z telefónu dávajte pozor, aby ste neohli konektor.

### Používanie dotykovej obrazovky

Na obrazovke telefónu sa pri kúpe nachádza ochranná plastová fólia. Pred použitím dotykovej obrazovky je potrebné túto fóliu stiahnuť. V opačnom prípade dotyková obrazovka nemusí fungovať správne.

V prípade, že váš telefón bude zapnutý a nebude používaný počas stanoveného časového úseku, obrazovka stmavne, aby sa šetrila energia batérie a automaticky sa zamkne. Tento zámok obrazovky bráni nechceným akciám na dotykovej obrazovke počas doby, keď ju nepoužívate. Taktiež môžete nastaviť osobné zámky, aby ste ochránili predplatné a uistili sa, že len vy máte prístup k vášmu telefónu.

- ! Obrazovka telefónu je zo skla. Nedotýkajte sa jej, ak je sklo prasknuté alebo rozbité. Nesnažte sa opraviť poškodenú obrazovku sami. Obrazovky zo skla sú citlivé na mechanické otrasy. Záručný servis spoločnosti Sony Ericsson sa netýka prípadov zanedbania starostlivosti.

### Otvorenie alebo zvýraznenie položky

- Ťuknite na položku.

### Označenie alebo zrušenie označenia možnosti

- Ak chcete označiť možnosť alebo zrušiť jej označenie, ťuknite na príslušné začiarňavacie políčko alebo v niektorých prípadoch ťuknite na pravú stranu možnosti zoznamu.





<input checked="" type="checkbox"/>	Začiarknuté políčko
<input type="checkbox"/>	Nezačiarknuté políčko
<input checked="" type="radio"/>	Označená možnosť zoznamu
<input type="radio"/>	Neoznačená možnosť zoznamu

## Priblíženie

K dispozícii sú dva spôsoby priblíženia. Dostupnosť možnosť priblíženia závisí od používanej aplikácie.

### Lupa

- Ak sú zobrazené ikony  alebo , ťuknutím na ne obraz priblížite alebo oddialíte.
- ! Možno budete musieť posúvať prstom po obrazovke (do niektorého smeru), aby sa na nej zobrazili ikony lupy.

### Priblíženie alebo vzdialenie pomocou dvoch prstov

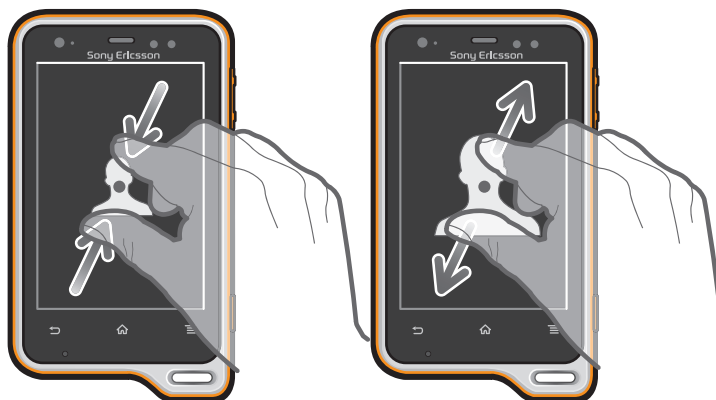

- Položte na obrazovku dva prsty a priblížte ich k sebe (vzdialenie) alebo odsuňte od seba (priblíženie).
- 💡 Funkciu priblíženia alebo vzdialenia použite pri prezeraní fotografií a máp alebo pri prehľadávaní webu.

## Posúvanie po obrazovke

Obrazovku môžete posúvať posúvaním prsta na obrazovke nahor alebo nadol. Na niektorých webových stránkach sa môžete posúvať aj do strán.

- ! Presunutím alebo rýchlym pohybom neaktivujete žiadnu položku na displeji.

## Presun po obrazovke

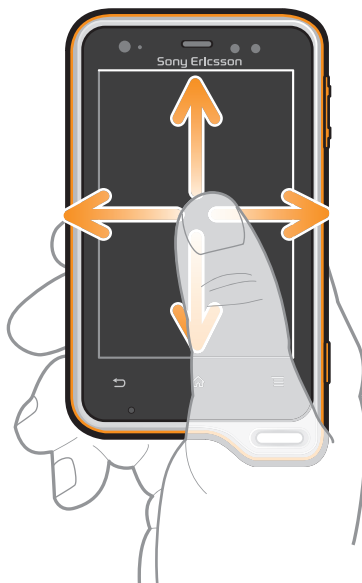

- Posúvajte prst alebo sa ním dotýkajte rýchlym pohybom v smere, v ktorom chcete posúvať obrazovku.
- 💡 Ak chcete obrazovku posúvať rýchlejšie, dotýkajte sa jej rýchlym pohybom prsta požadovaným smerom.

## Dotknutie sa rýchlym pohybom

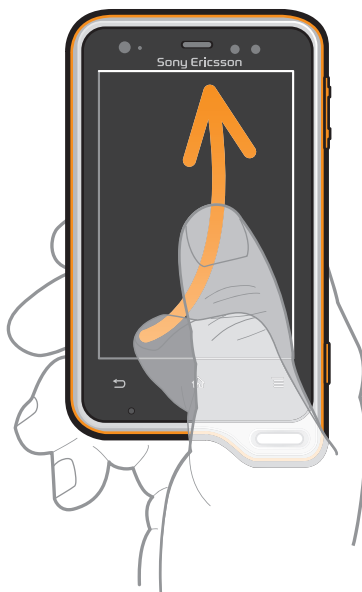

- Aby ste posúvali obrazovku rýchlejšie, posúvajte prst na obrazovke požadovaným smerom. Môžete čakať, kým sa posúvanie samo dokončí, alebo ho môžete okamžite zastaviť ťuknutím na obrazovku.

## Senzory

Telefón obsahuje svetelný senzor a vzdialenosti. Svetelný senzor zistí svetelné podmienky v okolí a podľa toho prispôsobí jas obrazovky. Senzor vzdialenosti vypne dotykovú obrazovku vo chvíli, keď sa jej dotknete tvárou. Táto funkcia zabráni náhodnému aktivovaniu funkcií počas hovoru.

## Domovská obrazovka

Domovská obrazovka vášho telefónu je analógiou pracovnej plochy na osobnom počítači. Je vašou vstupnou bránou k hlavným funkciám telefónu. Domovská obrazovka môžete prispôsobiť pomocou miniaplikácií, skratiek, priečinkov, tém, tapiet a iných položiek.

Štyri rohy na Domovská obrazovka umožňujú dostať sa ľahko k aplikáciám a skratkám vedúcim na webové lokality.

Domovská obrazovka ide za rámec bežnej šírky displeja, preto môžete celý obsah v jednom zo štyroch rozšírení obrazovky zobrazit rýchlym pohybom prstu doľava alebo doprava. Položka  zobrazuje, v ktorej časti Domovská obrazovka sa práve nachádzate.





### Prechod na Domovskú obrazovku

- Stlačte tlačidlo .

### Prehľadávanie Domovskej obrazovky

- Rýchlym pohybom sa dotknite smerom doprava alebo doľava.

### Zdieľanie položky z domovskej obrazovky

- 1 Stlačením tlačidla  otvorte obrazovku Domovská obrazovka.
- 2 Dotknite sa položky a podržte na nej prst, pokým sa nezväčší a telefón nezavibruje. Potom presuňte položku do priečinka .
- 3 V prípade potreby vyberte možnosť a potvrdte výber. Aplikácie a miniaplikácie widget, ktoré sa vám páčia, teraz môžete zdieľať s priateľmi, ktorí ich môžu prevziať a používať.

## Miniaplikácie

Miniaplikácie sú malé programy, ktoré môžete použiť priamo na obrazovke Domovská obrazovka. Napríklad miniaplikácia **Prehrávač hudby** umožňuje začať priame prehrávanie hudby, miniaplikácia Ericsson Timescape™ zobrazuje doručené správy.

### Pridanie miniaplikácie widget na domovskú obrazovku

- 1 Na obrazovke Domovská obrazovka stlačte tlačidlo .
- 2 Ťuknite na položky **Pridať** > **Nástroje widget**.
- 3 Ťuknite na miniaplikáciu.

### Získanie prehľadu o všetkých miniaplikáciách widget na domovskej obrazovke

- Priblížte k sebe prsty nad akoukoľvek oblasťou Domovská obrazovka. Všetky miniaplikácie widget obsiahnuté v rôznych častiach Domovská obrazovka sa zobrazia v jednom zobrazení.
-  Keď sa všetky miniaplikácie widget na Domovská obrazovka zobrazia v jednom zobrazení, ťuknite na ľubovoľnú miniaplikáciu widget a prejdite na časť Domovská obrazovka, ktorá obsahuje požadovanú miniaplikáciu widget.

## Zmena usporiadania domovskej obrazovky

Prispôbte vzhľad svojej domovskej obrazovky a zmeňte funkcie, ku ktorým z nej máte prístup. Zmeňte pozadie obrazovky, premiestnite položky, vytvorte priečinky a pridajte skratky ku kontaktom.

### Otvorenie ponuky možností na domovskej obrazovke

Ponuku možností na Domovská obrazovka je možné otvoriť dvoma spôsobmi:

- Na Domovská obrazovka stlačte tlačidlo .
- Dotknite sa ľubovoľnej časti Domovská obrazovka a podržte na nej prst.

## Zmena usporiadania rohov domovskej obrazovky

Zmeňte usporiadanie položiek v rohoch domovskej obrazovky použitím aplikácií alebo skratiek vedúcich na webové stránky (záložiek), ktoré najčastejšie navštevujete. Môžete pridať najviac štyri skratky do každého rohu.

### Pridanie aplikácie do rohu

- 1 Na Domovská obrazovka ťuknite na položku .
- 2 Dotknite sa aplikácie a podržte ju, kým sa nezobrazí Domovská obrazovka a telefón nezačne vibrovať. Potom presuňte aplikáciu do niektorého rohu.

### Pridanie skratky webovej stránky do rohu

- 1 Na Domovská obrazovka stlačte tlačidlo .
- 2 Ťuknite na položky **Pridať** > **Skratky** > **Záložka**.
- 3 Vyberte záložku a pridajte ju na Domovská obrazovka.
- 4 Posuňte záložku do jedného z rohov.

 Pozrite tému *Pridanie skratky webovej stránky na domovskú obrazovku* na stránke 81.

### Odstránenie položky z rohu

- 1 Na Domovská obrazovka ťuknite na niektorý z rohov a zväčšite ho.
- 2 Dotknite sa položky v rohu a podržte na nej prst, kým telefón nezačne vibrovať. Potom položku presuňte do položky .

### Presun položky z rohu

- 1 Na Domovská obrazovka ťuknite na niektorý z rohov a zväčšite ho.
- 2 Dotknite sa položky v rohu a podržte na nej prst, kým telefón nezačne vibrovať. Potom položku presuňte na iné miesto na Domovská obrazovka.

### Pridanie skratky do obrazovky Home screen

- 1 Na obrazovke Domovská obrazovka stlačte tlačidlo .
- 2 Ťuknite na položky **Pridať** > **Skratky**.
- 3 Vyhľadajte a vyberte skratku.

 Ak chcete pridať skratku aplikácie priamo z obrazovky Aplikácia, dotknite sa aplikácie a podržte na nej prst.

### Pridanie priečinka do obrazovky Home screen

- 1 Na obrazovke Domovská obrazovka stlačte tlačidlo .
- 2 Ťuknite na položky **Pridať** > **Priečinok**.
- 3 Zadať názov priečinka, vyberte ikonu a ťuknite na položku **Hotovo**.

 Ak presuniete položku nad inú položku na domovskej obrazovke, automaticky vytvoríte priečinok.

### Pridanie položiek do priečinka

- Dotknite sa položky a podržte na nej prst, pokiaľ sa nezväčší a telefón nezavibruje. Potom presuňte položku do priečinka.

### Premenovanie priečinka

- 1 Ťuknutím otvorte priečinkok.
- 2 Ak chcete zobraziť pole **Názov priečinka**, dotknite sa záhlavia priečinka.
- 3 Zadajte nový názov priečinka a ťuknite na položku **Hotovo**.

### Presun položky na domovskej obrazovke

- 1 Stlačením tlačidla  otvorte Domovská obrazovka.
- 2 Dotknite sa položky a podržte na nej prst, kým sa nezväčší a telefón nezačne vibrovať. Potom presuňte položku na nové umiestnenie.

### Odstránenie položky z obrazovky Home screen

- Dotknite sa položky a podržte na nej prst, pokým sa nezväčší a telefón nezavibruje. Potom presuňte položku do priečinka .

## Zmena pozadia domovskej obrazovky

Ak chcete prispôbiť obrazovku Domovská obrazovka svojmu štýlu, môžete použiť tapety a rôzne témy.

### Zmena tapety na domovskej obrazovke

- 1 Na Domovská obrazovka stlačte tlačidlo .
  - 2 Ťuknite na položku **Tapeta** a potom vyberte tapetu.
- 💡 Môžete použiť nasnímanú fotografiu alebo animáciu. Ak chcete prevziať napríklad živé tapety, ktoré sa menia počas dňa, prejdite na lokalitu Android Market™ a na iné zdroje.

### Nastavenie témy

- 1 Na obrazovke Domovská obrazovka stlačte tlačidlo .
  - 2 Ťuknite na položku **Téma** a potom vyberte tému.
- ! Pri zmene témy sa zmení aj pozadie v niektorých aplikáciách.

## Prístup k aplikáciám a ich používanie

Aplikáciu otvorte pomocou skratiek na obrazovke Domovská obrazovka alebo z obrazovky aplikácií.

### Obrazovka aplikácie

Obrazovka aplikácie, ktorú otvoríte z obrazovky Domovská obrazovka, obsahuje aplikácie, ktoré boli vopred nainštalované na váš telefón, ako aj aplikácie, ktoré ste si do telefónu neskôr prevzali.

Obrazovka aplikácie je širšia, než je bežná šírka obrazovky. Rýchlym pohybom doľava a doprava zobrazíte celý obsah.

### Otvorenie obrazovky aplikácií



- Na obrazovke Domovská obrazovka ťuknite na položku .



### Prehľadávanie obrazovky Aplikácie

- Otvorte obrazovku Aplikácie a rýchlym pohybom prechádzajte doprava alebo doľava.

### Vytvorenie skratky aplikácie na obrazovke Home screen

- 1 Na obrazovke Domovská obrazovka ťuknite na položku .
- 2 Dotknite sa a podržte prst na aplikácii, pokiaľ sa nezobrazí na obrazovke Domovská obrazovka a potom ju presuňte na požadované miesto.

### Zdieľanie aplikácie z obrazovky aplikácií

- 1 Na obrazovke Domovská obrazovka ťuknite na položku .
- 2 Dotknite sa aplikácie a podržte na nej prst, kým sa nezobrazí na obrazovke Domovská obrazovka, a potom položku posuňte na symbol .
- 3 V prípade potreby vyberte možnosť a potvrdte výber. Aplikácie, ktoré sa vám páčia, teraz môžete zdieľať s priateľmi, ktorí ich môžu prevziať a používať.



## Otváranie a zatváranie aplikácií

### Otvorenie aplikácie

- Na obrazovke Domovská obrazovka alebo obrazovke aplikácií ťuknite na aplikáciu.

### Zatvorenie aplikácie

- Stlačte tlačidlo .

 Keď kvôli ukončeniu stlačíte tlačidlo , niektoré aplikácie sa pozastavia, zatiaľ čo iné môžu pokračovať v činnosti na pozadí. V prvom prípade môžete pri najbližšom otvorení aplikácie pokračovať tam, kde ste prestali.

## Okno naposledy použitých aplikácií

V tomto okne môžete zobraziť a otvoriť naposledy použité aplikácie.

### Otvorenie naposledy použitých okien aplikácií

- Stlačte a podržte tlačidlo .

## Ponuka aplikácie

Ponuku môžete počas používania aplikácie kedykoľvek otvoriť stlačením tlačidla  na telefóne. Vzhľad ponuky sa bude líšiť v závislosti od používanej aplikácie.





### Otvorenie ponuky v aplikácii

- Keď je aplikácia spustená, stlačte tlačidlo .
- ! Ponuka nie je k dispozícii vo všetkých aplikáciách.



## Zmena usporiadania obrazovky Aplikácie

Presuňte aplikácie na obrazovke Aplikácie podľa potreby.



### Usporiadanie aplikácií na obrazovke aplikácií

- 1 Na Domovská obrazovka ťuknite na položku  a prejdite na obrazovku aplikácií.
- 2 Ťuknite na položku  a vyberte možnosť.

### Presunutie aplikácie na obrazovke aplikácií

- 1 Otvorte obrazovku aplikácií a potom ťuknite na položku .
  - 2 Dotknite sa položky a podržte ju, kým sa nezväčší a telefón nezačne vibrovať, potom presuňte položku na nové miesto.
  - 3 Ťuknite na položku  na ukončenie režimu úprav.
- ! Aplikácie môžete presunúť len vtedy, keď je vybraná možnosť .

### Odištalovanie aplikácie na obrazovke aplikácií

- 1 Na Domovská obrazovka ťuknite na položku .
- 2 Ťuknite na položku . Všetky aplikácie, ktoré je možné odištalovať, sú označené ikonou .
- 3 Ťuknite na aplikáciu, ktorú chcete odištalovať, potom ťuknite na položku **OK**.

## Stav a upozornenia

V stavovom riadku v hornej časti obrazovky sa zobrazuje, čo sa deje v telefóne. Naľavo sa nachádzajú upozornenia, kde sa zobrazujú informácie o nových alebo prebiehajúcich činnostiach. Zobrazí sa tu napríklad upozornenie na novú správu alebo upozornenie na udalosť v kalendári. Vpravo sú zobrazené informácie o intenzite signálu, stave batérie a iné informácie.



### Kontrola upozornení a prebiehajúcich aktivít

Stavový riadok môžete posunúť dole, čím sa otvorí panel upozornení, kde nájdete ďalšie informácie. Z panela upozornení môžete napríklad otvoriť novú správu alebo zobraziť udalosť v kalendári. Môžete tiež otvárať spustené aplikácie, napríklad prehrávač hudby.

### Otvorenie panela upozornení



- Posuňte stavový riadok smerom nadol.

## Zatvorenie panela upozornení

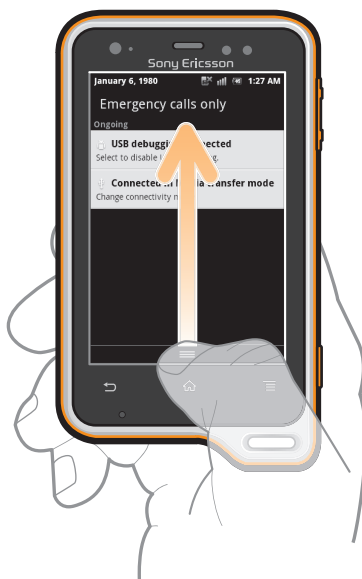

- Posuňte kartu v spodnej časti panela upozornení smerom nahor.

### Otvorenie spustenej aplikácie z panela upozornení

- Spustenú aplikáciu otvoríte ťuknutím na jej ikonu na paneli upozornení.

### Vymazanie panela oznámení

- Ťuknite z panela oznámení na možnosť **Vymaz..**

## Ponuka nastavení telefónu

V ponuke Nastavenia môžete zobrazit' a menit' nastavenia telefónu.

### Prístup k nastaveniu telefónu

- 1 V aplikácii Domovská obrazovka ťuknite na položku .
- 2 Ťuknite na položku **Nastavenie**.

## Písanie textu

Na zadávanie písmen, čísel a iných znakov použijete telefónnu klávesnicu alebo klávesnicu na obrazovke. Telefónna klávesnica je podobná štandardnej klávesnici telefónu s 12 tlačidlami, avšak klávesnica na obrazovke má rozloženie QWERTY.

## Phonepad

Klávesnica Phonepad je podobná štandardnej klávesnici telefónu s 12 tlačidlami. Ponúka automatické dokončovanie textu a možnosti textového vstupu multitap. Prostredníctvom nastavení klávesnice môžete aktivovať metódu textového vstupu Phonepad. Klávesnica Phonepad je k dispozícii iba pri orientácii na výšku.



## Použitie telefónnej klávesnice

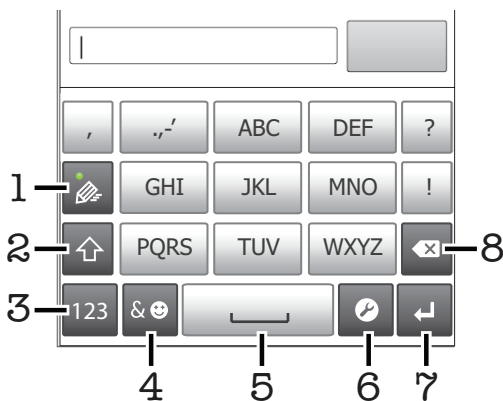

- 1 Výber možností textového vstupu
- 2 Zmena veľkosti písma a zapnutie zámku veľkých písmen
- 3 Zobrazenie čísiel
- 4 Zobrazenie symbolov a emotíkon
- 5 Zadanie medzery
- 6 Otvorenie ponuky vstupných nastavení, ktoré chcete meniť, napríklad **Písomné jazyky**. Toto tlačidlo tiež umožňuje zmeniť jazyk písania, keď sú vybrané viaceré vstupné jazyky.
- 7 Zadanie symbolu konca riadka alebo potvrdenie textového vstupu
- 8 Odstránenie znaku pred kurzorom.



! Všetky obrázky slúžia iba na informatívne účely a nemusia presne zodpovedať skutočnému telefónu.

### Zobrazenie klávesnice Phonepad na zadávanie textu

- Podržte telefón v orientácii na výšku a ťuknite do poľa na zadávanie textu.

### Zadanie textu pomocou klávesnice Phonepad



Ak používate klávesnicu Phonepad, môžete použiť jednu z dvoch možností zadávania textu:

- Po zobrazení textu  na klávesnici Phonepad ťuknite na každý znak len raz, a to aj v prípade, že požadované písmeno nie je prvé na danom tlačidle. Ťuknite na zobrazené slovo alebo ťuknutím na položku  zobrazte navrhované slová a vyberte slovo zo zoznamu.
- Po zobrazení textu  na klávesnici Phonepad ťuknite na tlačidlo na obrazovke a vyberte znak, ktorý chcete zadať. Držte ho stlačené, kým sa nevyberie požadovaný znak. Ak chcete vybrať ďalší znak, postup opakujte.

### Skrytie klávesnice Phonepad

- Keď je otvorená klávesnica Phonepad, stlačte tlačidlo .

### Prepínanie medzi veľkými a malými písmenami

- Pred tým, ako zadáte písmeno, ťuknite na ikonu , aby ste prepli medzi malými alebo veľkými písmenami .

### Zapnutie funkcie caps lock

- Pred zadaním slova ťuknite na položku  alebo , kým sa nezobrazí symbol .

### Zadanie čísel pomocou klávesnice Phonepad

- Keď je klávesnica Phonepad spustená, ťuknite na položku . Zobrazí sa klávesnica Phonepad s číslami.

### Vloženie symbolov a emotikon pomocou klávesnice Phonepad

- 1 Keď je klávesnica Phonepad spustená, ťuknite na položku . Zobrazí sa mriežka so symbolmi a emotikonami.
- 2 Posúvaním nahor alebo nadol zobrazte ďalšie možnosti. Symbol alebo emotikonu zobrazíte ťuknutím.

### Odstraňovanie znakov

- Pre umiestnenie kurzora na za znak, ktorý si želáte vymazať, ťuknite, a potom ťuknite na ikonu .

### Zadanie symbolu konca riadka

- Pri zadávaní textu ťuknite na položku  a zadajte symbol konca riadka.

### Úprava textu

- 1 Pri zadávaní textu sa dotknite textového poľa a podržte na ňom prst, kým sa nezobrazí ponuka **Upraviť text**.
- 2 Vyberte požadovanú možnosť.

### Klávesnica na obrazovke

Ťuknite na tlačidlá na klávesnici na obrazovke QWERTY a pohodlne zadajte text. Niektoré aplikácie otvoria klávesnicu na obrazovke automaticky. Túto klávesnicu môžete otvoriť aj tým, že sa dotknete textového poľa.

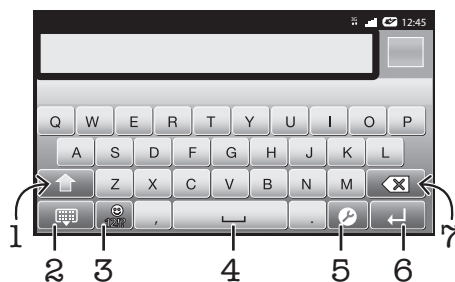

### Použitie klávesnice na obrazovke





- 1 Zmena veľkosti písma a zapnutie zámku veľkých písmen. V niektorých jazykoch sa toto tlačidlo používa na sprístupnenie osobitných znakov v danom jazyku.
- 2 Zatvorenie zobrazenia klávesnice na obrazovke
- 3 Zobrazenie čísel a symbolov. Dotknutím a podržaním zobrazíte emotikony.
- 4 Zadanie medzery
- 5 Otvorenie ponuky vstupných nastavení, ktoré chcete meniť, napríklad **Písomné jazyky**. Toto tlačidlo tiež umožňuje zmeniť jazyk písania, keď sú vybrané viaceré vstupné jazyky.
- 6 Zadanie symbolu konca riadka alebo potvrdenie textového vstupu
- 7 Odstránenie znaku pred kurzorom.

! Všetky obrázky slúžia iba na informatívne účely a nemusia presne zodpovedať skutočnému telefónu.

### Prvé otvorenie klávesnice na obrazovke

- Držte telefón v horizontálnej polohe a ťuknite do poľa na zadávanie textu.
  - Ak chcete klávesnicu na obrazovke použiť v orientácii na výšku, ťuknite do poľa na zadávanie textu a potom ťuknite na tlačidlo . Ak máte vybraný viac ako jeden vstupný jazyk, môžete sa dotknúť tlačidla  a podržať na ňom prst. Ťuknite na položku **Klávesnica na výšku** a vyberte možnosť.
-  Po nastavení môžete jednoducho aktivovať klávesnicu na obrazovke ťuknutím do poľa na zadávanie textu.

### Prepínanie medzi klávesnicou na obrazovke a telefónnou klávesnicou

- 1 Ak ste zadali viac než jeden vstupný jazyk, po zadaní textu ťuknite na položku  alebo sa dotknite a podržte prst na položke .
  - 2 Ťuknite na položku **Klávesnica na výšku** a vyberte možnosť.
-  Telefónna klávesnica je k dispozícii len v orientácii na výšku.

### Zadanie textu pomocou klávesnice na obrazovke

- A chcete zadať znak uvedený na klávesnici, ťuknite na požadovaný znak.
- Ak chcete zadať variant znaku, dotknite sa príslušného znaku na klávesnici a podržte na ňom prst, čím sa zobrazí zoznam dostupných možností. Potom zo zoznamu vyberte požadovaný znak. Ak chcete napríklad zadať znak „é“, dotknite sa znaku „e“ a podržte ho, kým sa nezobrazia ďalšie možnosti. Stále držte stlačené tlačidlo klávesnice, posuňte sa a vyberte znak „é“.

### Zadanie čísel alebo symbolov

- Pri zadávaní textu ťuknite na položku . Zobrazí sa klávesnica s číslami a symbolmi. Ak chcete zobraziť viac možností, ťuknite na položku .



### Vloženie emotikonu

- 1 Pri zadávaní textu sa dotknite položky  a podržte na nej prst.
- 2 Vyberte emotikon.



## Nastavenia klávesnice a klávesnice Phonepad

Môžete si vybrať nastavenia pre klávesnicu na obrazovke a klávesnicu Phonepad, ako napríklad jazyk písania a automatické opravy.

### Prístup k nastaveniam klávesnice na obrazovke a telefónnej klávesnice

- Pri zadávaní textu pomocou klávesnice na obrazovke alebo telefónnej klávesnice ťuknite na položku . Ak ste vybrali viac ako jeden jazyk písania, dotknite sa položky  a podržte na nej prst.



### Zmena jazyka písania pomocou klávesnice na obrazovke alebo telefónnej klávesnice

- 1 Ak ste zadali viac než jeden vstupný jazyk, po zadaní textu ťuknite na položku  alebo sa dotknite položky  a podržte na nej prst.
- 2 Ťuknite na položku **Písomné jazyky** a vyberte jazyky, ktoré chcete použiť na písanie.
- 3 Ak ste vybrali viac ako jeden vstupný jazyk, ťuknutím na položku  prepínajte medzi vybranými jazykmi písania.

## Nastavenie textového vstupu

Pri písaní textu môžete pomocou ponuky nastavenia textového vstupu nastaviť možnosti dokončovania textu. Môžete napríklad rozhodnúť, ako sa majú v telefóne ponúkať možnosti slov a opravovať slová počas písania, alebo môžete v aplikácii textového vstupu zapnúť pamätanie nových napísaných slov.

### Zmena nastavení textového vstupu

- 1 Pri zadávaní textu pomocou klávesnice na obrazovke alebo telefónnej klávesnice ťuknite na znak  alebo sa dotknite položky  a podržte na nej prst.
- 2 Ťuknite na položku **Nastavenia textového vstupu**.
- 3 Vyberte požadované nastavenia.

## Úprava hlasitosti

Hlasitosť zvonenia pri hovoroch a upozorneniach ako aj hlasitosť prehrávania hudby a videa môžete upravovať.

### Nastavenie hlasitosti zvonenia pomocou tlačidla na nastavenie hlasitosti

- Potlačte tlačidlo na nastavenie hlasitosti nahor alebo nadol.

### Nastavenie hlasitosti prehrávača médií pomocou tlačidla na nastavenie hlasitosti

- Pri prehrávaní hudby alebo sledovaní videa stlačte tlačidlo na nastavenie hlasitosti nahor alebo nadol.

### Nastavenie tichého a vibračného režimu telefónu

- 1 Na obrazovke Domovská obrazovka ťuknite na položku .
- 2 Vyhľadajte položky **Nastavenie** > **Zvuk** a ťuknite na ne.
- 3 Začiarknite políčko **Tichý režim**.
- 4 Vyberte položku **Vibrovať** a možnosť.

### Zvýšenie hlasitosti reproduktora

- 1 Na obrazovke Domovská obrazovka ťuknite na položku .
- 2 Vyhľadajte položky **Nastavenie** > **Zvuk** a ťuknite na ne.
- 3 Začiarknite políčko **xLOUD™**.

## Prispôsobenie telefónu

Prispôbte si telefón podľa svojich potrieb, napríklad nastavením vlastného signálu zvonenia, jazyka a nastavení ochrany súkromia.

## Čas a dátum

V telefóne môžete zmeniť čas a dátum.

### Manuálne nastavenie dátumu

- 1 Na obrazovke Domovská obrazovka ťuknite na položku .
- 2 Vyhľadajte položky **Nastavenie** > **Dátum a čas** a ťuknite na ne.
- 3 Ak je začiarknuté políčko **Automaticky**, zrušte jeho začiarknutie.
- 4 Ťuknite na položku **Nastaviť dátum**.
- 5 Dátum nastavte pomocou posúvania nahor alebo nadol.
- 6 Ťuknite na položku **Nastaviť**.

### Manuálne nastavenie času

- 1 Na obrazovke Domovská obrazovka ťuknite na položku .
- 2 Vyhľadajte položky **Nastavenie** > **Dátum a čas** a ťuknite na ne.
- 3 Ak je začiarknuté políčko **Automaticky**, zrušte jeho začiarknutie.
- 4 Ťuknite na položku **Nastaviť čas**.
- 5 Hodinu a minútu nastavte pomocou posúvania nahor a nadol.
- 6 Ťuknutím zmeňte položku **AM** na **PM** alebo naopak.
- 7 Ťuknite na položku **Nastaviť**.

- ! Ak chcete použiť možnosti **AM** a **PM**, musíte zrušiť začiarknutie políčka **Použiť 24-hod. formát**.

### Nastavenie časového pásma

- 1 Na obrazovke Domovská obrazovka ťuknite na položku .
- 2 Vyhľadajte položky **Nastavenie > Dátum a čas** a ťuknite na ne.
- 3 Ak je začiarknuté políčko **Automaticky**, zrušte jeho začiarknutie.
- 4 Ťuknite na položku **Vybrať časové pásmo**.
- 5 Vyberte požadovanú možnosť.

### Nastavenie formátu dátumu

- 1 Na obrazovke Domovská obrazovka ťuknite na položku .
- 2 Vyhľadajte a ťuknite na položky **Nastavenie > Dátum a čas > Nastaviť formát dátumu**.
- 3 Vyberte požadovanú možnosť.

## Nastavenie zvonenia

### Nastavenie signálu zvonenia

- 1 Na obrazovke Domovská obrazovka ťuknite na položku .
- 2 Vyhľadajte a ťuknite na položky **Nastavenie > Zvuk > Signál zvonenia telefónu**.
- 3 Vyberte signál zvonenia.
- 4 Ťuknite na položku **Hotovo**.

### Povolenie zvukov tlačidiel

- 1 Na obrazovke Domovská obrazovka ťuknite na položku .
- 2 Vyhľadajte položky **Nastavenie > Zvuk** a ťuknite na ne.
- 3 Označte začiarkavacie políčka **Zvuky pri dotykoch** a **Výber sprevádz. zvukmi**.

### Výber signálu zvonenia upozornení

- 1 Na obrazovke Domovská obrazovka ťuknite na položku .
- 2 Vyhľadajte a ťuknite na položky **Nastavenie > Zvuk > Signál zvon. pre upoz..**
- 3 Vyberte signál zvonenia.
- 4 Ťuknite na položku **Hotovo**.

### Nastavenie vibračného upozornenia

- 1 Na obrazovke Domovská obrazovka ťuknite na položku .
- 2 Vyhľadajte položky **Nastavenie > Zvuk** a ťuknite na ne.
- 3 Vyberte položku **Vibrovať** a možnosť.

## Nastavenie obrazovky

### Nastavenie jasov obrazovky



- 1 Na obrazovke Domovská obrazovka ťuknite na položku .
- 2 Vyhľadajte a ťuknite na položky **Nastavenie > Zobrazenie > Jas**.
- 3 Ak chcete znížiť jas obrazovky, posuňte ovládač smerom doľava. Ak ho chcete zvýšiť, posuňte ovládač smerom doprava.
- 4 Ťuknite na položku **OK**.

 Úroveň jasov má vplyv na výdrž batérie. Rady o zlepšení výdrže batérie nájdete v časti *Výdrž batérie* na strane 30.

### Nastavenie vibrácie obrazovky

- 1 Na obrazovke Domovská obrazovka ťuknite na položku .
- 2 Vyhľadajte položky **Nastavenie > Zvuk** a ťuknite na ne.
- 3 Začiarknite políčko **Hmatová spätná väzba**. Obrazovka bude vibrovať, keď ťuknete na softvérové klávesy a určité aplikácie.

### Nastavenie dĺžky času nečinnosti pred vypnutím obrazovky

- 1 Na obrazovke Domovská obrazovka ťuknite na položku .
  - 2 Vyhľadajte a ťuknite na položky **Nastavenie** > **Zobrazenie** > **Interval vypn. obrazovky**.
  - 3 Vyberte požadovanú možnosť.
-  Ak chcete obrazovku rýchlo vypnúť, nakrátko stlačte tlačidlo napájania .





### Ponechanie zapnutej obrazovky počas nabíjania telefónu

- 1 Na obrazovke Domovská obrazovka ťuknite na položku .
- 2 Vyhľadajte a ťuknite na položky **Nastavenie** > **Aplikácie** > **Vývoj**.
- 3 Označte políčko **Nevypínať obrazovku**.

## Jazyk telefónu

Môžete si vybrať jazyk, ktorý má telefón používať.

### Zmena jazyka telefónu



- 1 Na obrazovke Domovská obrazovka ťuknite na položku .
  - 2 Vyhľadajte a ťuknite na položky **Nastavenie** > **Jazyk a klávesnica** > **Výber jazyka**.
  - 3 Vyberte požadovanú možnosť.
  - 4 Ťuknite na položku **Hotovo**.
-  Ak ste vybrali nesprávny jazyk a nedokážete prečítať texty v ponuke, nájdite a ťuknite na ikonu **Nastavenie** . Potom vyberte položku nachádzajúcu sa vedľa ikony  a vyberte prvú položku v nasledujúcej ponuke. Potom môžete vybrať požadovaný jazyk.

## Režim V lietadle

Ak je telefón v režime V lietadle, sieť a rádiový prijímač a vysielateľ sú vypnuté, aby nedošlo k rušeniu citlivého zariadenia. Stále však môžete hrať hry, počúvať hudbu, sledovať videá a iný obsah, pokiaľ ho máte uložený na pamäťovej karte. Môžete tiež využiť upozornenie budíkom, ak si ho aktivujete.

-  V režime V lietadle znížite spotrebu z batérie.

### Zapnutie režimu V lietadle

- 1 Na obrazovke Domovská obrazovka ťuknite na položku .
  - 2 Vyhľadajte položky **Nastavenie** > **Bezdrôtové siete** a ťuknite na ne.
  - 3 Začiarknite políčko **Režim V lietadle**.
-  Taktiež môžete vybrať možnosť **Režim V lietadle** z ponuky **Možnosti telefónu**. Ak chcete otvoriť ponuku **Možnosti telefónu**, stlačte a podržte tlačidlo napájania .

## Batéria

Kdekoľvek ste, váš telefón s operačným systémom Android™ vám poskytuje pripojenie a informácie. To ovplyvňuje životnosť batérie telefónu. Nižšie uvádzame niekoľko tipov, ako predĺžiť životnosť batérie, ale i napriek tomu byť stále pripojený a informovaný.

### Výdrž batérie

-  Čas v pohotovostnom režime, bežný pojem v súvislosti s výdržou batérie, určuje dobu, počas ktorej je telefón pripojený do siete a nepoužíva sa. Čím viac sa nachádza váš telefón v pohotovostnom režime a inak nie je v prevádzke, tým dlhšie batéria vydrží.

Výdrž batérie môžete zvýšiť pomocou nasledujúcich tipov:

- Telefón pravidelne nabíjajte. Táto činnosť nemá vplyv na životnosť batérie.
- Pri preberaní údajov z internetu sa spotrebúva energia. Ak nepoužívate internet, môžete šetriť batériu tak, že vypnete všetky dátové spojenia cez mobilné siete. Môžete tak urobiť

v ponuke **Nastavenie > Bezdrôtové siete > Mobilné siete**. Týmto nastavením nevypnete prenos údajov cez bezdrôtové siete.

- Ak funkcie GPS, Bluetooth™ a Wi-Fi® nepoužívate, vypnite ich. Môžete ich ľahšie vypnúť a zapnúť, ak pridáte na obrazovku Domovská obrazovka miniaplikáciu widget Prepnutie stavu. Sieť 3G nie je potrebné vypnúť.
  - Nastavte synchronizáciu aplikácií (používaných na synchronizáciu vášho e-mailu, kalendára a kontaktov) na možnosť manuálnej synchronizácie. Môžete taktiež využívať možnosť automatickej synchronizácie, ale zvýšte intervaly.
  - Prezrite si ponuku používania batérie v telefóne, aby ste zistili, ktoré aplikácie využívajú najviac energie. Vaša batéria spotrebúva viac energie, keď používate aplikácie prúdov údajov videa a hudby, ako napríklad YouTube™. Niektoré aplikácie zo služby Android Market™ taktiež spotrebúvajú viac energie.
  - Zatvorte a ukončíte aplikácie, ktoré nepoužívate, pretože pracovanie s viacerými otvorenými aplikáciami znižuje výdrž batérie.
  - Znížte stupeň jas displeja.
  - Ak sa nachádzate v oblasti bez signálu pokrytia siete, telefón vypnite, alebo použite nastavenie **Režim V lietadle**. V opačnom prípade bude telefón opakovane vyhľadávať dostupné siete, čo vedie k zvýšenej spotrebe energie.
  - Na počúvanie hudby použite originálne zariadenie handsfree spoločnosti Sony Ericsson. To spotrebúva menej energie, než pri počúvaní hudby cez reproduktory telefónu.
- ! Ďalšie informácie o tom, ako maximalizovať výdrž batérie, nájdete na adrese [www.sonyericsson.com/support](http://www.sonyericsson.com/support).

### Prístup k ponuke používania batérie

- 1 Na obrazovke Domovská obrazovka ťuknite na položku .
- 2 Ak chcete zistiť, ktoré aplikácie spotrebovávajú najviac energie batérie, vyhľadajte položky **Nastavenie > Informácie o telefóne > Využívanie batérie** a ťuknite na ne.

### Pridanie miniaplikácie widget Prenos údajov na domovskú obrazovku

- 1 Na obrazovke Domovská obrazovka stlačte tlačidlo .
- 2 Ťuknite na položky **Pridať > Nástroje widget**.
- 3 Vyberte si miniaplikáciu **Prenos údajov**. Teraz môžete jednoduchšie zapnúť a vypnúť dátové pripojenie.

### Pridanie miniaplikácie Prepnutie stavu na obrazovku Home screen

- 1 Na obrazovke Domovská obrazovka stlačte tlačidlo .
- 2 Ťuknite na položky **Pridať > Nástroje widget**.
- 3 Vyberte si miniaplikáciu **Prepínanie stavu**.

## Stav svetelnej diódy batérie

Zelená	Batéria je úplne nabitá.
Blikajúca červená	Nízka úroveň nabitia batérie.
Oranžová	Batéria sa nabíja. Úroveň nabitia batérie je medzi nízkou a plnou.

### Kontrola úrovne nabitia batérie

- 1 Na obrazovke Domovská obrazovka ťuknite na položku .
- 2 Vyhľadajte a ťuknite na položky **Nastavenie > Informácie o telefóne > Stav**.

## Pamäť

Na ukladanie obsahu môžete používať pamäťovú kartu alebo pamäť telefónu. Hudba, videoklipy a fotografie sa ukladajú na pamäťovú kartu, kým aplikácie, kontakty a správy do pamäte telefónu.

- ! Niektoré aplikácie môžete presunúť z pamäte telefónu na pamäťovú kartu.

### Presun aplikácie na pamäťovú kartu

- 1 Na obrazovke Domovská obrazovka ťuknite na položku .
- 2 Vyhľadajte a ťuknite na položky **Nastavenie** > **Aplikácie** > **Správa aplikácií**.
- 3 Ťuknite na požadovanú aplikáciu.
- 4 Ťuknite na položku **Premiestniť na kartu SD**.

! Niektoré aplikácie nie je možné presunúť z pamäti telefónu na pamäťovú kartu.

### Pamäťová karta

! Pamäťovú kartu je možné zakúpiť samostatne.

Telefón podporuje pamäťovú kartu microSD™, ktorá sa využíva na uchovávanie mediálneho obsahu. Tento typ karty môžete používať ako prenosné pamäťové médium aj v iných kompatibilných zariadeniach.

! Bez pamäťovej karty nie je možné využívať fotoaparát či prehrávať a preberať hudobné súbory a videoklipy.

### Bezpečné vybratie pamäťovej karty

Pamäťovú kartu môžete kedykoľvek bezpečne vybrať zo svojho telefónu, keď je vypnutý. Ak chcete pamäťovú kartu vybrať, keď je telefón zapnutý, musíte ju pred vybratím z telefónu odpojiť. Pomôžete tým zabrániť poškodeniu pamäťovej karty alebo strate dát uložených na pamäťovej karte.

### Odpojenie pamäťovej karty

- 1 Na Domovská obrazovka ťuknite na položku .
- 2 Vyhľadajte a ťuknite na položky **Nastavenie** > **Ukladací priestor** > **Odpojiť kartu SD**.

### Formátovanie pamäťovej karty

Pamäťovú kartu v telefóne môžete naformátovať, napríklad kvôli uvoľneniu pamäte. To znamená, že vymažete všetky údaje na karte.

! Pri formátovaní sa vymaže celý obsah na pamäťovej karte. Pred naformátovaním pamäťovej karty nezabudnite zálohovať všetky údaje, o ktoré nechcete prísť. Údaje môžete zálohovať skopírovaním do počítača. Ďalšie informácie nájdete v kapitole *Pripojenie telefónu k počítaču* na strane 111.

### Formátovanie pamäťovej karty

- 1 Na obrazovke Domovská obrazovka ťuknite na položku .
- 2 Vyhľadajte a ťuknite na položky **Nastavenie** > **Ukladací priestor** > **Odpojiť kartu SD**.
- 3 Po odpojení pamäťovej karty od počítača ťuknite na položku **Vymazať kartu SD**.



## Stereofónna prenosná súprava handsfree



### Používanie súpravy handsfree

- 1 Pripojte prenosnú súpravu handsfree.
  - 2 Ak chcete prijať hovor, stlačte tlačidlo na ovládanie hovoru. Ak počúvate hudbu, prehrávanie sa po prijatí hovoru zastaví a po jeho skončení sa obnoví.
  - 3 Ak chcete ukončiť hovor, stlačte tlačidlo na ovládanie hovoru.
- ! Ak prenosná súprava handsfree nie je súčasťou telefónu, môžete si ju zakúpiť samostatne.

## Nastavenia Internetu a správ

Ak chcete odosielať správy SMS a MMS a získať prístup na Internet, musíte mať mobilné dátové pripojenie 2G/3G a správne nastavenia. Rôzne spôsoby získania týchto nastavení:

- Väčšina mobilných telefónnych sietí a operátorov poskytuje nastavenia Internetu a správ vopred nainštalované v telefóne. Používať Internet aj odosielať správy môžete okamžite.
- V niektorých prípadoch dostanete možnosť prevziať nastavenia Internetu a správ pri prvom zapnutí telefónu. Tieto nastavenia tiež môžete prevziať neskôr pomocou ponuky **Nastavenie**.
- Nastavenia Internetu a siete môžete v telefóne kedykoľvek pridať a zmeniť aj manuálne. Podrobné informácie o nastaveniach Internetu a správ vám poskytne mobilný operátor.

### Preberanie nastavení Internetu a správ





- 1 Na obrazovke Domovská obrazovka ťuknite na položku .
- 2 Vyhľadajte a ťuknite na položky **Nastavenie** > **Sony Ericsson** > **Internetové nastavenia**.

### Zobrazenie aktuálneho názvu prístupového bodu (APN)

- 1 Na obrazovke Domovská obrazovka ťuknite na položku .
- 2 Vyhľadajte a ťuknite na položky **Nastavenie** > **Bezdrôtové siete** > **Mobilné siete**.
- 3 Ťuknite na položku **Názvy prístup. bodov**.



- ! Ak máte k dispozícii niekoľko pripojení, aktívne sieťové pripojenie je označené začiarknutým tlačidlom napravo.

### Manuálna konfigurácia nastavenia názvu prístupového bodu

- 1 Na Domovská obrazovka ťuknite na položku .
- 2 Vyhľadajte položku **Nastavenie > Bezdrôtové siete > Mobilné siete > Názvy prístup. bodov** a ťuknite na ňu.
- 3 Stlačte tlačidlo .
- 4 Ťuknite na položku **Nový názov APN**.
- 5 Ťuknite na položku **Názov** a zadajte názov profilu siete, ktorý chcete vytvoriť.
- 6 Ťuknite na položku **APN** a zadajte názov prístupového bodu.
- 7 Zadajte všetky informácie požadované mobilným operátorom.
- 8 Stlačte tlačidlo  a ťuknite na položku **Uložiť** .

! Podrobné informácie o nastavení siete vám poskytne mobilný operátor.

### Obnovenie predvolených nastavení internetu

- 1 Na obrazovke Domovská obrazovka ťuknite na položku .
- 2 Ťuknite na položky **Nastavenie > Bezdrôtové siete > Mobilné siete > Názvy prístupových bodov**.
- 3 Stlačte tlačidlo .
- 4 Ťuknite na položku **Obnoviť predvolené**.

### Informácie o použití

Spoločnosť Sony Ericsson zhromažďuje na účely zlepšenia kvality anonymnej správy o chybách a štatistické údaje týkajúce sa používania telefónu. Žiadne informácie neobsahujú osobné údaje. Implicitne nie je možnosť odosielania informácií aktivovaná. Ak chcete, môžete ju aktivovať.

### Odosielanie informácií o používaní

- 1 Na obrazovke Domovská obrazovka ťuknite na položku .
- 2 Vyhľadajte a ťuknite na položky **Nastavenie > Sony Ericsson > Informácie o používaní**.
- 3 Začiarknite políčko **Odoslať inf. o používaní**.

### Vypnutie prenosu údajov

Všetky dátové pripojenia v telefóne cez siete 2G/3G môžete vypnúť, aby ste zabránili nechcenému preberaniu údajov a synchronizáciám. Podrobné informácie o pláne subskripcie a poplatkoch za prenos údajov vám poskytne mobilný operátor.

💡 Ak je prenášanie údajov vypnuté, stále môžete využívať pripojenia Wi-Fi™ a Bluetooth™. Môžete tiež odosielať a prijímať správy MMS.

### Vypnutie všetkých prenosov údajov

- 1 Na obrazovke Domovská obrazovka ťuknite na položku .
- 2 Vyhľadajte a ťuknite na položky **Nastavenie > Bezdrôtové siete > Mobilné siete**.
- 3 Odstráňte začiarknutie políčka **Zapnutie údajov**.

### Údajové služby pri roamingu

V závislosti od sieťového operátora je možné, že budete môcť využívať mobilné dátové pripojenie 2G/3G aj mimo domácej siete (roaming). Nezabudnite, že za takéto prenosy môžu byť účtované poplatky. Ďalšie informácie získate od svojho operátora.

! Niektoré aplikácie môžu využívať internetové pripojenie v domácej sieti i bez upozornenia – napríklad pri odosielaní požiadaviek na vyhľadávanie a synchronizáciu. Na dátový roaming sa môžu vzťahovať ďalšie poplatky. Obráťte sa na vášho poskytovateľa služieb.

### Aktivácia údajových služieb pri roamingu

- 1 Na obrazovke Domovská obrazovka ťuknite na položku .
  - 2 Vyhľadajte a ťuknite na položky **Nastavenie > Bezdrôtové siete > Mobilné siete**.
  - 3 Začiarknite políčko **Dátový roaming**.
- ! Nie je možné aktivovať údajové služby pri roamingu, ak máte deaktivované dátové spojenia

## Nastavenia siete

Váš telefón automaticky prepína medzi sieťami v závislosti od dostupných sietí na rôznych miestach. Váš telefón bude na začiatku nakonfigurovaný tak, aby používal režim najrýchlejšej mobilnej siete, ktorá je pre údaje k dispozícii. Telefón však môžete konfigurovať aj manuálne a použiť iba pomalší režim siete 2G pre údaje, aby ste predĺžili výdrž batérie medzi nabíjaním. Môžete ho nakonfigurovať aj tak, aby ste získali úplný prístup k rôznym skupinám režimov sietí alebo na dosiahnutie špeciálneho správania pri roamingu.

### Výber režimu siete

- 1 Na obrazovke Domovská obrazovka ťuknite na položku .
- 2 Vyhľadajte a ťuknite na položky **Nastavenie > Bezdrôtové siete > Mobilné siete**.
- 3 Ťuknite na položku **Režim siete**.
- 4 Vyberte režim siete.

### Manuálny výber inej siete

- 1 Na obrazovke Domovská obrazovka ťuknite na položku .
  - 2 Vyhľadajte položku **Nastavenie > Bezdrôtové siete > Mobilné siete > Sieťoví operátori** a ťuknite na ňu.
  - 3 Ťuknite na položku **Režim hľadania**.
  - 4 Po zobrazení automaticky otváraného okna ťuknite na položku **Vybrať ručne**.
  - 5 Vyberte sieť.
- ! Ak vyberiete sieť manuálne, telefón nebude vyhľadávať iné siete, ani keď sa dostanete z dosahu manuálne vybratej siete.

### Aktivácia automatického výberu siete



- 1 Na obrazovke Domovská obrazovka ťuknite na položku .
- 2 Vyhľadajte položku **Nastavenie > Bezdrôtové siete > Mobilné siete > Sieťoví operátori** a ťuknite na ňu.
- 3 Ťuknite na položku **Režim hľadania**.
- 4 Ťuknite na položku **Vybrať automaticky**.

# Volanie

## Tiesňové hovory

Tento telefón podporuje medzinárodné tiesňové čísla, napríklad 112 alebo 911. Tieto čísla možno bežne používať pri tiesňovom hovore v akejkoľvek krajine, s vloženou kartou SIM alebo bez nej, ak je telefón v dosahu siete.

### Uskutočnenie tiesňového volania

- 1 Na obrazovke Domovská obrazovka ťuknite na položku .
  - 2 Vyhľadajte a ťuknite na položku **Telefón**.
  - 3 Zadajte tiesňové číslo a ťuknite na položku **Volat'**. Ak chcete číslo odstrániť, ťuknite na položku .
-  Tiesňové volania môžete uskutočňovať aj vtedy, keď nie je vložená karta SIM alebo sú blokované odchádzajúce hovory.

### Uskutočnenie tiesňového volania, ak je karta SIM uzamknutá

- 1 Ťuknite na položku **Tiesňové volanie**.
- 2 Zadajte tiesňové číslo a ťuknite na položku **Volat'**. Ak chcete číslo odstrániť, ťuknite na položku .



## Telefonovanie

Hovor môžete vytočiť manuálnym vytočením telefónneho čísla, ťuknutím na číslo uložené v zozname kontaktov vo vašom telefóne, alebo ťuknutím na položku  vedľa telefónneho čísla vo vašom zozname **Den. vol..**

Počas telefonovania váš hlavný mikrofón telefónu spolupracuje s druhým mikrofónom a potláča hluk a zvuk v pozadí.

-  Počas telefonovania nezakrývajte druhý mikrofón.

### Uskutočnenie hovoru vytáčaním

- 1 Na Domovská obrazovka ťuknite na položku .
- 2 Vyhľadajte položku **Telefón** a ťuknite na ňu.
- 3 Zadajte číslo príjemcu a ťuknite na položku **Volat'**. Ak chcete číslo odstrániť, ťuknite na položku .

### Ukončenie hovoru



- Ťuknite na položku .

### Uskutočnenie medzinárodného hovoru

- 1 Na obrazovke Domovská obrazovka ťuknite na položku .
- 2 Vyhľadajte položku **Telefón** a ťuknite na ňu.
- 3 Dotknite sa položky 0 a podržte na nej prst, kým sa nezobrazí znak +.
- 4 Zadajte smerové číslo krajiny, smerové číslo oblasti (bez úvodnej nuly) a telefónne číslo, potom ťuknite na položku **Volat'**.

### Prijatie hovoru



- Posuňte ikonu  do pravej časti obrazovky.
-  Ak používate bežné slúchadlá bez mikrofónu, musíte ich odpojiť z konektora náhlavnej súpravy, aby ste mohli odpovedať na hovor.

### Odmietnutie hovoru

- Položku  posuňte do ľavej časti obrazovky.

### Zmena hlasitosti slúchadla počas hovoru

- Potlačte tlačidlo na nastavenie hlasitosti nahor alebo nadol.

### Zapnutie reproduktora počas hovoru

- Ťuknite na položku .

### Vypnutie mikrofónu počas hovoru

- Ťuknite na položku .

### Aktivácia obrazovky počas hovoru

- Stlačte tlačidlo .



### Zadanie čísel počas hovoru

- 1 Počas hovoru ťuknite na položku . Zobrazí sa klávesnica.
- 2 Zadajte čísla.

### Stíšenie signálu zvonenia prichádzajúceho hovoru

- Pri prichádzajúcom hovore stlačte tlačidlo hlasitosti.



## Posledné hovory

V denníku hovorov si môžete prezrieť posledné zmeškané , prijaté  a volané  hovory.

### Zobrazenie zmeškaných hovorov

- 1 V prípade zmeškaného hovoru sa v stavovom riadku zobrazí symbol . Posuňte stavový riadok smerom nadol.
- 2 Ťuknite na položku **Zmeškaný hovor**.

### Volanie čísla zo záznamu hovorov

- 1 Na obrazovke Domovská obrazovka ťuknite na položku .
- 2 Ak chcete vstúpiť do zobrazenia záznamu hovorov, vyhľadajte položku **Telefón** > **Den. vol.** a ťuknite na ňu.
- 3 Ak chcete na číslo volať priamo, ťuknite na položku  vedľa čísla. Ak chcete číslo pred volaním upraviť, dotknite sa ho a podržte na ňom prst. Potom ťuknite na položku **Pred zavolaním upraviť číslo**.

### Pridanie čísla zo záznamu hovorov do kontaktov

- 1 Na Domovská obrazovka ťuknite na položku .
- 2 Vyhľadajte položku **Telefón** > **Den. vol.** a ťuknite na ňu.
- 3 Dotknite sa čísla, podržte na ňom prst a ťuknite na položku **Pridať ku kontaktom**.
- 4 Ťuknite na požadovaný kontakt alebo ťuknite na položku **Vytvoriť nový kontakt**.
- 5 Upravte údaje kontaktu a ťuknite na položku **Hotovo**.

## Hlasová schránka

Ak je súčasťou vášho predplatného hlasová schránka, môžu vám volajúci zanechať odkazy, keď nemôžete prijať hovory. Číslo vašej hlasovej schránky je obvykle uložené na karte SIM. Ak nie je, môžete číslo hlasovej schránky získať od svojho poskytovateľa služieb a zadať ho manuálne.

### Zadanie čísla hlasovej schránky

- 1 Na obrazovke Domovská obrazovka ťuknite na položku .
- 2 Vyhľadajte položku **Nastavenie** > **Nastavenie hovorov** > **Nastavenie hlasovej schránky** > **Číslo hlasovej schránky** a ťuknite na ňu.
- 3 Zadajte číslo hlasovej schránky.
- 4 Ťuknite na položku **OK**.

### Volanie hlasovej schránky

- 1 Na obrazovke Domovská obrazovka ťuknite na položku .
- 2 Vyhľadajte položku **Telefón** a ťuknite na ňu.
- 3 Dotknite sa položky **1** a podržte na nej prst.

## Hovory viacerých účastníkov

Ak máte zapnutú funkciu čakajúceho hovoru, môžete naraz obsluhovať viacero hovorov. Po zapnutí tejto funkcie vás na ďalší prichádzajúci hovor upozorní pípnutie.

### Aktivácia alebo deaktivácia čakajúceho hovoru

- 1 V aplikácii Domovská obrazovka ťuknite na položku .
- 2 Vyhľadajte a ťuknite na položky **Nastavenie** > **Nastavenie hovorov** > **Ďalšie nastavenie**.
- 3 Ak chcete aktivovať alebo deaktivovať funkciu čakajúceho hovoru, ťuknite na položku **Čakajúci hovor**.

### Odmietnutie druhého hovoru

- Keď počas hovoru opakovane začujete pípnutie, ťuknite na položku **Obsadené**.



### Prijatie druhého hovoru a ukončenie prebiehajúceho hovoru

- Keď počas hovoru opakovane začujete pípnutie, ťuknite na položku **Ukon. akt. hov. a odpoved..**

### Prijatie druhého hovoru a podržanie prebiehajúceho hovoru

- Keď počas hovoru opakovane začujete pípnutie, ťuknite na položku **Prijat'**.

### Uskutočnenie druhého hovoru

- 1 Počas prebiehajúceho hovoru ťuknite na položku .
- 2 Zadajte číslo príjemcu a ťuknite na položku .
- 3 Ak je druhý hovor prijatý, prvý zostáva podržaný.

- 💡 Rovnaký postup je pri všetkých nasledujúcich hovoroch.

### Prepínanie medzi viacerými hovorami

- Ak chcete prepnúť na iný hovor a podržať aktuálny hovor, ťuknite na požadované číslo alebo kontakt.





### Ukončenie prebiehajúceho hovoru a návrat k podržanému hovoru

- Ťuknite na položku .

## Konferenčné hovory

Pomocou konferenčného hovoru alebo hovoru viacerých účastníkov môžete súčasne konverzovať s viacerými osobami.

### Uskutočnenie konferenčného hovoru

- 1 Počas prebiehajúceho hovoru ťuknite na položku .
  - 2 Vytočte číslo druhého účastníka a ťuknite na položku .
  - 3 Ak je druhý hovor prijatý, prvý zostáva podržaný.
  - 4 Ťuknite na položku .
-  Ďalších príjemcov pridáte zopakovaním krokov 1 až 4.

### Súkromná konverzácia s účastníkom konferenčného hovoru

- 1 Počas prebiehajúceho konferenčného hovoru ťuknite na tlačidlo, ktoré zobrazuje počet účastníkov. Ťuknite napríklad na položku **3 účastníci**, ak sú účastníci hovoru traja.
- 2 Ťuknite na meno účastníka, s ktorým sa chcete zhovárať súkromne.
- 3 Ak chcete ukončiť súkromný hovor a vrátiť sa do konferenčného hovoru, ťuknite na tlačidlo .

### Uvoľnenie účastníka z konferenčného hovoru

- 1 Počas prebiehajúceho konferenčného hovoru ťuknite na tlačidlo, ktoré zobrazuje počet účastníkov. Ťuknite napríklad na položku **3 účastníci**, ak sú účastníci hovoru traja.
- 2 Ťuknite na položku  vedľa účastníka, ktorého chcete uvoľniť.

### Ukončenie konferenčného hovoru

- Počas hovoru ťuknite na položku .

## Nastavenie hovoru

### Blokovanie hovorov

Môžete blokovať všetky alebo určité kategórie prichádzajúcich a odchádzajúcich hovorov. Pri prvom použití blokovania hovorov je na aktivovanie funkcie blokovania hovorov potrebné zadať kód PUK (Personal Unblocking Key – osobný odblokovací kód) a potom nové heslo.

### Blokovanie prichádzajúcich a odchádzajúcich hovorov

- 1 Na obrazovke Domovská obrazovka ťuknite na položku .
- 2 Vyhľadajte a ťuknite na položky **Nastavenie** > **Nastavenie hovorov** > **Blokovanie hovorov**.
- 3 Vyberte požadovanú možnosť.
- 4 Zadajte heslo a ťuknite na položku **Povoliť**.

### Presmerovanie hovorov

Hovory môžete presmerovať napríklad na iné telefónne číslo alebo do odkazovej služby.

### Presmerovanie hovorov

- 1 Na obrazovke Domovská obrazovka ťuknite na položku .
- 2 Vyhľadajte a ťuknite na položky **Nastavenie** > **Nastavenie hovorov** > **Presmerovanie hovorov**.
- 3 Vyberte požadovanú možnosť.
- 4 Zadajte číslo, na ktoré chcete presmerovať hovory, a potom ťuknite na položku **Povoliť**.

### Vypnutie presmerovania hovoru

- 1 Na obrazovke Domovská obrazovka ťuknite na položku .
- 2 Vyhľadajte a ťuknite na položky **Nastavenie** > **Nastavenie hovorov** > **Presmerovanie hovorov**.
- 3 Vyberte možnosť a potom ťuknite na položku **Vypnúť**.

## Zobrazenie alebo skrytie telefónneho čísla

Môžete si vybrať, či sa pri uskutočňovaní hovoru na displeji zariadenia príjemcu vaše číslo zobrazí alebo ostane skryté.

### Zobrazenie alebo skrytie telefónneho čísla

- 1 Na obrazovke Domovská obrazovka ťuknite na položku .
- 2 Vyhľadajte položku **Nastavenie > Nastavenie hovorov > Ďalšie nastavenie > Identifikácia volajúceho** a ťuknite na ňu.

## Číslo pevného vytáčania

V prípade, že ste od svojho poskytovateľa služby získali kód PIN2, môžete pomocou čísel pevného vytáčania (FDN) obmedziť odchádzajúce hovory.

### Povolenie alebo zakázanie pevného vytáčania

- 1 Na obrazovke Domovská obrazovka ťuknite na položku .
- 2 Vyhľadajte a ťuknite na položky **Nastavenie > Nastavenie hovorov > Číslo pevného vytáčania**.
- 3 Ťuknite na položku **Aktivov. pevné vytáč.** alebo **Deaktivov. pevné vytáč.**
- 4 Zadajte kód PIN2 a ťuknite na položku **OK**.

### Prístup k zoznamu schválených príjemcov hovorov

- 1 Na obrazovke Domovská obrazovka ťuknite na položku .
- 2 Vyhľadajte položku **Nastavenie > Nastavenie hovorov > Číslo pevného vytáčania > Číslo pevného vytáčania** a ťuknite na ňu.



# Kontakty

Pomocou aplikácie Kontakty môžete ukladať a spravovať všetky vaše kontakty. Umožňuje uchovávať všetky telefónne čísla, e-mailové adresy a ďalšie informácie o kontaktoch na jednom mieste. V aplikácii Kontakty sa zobrazí celá komunikácia s príslušným kontaktom. Iba ťuknite na kontakt a získate jednoduchý prehľad informácií.

Do telefónu môžete pridávať nové kontakty a synchronizovať ich s kontaktmi v účtoch Sony Ericsson Sync, Google™, Microsoft® Exchange ActiveSync® alebo v iných účtoch podporujúcich synchronizáciu kontaktov. Aplikácia Kontakty sa automaticky pokúša pripojiť nové adresy k existujúcim kontaktom, aby sa vytvorila jediná položka. Tento proces môžete vykonať tiež ručne. Ďalšie informácie sa nachádzajú na stránke [www.sonyericsson.com/support/contacts](http://www.sonyericsson.com/support/contacts).

## Prvé otvorenie aplikácie Kontakty

Pri prvom otvorení aplikácie Kontakty sa zobrazia rady, ako začať pridávať kontakty do telefónu. To je dobrá chvíľa na zvolenie spôsobu vhodného pre vás a jeho nastavenie.

## Uloženie kontaktov do telefónu

Existuje niekoľko spôsobov, ako preniesť existujúce kontakty a iné údaje do nového telefónu:



Kontakty uložené v telefóne môžete synchronizovať pomocou služby synchronizácie online, ako je napríklad služba Sony Ericsson Sync alebo Google Sync™.



Import kontaktov z karty SIM. Pomocou tejto metódy sa nemusia dať preniesť všetky údaje z jedného telefónu do druhého, keďže karta SIM má obmedzenú pamäť.



Import kontaktov z pamäťovej karty.



Použite pripojenie Bluetooth™.



Kontakty môžete odoslať prostredníctvom služieb na odosielanie správ, ako je SMS, MMS alebo e-mail.



Synchronizácia online je optimálna pre väčšinu používateľov. Takto budete vždy mať k dispozícii zálohu online.





### Zobrazenie kontaktov

- Na obrazovke Domovská obrazovka ťuknite na položku a potom ťuknite na položku . Nachádza sa tu zoznam kontaktov.



### Synchronizácia kontaktov v telefóne so synchronizačným účtom

- 1 Na obrazovke Domovská obrazovka ťuknite na položku a potom ťuknite na položku .
- 2 Stlačte tlačidlo a potom ťuknite na položku **Nastavenie > Účty a synchronizácia**.
- 3 Ak chcete vytvoriť synchronizačný účet, ťuknite na položku **Pridať konto** a postupujte podľa pokynov na obrazovke. Ak už máte vytvorený synchronizačný účet a chcete s ním synchronizovať, ťuknite na účet, stlačte tlačidlo a ťuknite na položku **Synchronizovať teraz**.

### Import kontaktov z karty SIM

- 1 Na obrazovke Domovská obrazovka ťuknite na položku  a potom ťuknite na položku .
- 2 Stlačte tlačidlo  a potom ťuknite na položku **Import. kontakty > Karta SIM**.
- 3 Ak ste vytvorili synchronizačný účet, môžete si vybrať možnosť pridať do tohto účtu kontakty z karty SIM. Alebo môžete vybrať možnosť použiť uvedené kontakty len v telefóne. Vyberte požadovanú možnosť.
- 4 Ak chcete importovať konkrétny kontakt, nájdite ho a ťuknite na neho. Ak chcete importovať všetky kontakty, stlačte tlačidlo , potom ťuknite na položku **Importovať všetko**.

### Importovanie kontaktov z pamäťovej karty

- 1 Na obrazovke Domovská obrazovka ťuknite na položku  a potom ťuknite na položku .
- 2 Stlačte tlačidlo  a potom ťuknite na položku **Import. kontakty > Pamäťová karta**.
- 3 Ak ste vytvorili synchronizačný účet, môžete doňho pridať importované kontakty z pamäťovej karty. Alebo môžete vybrať možnosť použiť importované kontakty len v telefóne. Vyberte požadovanú možnosť.
- 4 Ak máte na karte SD viac ako jeden súbor vizitky vCard, zobrazí sa zoznam rôznych skupín telefónnych kontaktov s uvedením príslušného dátumu, kedy boli vytvorené. Vyberte skupinu, ktorú chcete importovať.

### Prijatie údajov kontaktov odoslaných pomocou technológie Bluetooth™

- 1 Uistite sa, že máte funkciu Bluetooth™ zapnutú a váš telefón a telefón je nastavený na viditeľný. Ak to nie je váš prípad, nebudete môcť prijímať dáta z iných zariadení.
- 2 Po zobrazení žiadosti o potvrdenie, či chcete prijať súbor ťuknite na položku **Prijať**.
- 3 Posuňte nadol panel s oznámeniami a ťuknite na prijatý súbor s cieľom importovať kontaktné údaje.

### Prijímanie kontaktov odoslaných s použitím služby na odosielanie správ

- 1 Po prijatí novej správy SMS, správy MMS alebo e-mailovej správy túto správu otvorte.
- 2 Prijaté údaje kontaktu sa zobrazia ako pripojená vizitka vCard. Ťuknite, alebo sa dotknite a podržte prst na súbore vizitky vCard. Otvorí sa ponuka, pomocou ktorej môžete uložiť údaje kontaktu.

## Kontakty prehľad obrazovky

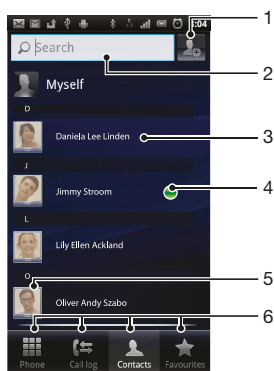



- 1 Ťuknutím na túto ikonu vytvoríte kontakt.
- 2 Pole vyhľadávania kontaktov
- 3 Ťuknutím na kontakt zobrazíte jeho details.
- 4 Ikona ukazuje stav kontaktu v službách okamžitých správ.

## Správa vašich kontaktov



Vytvárajte, upravujte a synchronizujte kontakty iba v niekoľkých jednoduchých krokoch. Nastavte si telefón tak, aby sa vám zobrazovali iba tie kontakty, ktoré chcete v telefóne používať. Ak synchronizujete všetky kontakty pomocou viac než jedného účtu, môžete kontakty v telefóne zlúčiť a vyhnúť sa tak duplicitným záznamom.

- ! Niektoré synchronizačné služby, napríklad služby sociálnych sietí, neumožňujú upravovať podrobnosti o kontaktoch.



### Výber kontaktov, ktoré sa majú zobrazit' v aplikácii Kontakty

- 1 Na obrazovke Domovská obrazovka ťuknite na položku  a potom ťuknite na položku .
- 2 Stlačte tlačidlo , potom ťuknite na položku **Filter**.
- 3 V zobrazenom zozname označte alebo zrušte označenie požadovaných možností. Ak máte kontakty synchronizované s účtom, tento účet sa zobrazí v zozname. Ťuknutím na účet môžete rozbaľiť zoznam ďalších možností. Po dokončení ťuknite na položku **OK**.



### Pridanie nového kontaktu

- 1 Na obrazovke Domovská obrazovka ťuknite na položku  a potom ťuknite na položku .
  - 2 Ťuknite na položku .
  - 3 Ak ste zosynchronizovali vaše kontakty s viac ako jedným účtom, zvolte ten účet, do ktorého chcete pridať tento kontakt, alebo ťuknite na položku **Telefónny kontakt**, ak chcete tento kontakt použiť len vo vašom telefóne.
  - 4 Zadajte alebo vyberte požadované informácie o kontakte.
  - 5 Po dokončení ťuknite na položku **Hotovo**.
- 💡 Ak pred telefónne číslo kontaktu pridáte symbol plus a smerové číslo krajiny, môžete toto číslo použiť na volanie z iných krajín.

### Úprava kontaktu



- 1 Na obrazovke Domovská obrazovka ťuknite na položku  a potom ťuknite na položku .
- 2 Dotknite sa a podržte kontakt, ktorý chcete upraviť, potom ťuknite na položku **Upraviť kontakt**.
- 3 Upravte požadované informácie. Po dokončení ťuknite na položku **Hotovo**.

### Priradenie fotografie ku kontaktu



- 1 Na obrazovke Domovská obrazovka ťuknite na položku  a potom ťuknite na položku .
- 2 Dotknite sa a podržte kontakt, ktorý chcete upraviť, potom ťuknite na položku **Upraviť kontakt**.
- 3 Ťuknite na položku  a vyberte želanú metódu pridania obrázku kontaktu.
- 4 Po dokončení pridania obrázku ťuknite na položku **Hotovo**.

- 💡 Obrázok môžete pridať ku kontaktu aj priamo z aplikácie **Galéria**.



### Zobrazenie vašej komunikácie s kontaktom

- 1 Na obrazovke Domovská obrazovka ťuknite na položku  a potom ťuknite na položku .
- 2 Ťuknite na kontakt, ktorý chcete zobraziť.
- 3 Ak chcete zobraziť vašu komunikáciu s kontaktom pre odlišné médiá, ťuknite alebo prejdite položkami filtra na spodnej strane obrazovky.

### Odstránenie kontaktov

- 1 Na obrazovke Domovská obrazovka ťuknite na položku  a potom ťuknite na položku .
- 2 Stlačte tlačidlo , potom ťuknite na položku **Odstr. kontakty**.
- 3 Označte kontakty, ktoré si želáte vymazať, alebo ťuknite na položku **Označiť všetky**, ak si želáte vymazať všetky kontakty.
- 4 Ťuknite na položky **Odstrániť** > **OK**.



### Úprava vlastných kontaktných informácií

- 1 Na obrazovke Domovská obrazovka ťuknite na položku  a potom ťuknite na položku .
- 2 Dotknite sa a podržte prst na položke **Osobné informácie** na vrchu zoznamu kontaktov, potom ťuknite na **Upraviť kontakt**.
- 3 Zadajte požadované nové informácie alebo vykonajte požadované zmeny.
- 4 Po dokončení ťuknite na položku **Hotovo**.



## Predchádzanie duplicitným záznamom v aplikácii Kontakty

Ak synchronizujete kontakty s novým účtom alebo údaje o kontaktoch importujete inými spôsobmi, môžu sa v aplikácii Kontakty objaviť duplicitné záznamy. Ak sa tak stane, môžete takéto duplicitné záznamy zlúčiť do jednej položky. A ak zlúčite záznamy omylom, môžete ich neskôr znovu oddeliť.

### Zlúčenie kontaktov

- 1 Na obrazovke Domovská obrazovka ťuknite na položku  a potom ťuknite na položku .
- 2 Ťuknite a podržte prst na kontakte, ktorý chcete zlúčiť s iným kontaktom, a potom ťuknite na položku **Zlúčenie kontaktov**.
- 3 V zobrazenom zozname ťuknite na kontakt, ktorého údaje chcete pridať k prvému kontaktu, a potom ťuknite na potvrdenie na tlačidlo **OK**. Údaje z prvého kontaktu sa pridajú k druhému kontaktu a prvý kontakt sa už nebude zobrazovať v zozname kontaktov.



### Rozdelenie spojených kontaktov

- 1 Na obrazovke Domovská obrazovka ťuknite na položku  a potom ťuknite na položku .
- 2 Dotknite sa spojeného kontaktu, ktorý chcete upraviť, a podržte na ňom prst. Potom ťuknite na položku **Upraviť kontakt**.
- 3 Stlačte tlačidlo , potom ťuknite na položku **Oddeliť**.
- 4 Ťuknite na položku **OK**.

## Oblíbené položky



Jednotlivé kontakty môžete označiť ako oblíbené. Karta oblíbených položiek **Oblíbené** vám poskytne rýchly prístup k označeným kontaktom. V oblíbených položkách **Oblíbené** môžete tiež nájsť zoznam kontaktov, s ktorými komunikujete najčastejšie.

### Označenie alebo zrušenie označenia kontaktu ako oblíbeného

- 1 Na obrazovke Domovská obrazovka ťuknite na položku  a potom ťuknite na položku .
- 2 Ťuknite na kontakt, ktorých chcete pridať k oblíbeným položkám alebo odstrániť z oblíbených položiek.
- 3 Ťuknite na položku .

## Komunikácia s vašimi kontaktami

### Vyhľadávanie kontaktu

- 1 Na obrazovke Domovská obrazovka ťuknite na položku  a potom ťuknite na položku .
- 2 Do poľa **Vyhľadať** zadajte niekoľko prvých písmen mena kontaktu. Zobrazia sa všetky kontakty začínajúce na zadané písmená.



### Rýchla ponuka kontaktu

Ťuknutím na miniatúru kontaktu zobrazíte možnosti rýchlej komunikácie pre určitý kontakt. Možnosti zahŕňajú volanie kontaktu, odoslanie správy SMS alebo MMS a spustenie konverzácie prostredníctvom aplikácie Google Talk™.



- ! Aby sa aplikácia zobrazila ako možnosť v rýchlej ponuke kontaktu, musíte nastaviť aplikáciu vo vašom telefóne a byť v aplikácii prihlásený. Ak chcete napríklad použiť aplikáciu Gmail™ v rýchlej ponuke kontaktu, musíte aplikáciu Gmail™ najskôr spustiť a zadať prihlasovacie údaje.

## Zdieľanie kontaktov



### Odoslanie vašej vizitky

- 1 Na obrazovke Domovská obrazovka ťuknite na položku  a potom ťuknite na položku .
- 2 Ťuknite na položku **Osobné informácie**.
- 3 Stlačte tlačidlo , potom ťuknite na položky **Odoslať kontakt** > **OK**.
- 4 Vyberte dostupnú metódu prenosu a postupujte podľa pokynov na obrazovke.

### Odoslanie kontaktu

- 1 Na obrazovke Domovská obrazovka ťuknite na položku  a potom ťuknite na položku .
- 2 Ťuknite na kontakt, ktorého údaje chcete odoslať.
- 3 Stlačte tlačidlo , potom ťuknite na položky **Odoslať kontakt** > **OK**.
- 4 Vyberte dostupnú metódu prenosu a postupujte podľa pokynov na obrazovke.



### Odoslanie niekoľkých kontaktov súčasne

- 1 Na obrazovke Domovská obrazovka ťuknite na položku  a potom ťuknite na položku .
- 2 Stlačte tlačidlo , potom ťuknite na položku **Poslať kontakty**.
- 3 Označte kontakty, ktoré chcete odoslať, alebo zvolte všetky, ak si želáte odoslať všetky kontakty.
- 4 Ťuknite na možnosť **Odoslať** a potvrdte ťuknutím na položku **OK**.
- 5 Vyberte dostupnú metódu prenosu a postupujte podľa pokynov na obrazovke.



## Zálohovanie kontaktov

Na zálohovanie kontaktov môžete použiť pamäťovú kartu, kartu SIM alebo nástroj na synchronizáciu online, ako je napríklad protokol Microsoft® Exchange ActiveSync®.

### Exportovanie všetkých kontaktov na pamäťovú kartu

- 1 Na obrazovke Domovská obrazovka ťuknite na položku  a potom ťuknite na položku .
- 2 Stlačte tlačidlo , potom ťuknite na položky **Záloh. kontakty** > **Pamäťová karta**.
- 3 Ťuknite na položku **OK**.

### Export kontaktov na kartu SIM

- 1 Na obrazovke Domovská obrazovka ťuknite na položku  a potom ťuknite na položku .
  - 2 Stlačte tlačidlo  a potom ťuknite na položku **Záloh. kontakty** > **Karta SIM**.
  - 3 Označte kontakty, ktoré chcete exportovať, alebo ťuknite na položku **Označiť všetky**, ak si želáte exportovať všetky kontakty.
  - 4 Ťuknite na položku **Zálohovať**.
  - 5 Ak chcete pridať kontakty medzi existujúce kontakty na karte SIM, vyberte možnosť **Pridať kontakty**, alebo ak chcete existujúce kontakty na karte SIM nahradiť, vyberte možnosť **Nahradiť všetky kontakty**.
- ! Pri exporte kontaktu na SIM kartu sa nemusia exportovať všetky informácie. Dôvodom je obmedzená pamäť na kartách SIM.





# Správy

## Používanie správ SMS a MMS



Prostredníctvom telefónu môžete odosielať s prijímať správy SMS prostredníctvom služby SMS (Short Message Service). Ak vaša subskripcie zahŕňa aj službu MMS (Multimedia Messaging Service), môžete zároveň posilať a prijímať správy obsahujúce mediálne súbory, ako napr. obrázky a videá. Jedna správa SMS môže obsahovať maximálne 160 znakov. Ak prekročíte limit 160 znakov, všetky vaše jednotlivé správy budú spojené a zaslané spoločne. Účtuje sa každá odoslaná 160 znaková správa. Keď si prezeráte správy, zobrazujú sa ako konverzácie, čo znamená, že všetky správy prijaté a zaslané určitej osobe sú zoskupené spoločne.

- ! Odosielanie správ MMS vyžaduje správne nastavenie služby MMS v telefóne. Pozrite si časť *Nastavenia Internetu a správ* na strane 33.

### Vytvorenie a odoslanie správy

- 1 Na obrazovke Domovská obrazovka ťuknite na položku  a potom nájdite položku  a ťuknite na ňu.
  - 2 Ťuknite na položku **Nová správa**.
  - 3 Ťuknite na položku **Napište správu** a zadajte text správy.
  - 4 Ak chcete pridať príjemcu, ťuknite na položku **Pridať príjemcu** a potom vyberte kontakt alebo ručne zadajte celé číslo.
  - 5 Ak si želáte pridať mediálny súbor, ťuknite na položku  a vyberte požadovanú možnosť.
  - 6 Ak chcete pred odoslaním správy pridať alebo odstrániť príjemcov, stlačte tlačidlo . Príjemcu pridáte ťuknutím na položku **Pridať príjemcu**. Príjemcu odstránite ťuknutím na položku **Upraviť príjemcov** a na ikonu  vedľa poľa príjemcu. Po dokončení ťuknite na položku **Hotovo**.
  - 7 Správu odošlete ťuknutím na položku **Odos..**
- 💡 Ak správu pred odoslaním zavriete, uloží sa ako koncept. Konverzácia sa označí príznakom **Koncept:**.

### Prečítanie prijatej správy

- 1 Na obrazovke Domovská obrazovka ťuknite na položku  a potom nájdite a ťuknite na možnosť .
  - 2 Ťuknite na požadovanú konverzáciu.
  - 3 Ak správa ešte nebola prevzatá, ťuknite na správu, podržte na nej prst, a potom ťuknite na položku **Prevziať správu**.
- 💡 Po prijatí správy SMS alebo MMS sa v stavovom riadku zobrazí položka . Keď je otvorený stavový riadok, správu si môžete prečítať aj posunutím stavového riadka nadol a ťuknutím na prijatú správu.

### Odpovedanie na správu

- 1 Na obrazovke Domovská obrazovka ťuknite na položku  a potom ťuknite na položku **Správy**.
- 2 Ťuknite na požadovanú konverzáciu.
- 3 Zadajte odpoveď a ťuknite na položku **Odos..**



### Poslanie správy ďalej

- 1 Na obrazovke Domovská obrazovka ťuknite na položku  a potom ťuknite na položku **Správy**.
- 2 Ťuknite na požadovanú konverzáciu.
- 3 Dotknite sa správy, ktorú chcete poslať ďalej, podržte na nej prst a potom ťuknite na položku **Poslať správu ďalej**.
- 4 Vyberte príjemcu zo zoznamu, alebo ťuknutím na položku **Pridať príjemcu** pridajte príjemcu, ktorý sa v zozname nenachádza.
- 5 Upravte správu a ťuknite na položku **Odos..**



### Odstránenie správy

- 1 Na obrazovke Domovská obrazovka ťuknite na položku , a potom ťuknite na položku **Správy**.
- 2 Ťuknite na požadovanú konverzáciu.
- 3 Dotknite sa správy, ktorú si želáte odstrániť, podržte na nej prst, a potom ťuknite na položku **Odstrániť správu** > **Áno**.



### Odstraňovanie konverzácií

- 1 Na obrazovke Domovská obrazovka ťuknite na položku , a potom ťuknite na položku **Správy**.
- 2 Stlačte tlačidlo , potom ťuknite na položku **Odstrániť niekoľko**.
- 3 Začiarknite políčka konverzácií, ktoré si želáte odstrániť, a potom ťuknite na položku **Odstr.**

### Uloženie čísla odosielateľa do kontaktov

- 1 Na obrazovke Domovská obrazovka ťuknite na položku , a potom ťuknite na položku **Správy**.
- 2 Ťuknite na konverzáciu.
- 3 Ťuknite na číslo odosielateľa v hornej časti obrazovky.
- 4 Ťuknite na položku .
- 5 Vyberte existujúci kontakt alebo ťuknite na položku , ak chcete vytvoriť nový kontakt.
- 6 Upravte údaje kontaktu a ťuknite na položku **Hotovo**.

### Volanie odosielateľovi správy



- 1 Na Domovská obrazovka ťuknite na položku , a potom ťuknite na položku **Správy**.
- 2 Ťuknite na konverzáciu.
- 3 Ťuknite na meno alebo číslo príjemcu v hornej časti obrazovky.
- 4 Ak máte príjemcu uloženého v kontaktoch, ťuknite na telefónne číslo, ktoré chcete volať. Ak nemáte príjemcu uloženého v kontaktoch, ťuknite na položku .

### Uloženie súboru obsiahnutého v správe, ktorú prijmete

- 1 Na obrazovke Domovská obrazovka ťuknite na položku , a potom ťuknite na položku **Správy**.
- 2 Ťuknite na požadovanú konverzáciu.
- 3 Ak sa správa ešte nie je prevzatá, ťuknite na správu, podržte na nej prst, a potom ťuknite na položku **Prevziať správu**.
- 4 Dotknite sa súboru, ktorý si želáte uložiť, podržte na ňom prst a vyberte požadovanú možnosť.



## Možnosti správ SMS a MMS

### Zmena nastavenia upozornení na správy



- 1 Na obrazovke Domovská obrazovka ťuknite na položku , a potom ťuknite na položku **Správy**.
- 2 Stlačte tlačidlo , potom ťuknite na položku **Nastavenie**.
- 3 V prípade potreby ťuknite na položku **Tón upozornenia** a vyberte zvuk upozornenia.
- 4 Ak si želáte, ťuknite na položku **Vibrácie upozornenia** a pre ich aktiváciu začiarknite dané políčko.



### Zmena nastavenia potvrdenia o doručení pre odoslané správy

- 1 Na obrazovke Domovská obrazovka ťuknite na položku , a potom ťuknite na položku **Správy**.
  - 2 Stlačte tlačidlo , potom ťuknite na položku **Nastavenie**.
  - 3 Ťuknutím na položku **Potvrdenie o doručení** aktivujte alebo deaktivujte potvrdenie o doručení.
- ! Keď sa správa doručí príjemcovi, v správe sa zobrazí symbol .

### Zobrazenie správ uložených na karte SIM

- 1 Na obrazovke Domovská obrazovka ťuknite na položku , a potom ťuknite na položku **Správy**.
- 2 Stlačte tlačidlo , a potom ťuknite na položku **Nastavenie > Správy na karte SIM**.

# E-mail

Pomocou aplikácie Email v telefóne môžete odosielať a prijímať e-maily prostredníctvom bežného e-mailového účtu alebo cez firemný účet. Alebo môžete využiť obidve možnosti. Telefón zvládne niekoľko e-mailových účtov súčasne. Tieto účty môžete nastaviť tak, že ich budete spravovať cez jeden priečink s doručenou poštou, alebo cez samostatné priečinky s doručenou poštou. Nezabudnite, že e-maily, ktoré prijmete na účte služby Gmail™, môžete otvoriť v telefóne z aplikácie Email aj aplikácie Gmail™.



- 💡 Aby ste mohli využiť vyššie uvedené funkcie, vaše firemné e-mailové správy aplikácie Microsoft® Outlook® musia byť uložené na serveri aplikácie Microsoft® Exchange. Ďalšie informácie nájdete v časti *Synchronizácia firemnej elektronickej pošty, kalendára a kontaktov* na strane 71.

## Nastavenie e-mailového účtu v telefóne



- 1 Na obrazovke Domovská obrazovka ťuknite na položku .
  - 2 Vyhľadajte položku **E-mail** a ťuknite na ňu.
  - 3 Zadajte svoju e-mailovú adresu a heslo a ťuknite na položku **Ďalej**.
  - 4 Ak sa nastavenie e-mailového konta nedá prevziať automaticky, dokončíte nastavenie manuálne.
  - 5 V prípade zobrazenia výzvy zadajte názov e-mailového účtu, aby bol ľahko identifikovateľný. Potom ťuknite na **Hotovo**.
- ! Ak je potrebné zadať nastavenie manuálne, vyžiadať si správne nastavenie e-mailového účtu od svojho poskytovateľa e-mailových služieb. V prípade podnikového e-mailu vyberte ako typ konta **Exchange Active Sync**.
  - 💡 Môžete vytvoriť viac ako jeden e-mailový účet. Pozri časť *Pridanie ďalšieho e-mailového účtu do telefónu* na strane 52.

## Používanie e-mailu

### Vytvorenie a odoslanie e-mailovej správy

- 1 Na obrazovke Domovská obrazovka ťuknite na položku .
- 2 Ťuknite na položku **E-mail**.
- 3 Ak používate viacero e-mailových účtov, ťuknite na účet, z ktorého chcete odosielať.
- 4 Ťuknite na položku **Vytvoriť**.
- 5 Ťuknite na položku **Komu** a začnite písať adresu príjemcu. Zhodujúce sa položky sa zobrazia v dynamickom zozname. Ťuknite na požadovanú položku v tomto zozname, alebo pokračujte v písaní zvyšku e-mailovej adresy. Ak chcete pridať ďalších účastníkov, napíšte čiarku (,) alebo bodkočiarku (;) a začnite písať ďalšie meno. Ak chcete príjemcu vymazať, ťuknite na kláves .
- 6 Ťuknite na položku **Predmet** a zadajte predmet e-mailu.
- 7 V tele správy napíšte požadovaný text správy.
- 8 Pre pripojenie súboru ťuknite na ikonu **Pridať prílohu**. Vyberte typ súboru a potom v zobrazenom zozname súborov ťuknite na súbor, ktorý si želáte priložiť.
- 9 Ťuknite na položku **Odoslať**.

### Prijatie e-mailových správ

- 1 Na obrazovke Domovská obrazovka ťuknite na položku .
  - 2 Ťuknite na položku **E-mail**.
  - 3 Ak používate niekoľko e-mailových účtov, ťuknite na účet, ktorý chcete skontrolovať. Ak chcete skontrolovať všetky e-mailové účty naraz, ťuknite na možnosť **Kombinované prijaté správy**.
  - 4 Ak chcete prevziať nové správy, stlačte tlačidlo  a potom ťuknite na položku **Obnoviť**.
- 💡 Pri podnikových účtoch nastavených v režime priameho preberania nemusíte schránku prijatých správ obnovovať. Ak je povolený režim priameho preberania, telefón sa aktualizuje automaticky pri prijatí nových e-mailov.



### Čítanie e-mailových správ

- 1 Na Domovská obrazovka ťuknite na položku .
- 2 Vyhľadajte položku **E-mail** a ťuknite na ňu.
- 3 Ak používate niekoľko e-mailových účtov, vyberte účet, ktorý chcete skontrolovať. Ak chcete skontrolovať všetky e-mailové účty naraz, ťuknite na možnosť **Kombinované prijaté správy**.
- 4 Posúvajte sa medzi prijatými e-mailovými správami nahor alebo nadol. Ak chcete niektorý z e-mailov čítať, ťuknite naň.

### Zobrazenie ukážky e-mailu a čítanie e-mailu pomocou tably s ukážkou

- 1 Na Domovská obrazovka ťuknite na položku .
- 2 Vyhľadajte položku **E-mail** a ťuknite na ňu.
- 3 Ak používate niekoľko e-mailových účtov, vyberte účet, ktorý chcete skontrolovať. Ak chcete skontrolovať všetky e-mailové účty naraz, ťuknite na možnosť **Kombinované prijaté správy**.
- 4 Ak je zapnutá tabla s ukážkou e-mailu, zobrazí sa.
- 5 Posúvajte sa medzi prijatými e-mailovými správami nahor alebo nadol. Ak chcete niektorý z e-mailov čítať, ťuknite naň. E-mail sa otvorí v table s ukážkou.
- 6 Ak chcete e-mail zobrazíť vo formáte na celú obrazovku, posuňte rozdeľovník (nachádza sa medzi prijatými správami a tablou s ukážkou) príslušným smerom. Ak chcete čítať nasledujúcu alebo predchádzajúcu správu, vo formáte na celú obrazovku použite šípky smerujúce dopredu a dozadu v hornej časti obrazovky.
- 7 Ak chcete znovu zobrazíť prijaté správy, posuňte rozdeľovník príslušným smerom.

### Zmena nastavení tably s ukážkou e-mailu

- 1 Na obrazovke Domovská obrazovka ťuknite na položku  a potom nájdite položku **E-mail** a ťuknite na ňu.
- 2 Ak používate niekoľko e-mailových účtov, vyberte účet, ktorý chcete skontrolovať. Ak chcete skontrolovať všetky e-mailové účty naraz, ťuknite na možnosť **Kombinované prijaté správy**.
- 3 Stlačte tlačidlo , potom ťuknite na položku **Tabla s ukážkou** a zvoľte si niektorú možnosť.

### Zobrazenie prílohy e-mailovej správy

- 1 Na obrazovke Domovská obrazovka ťuknite na položku .
- 2 Vyhľadajte a ťuknite na položku **E-mail**.
- 3 Nájdite požadovanú správu v schránke doručenej pošty a ťuknite na ňu.
- 4 Podľa potreby sa posúvajte v table ukážok e-mailov, aby ste videli prílohu. Ťuknite na položku **Otvoriť** alebo **Uložiť** vedľa nej.

### Uloženie e-mailovej adresy odosielateľa do kontaktov

- 1 Na obrazovke Domovská obrazovka ťuknite na položku .
- 2 Vyhľadajte položku **E-mail** a ťuknite na ňu.
- 3 Nájdite požadovanú správu v schránke doručenej pošty a ťuknite na ňu.
- 4 Ťuknite na meno odosielateľa v hornej časti obrazovky.
- 5 Po výzve na pridanie mena do kontaktov ťuknite na položku **OK**.
- 6 Vyberte existujúci kontakt alebo ťuknite na položku **Vytvoriť nový kontakt**, ak chcete vytvoriť nový kontakt.
- 7 Upravte údaje kontaktu a ťuknite na položku **Hotovo**.

### Odpovedanie na e-mailovú správu

- 1 Na obrazovke Domovská obrazovka ťuknite na položku .
- 2 Ťuknite na položku **E-mail**.
- 3 V schránke prijatej pošty sa dotknite správy, na ktorú chcete odpovedať a podržte dotyk.
- 4 Ťuknite na položku **Odpovedať** alebo **Odpovedať všetkým**.
- 5 Zadaťte odpoveď a potom ťuknite na položku **Odoslať**.



### Poslanie e-mailovej správy ďalej

- 1 Na obrazovke Domovská obrazovka ťuknite na položku .
- 2 Ťuknite na položku **E-mail**.
- 3 V schránke prijatej pošty sa dotknite správy, ktorú chcete poslať ďalej a podržte dotyk.
- 4 Ťuknite na položku **Poslať ďalej**.
- 5 Ťuknite na položku **Komu** a zadajte adresu príjemcu.
- 6 Zadajte správu a potom ťuknite na položku **Odoslať**.

### Odstránenie e-mailovej správy



- 1 Na obrazovke Domovská obrazovka ťuknite na položku .
- 2 Ťuknite na položku **E-mail**.
- 3 V prijatých e-mailových správach sa dotknite správy, ktorú chcete odstrániť, podržte na nej prst a potom ťuknite na tlačidlo **Odstrániť**.

### Zmena frekvencie kontroly prijatých správ

- 1 Na obrazovke Domovská obrazovka ťuknite na položku .
- 2 Vyhľadajte a ťuknite na položku **E-mail**.
- 3 Ak ste nastavili viac ako jeden e-mailový účet, ťuknite na ten účet, ktorý si želáte upraviť.
- 4 Stlačte tlačidlo , a potom ťuknite na položku **Nastavenie účtu > Frekv. kontrol. e-mailov** a zvolte si niektorú možnosť.



## Používanie e-mailových účtov

### Pridanie ďalšieho e-mailového účtu do telefónu

- 1 Na obrazovke Domovská obrazovka ťuknite na položku .
- 2 Vyhľadajte položku **E-mail** a ťuknite na ňu.
- 3 Stlačte tlačidlo , potom ťuknite na položku **Účty**.
- 4 Stlačte tlačidlo , potom ťuknite na položku **Pridať účet**.
- 5 Zadajte svoju e-mailovú adresu a heslo a ťuknite na položku **Ďalej**. Ak sa nastavenie e-mailového konta nedá prevziať automaticky, dokončíte nastavenie manuálne.
- 6 V prípade zobrazenia výzvy zadajte názov e-mailového účtu, aby bol ľahko identifikovateľný. Potom ťuknite na **Hotovo**.



-  Ak máte v telefóne viac než jeden e-mailový účet, po otvorení aplikácie **E-mail** sa zobrazí zoznam účtov. Stačí ťuknúť na názov účtu, ktorý chcete otvoriť.

### Nastavenie e-mailového účtu ako hlavného účtu

- 1 Na obrazovke Domovská obrazovka ťuknite na položku .
- 2 Vyhľadajte a ťuknite na položku **E-mail**.
- 3 Ťuknite na účet, ktorý chcete použiť ako predvolený účet na vytváranie a odosielanie e-mailov.
- 4 Stlačte tlačidlo , potom ťuknite na položku **Nastavenie účtu**.
- 5 Označte políčko **Predvolený účet**.

-  Ak máte iba jeden e-mailový účet, potom je tento zároveň aj predvoleným účtom.



### Odstránenie e-mailového účtu z telefónu

- 1 Na obrazovke Domovská obrazovka ťuknite na položku .
- 2 Vyhľadajte položku **E-mail** a ťuknite na ňu.
- 3 Ak máte v telefóne niekoľko e-mailových účtov, prejdite ku kroku 4. Ak máte jeden e-mailový účet, stlačte tlačidlo , potom ťuknite na položku **Účty**.
- 4 Dotknite sa účtu, ktorý chcete odstrániť, podržte na ňom prst a potom ťuknite na položku **Odstrániť účet > OK**.

## Gmail™ a ďalšie služby Google™

Ak máte účet Google™, môžete využívať aplikáciu Gmail™ v telefóne na čítanie, písanie a organizáciu e-mailových správ. Po nastavení účtu Google™ v telefóne sa taktiež môžete rozprávať s priateľmi s použitím aplikácie Google Talk™, synchronizovať kalendár telefónu s kalendárom Google Calendar™ a preberať aplikácie a hry zo služby Android Market™.

### Nastavenie účtu služby Google™ v telefóne

- 1 Na obrazovke Domovská obrazovka ťuknite na položku .
  - 2 Vyhľadajte položku **Nastavenie > Kontá a synchronizácia > Pridať konto > Google** a ťuknite na ňu.
  - 3 Vytvorte si účet Google™ podľa sprievodcu registráciou alebo sa prihláste na účet, ktorý ste si už vytvorili. Telefón je teraz pripravený na používanie so službami Gmail™, Google Talk™ a Google Calendar™.
-  Prihlásiť sa a vytvoriť účet služby Google™ môžete aj pomocou sprievodcu nastavením pri prvom spustení telefónu. Môžete taktiež prejsť do stavu on-line a vytvoriť účet na adrese [www.google.com/accounts](http://www.google.com/accounts).

### Otvorenie služby Gmail™ Aplikácia služby

- 1 V aplikácii Domovská obrazovka ťuknite na položku .
- 2 Vyhľadajte a ťuknite na položku **Gmail™**.

# Google Talk™

Pomocou funkcie okamžitých správ v aplikácii Google Talk™ môžete priamo z telefónu komunikovať s priateľmi, ktorí túto aplikáciu využívajú.

## Spustenie aplikácie Google Talk™

- 1 Na obrazovke Domovská obrazovka ťuknite na položku .
- 2 Vyhľadajte a ťuknite na položku **Talk**.

## Odpovedanie na okamžitú správu pomocou služby Talk

- 1 Keď vás chce niekto kontaktovať prostredníctvom služby **Talk**, zobrazí sa v stavovom riadku položka .
- 2 Presuňte stavový riadok smerom nadol, ťuknite na správu a môžete začať konverzovať.

# Aplikácia Sony Ericsson Timescape™

Aplikácia Sony Ericsson Timescape™ tým, že združuje všetky komunikácie do jedného pohľadu, mení spôsob, akým komunikujete s ostatnými. Každá udalosť (ako sú textové či multimediálne správy, zmeškané hovory a aktualizácie webovej služby) sa zobrazí na obrazovke v chronologickom poradí vo forme panela. Takto môžete každú správu zobrazit' najskôr vo forme zmenšeného náhľadu, na základe ktorého sa rozhodnete, či chcete zobrazit' jej úplný obsah. Môžete tiež ťuknúť na tlačidlo so symbolom nekonečna ∞, čím zobrazíte obsah príslušnej položky, ktorú práve v aplikácii Timescape™ prezeráte.

- ! Služby a funkcie popísané v tejto časti nemusia byť podporované vo všetkých krajinách a regiónoch alebo vo všetkých sieťach či v prípade všetkých poskytovateľov služieb vo všetkých oblastiach.

## Spustenie aplikácie Timescape™

- 1 Na obrazovke Domovská obrazovka ťuknite na položku .
- 2 Vyhľadajte položku **Timescape™**  a ťuknite na ňu.
- 3 Pri prvom spustení aplikácie Timescape sa ťuknutím na panel na uvítacej obrazovke môžete prihlásiť na účet v službách **Facebook** alebo **Twitter**. Ak sa nechcete prihlásiť, ťuknite na položku **Hotovo**.

## Hlavné zobrazenie aplikácie Timescape™

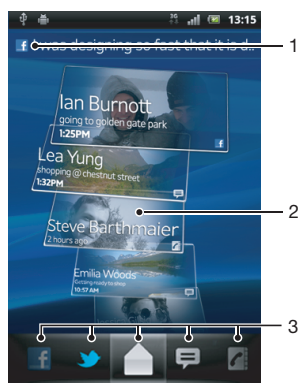

- |   |  |
|---|--|
| 1 | Váš stav na vybranej webovej službe  |
| 2 | Panely aplikácie Timescape™ v chronologickom poradí s najnovším panelom na vrchu |
| 3 | Filter udalostí v aplikácii Timescape™   |

## Miniaplikácia widget Timescape™

V miniaplikácii widget Timescape™ sa zobrazujú posledné udalosti aplikácie Timescape™. Na zabezpečenie rýchleho prístupu môžete miniaplikáciu widget Timescape™ pridať na Domovská obrazovka. Informácie nájdete v téme **Domovská obrazovka** na stránke 19.

## Zobrazenie miniaplikácie widget Timescape™



1	Panel aplikácie Timescape™
2	Obnoviť
3	Skratka k hlavnému zobrazeniu aplikácie Timescape
4	Ťuknite a aktualizujte svoj stav

💡 Nie je možné zobrazit panely v miniaplikácii widget Timescape™.

### Pridanie miniaplikácie Timescape™ na obrazovku Home screen

- 1 Na obrazovke Domovská obrazovka stlačte tlačidlo ☰.
- 2 Ťuknite na položky **Pridať** > **Nástroje widget**.
- 3 Ťuknite na položku **Nástroj apl. Timescape™**.
- 4 Vyberte položku, ktorú chcete pridať.

### Odstránenie miniaplikácie Timescape z obrazovky Home screen

- 1 Na obrazovke Home screen sa dotknite miniaplikácie Timescape a podržte.
- 2 Presuňte miniaplikáciu do položky 🗑️ v dolnej časti obrazovky.

## Používanie aplikácie Timescape™

### Presúvanie medzi panelmi v službe Timescape™

- 1 Na Domovská obrazovka ťuknite na položku 🗄️.
- 2 Vyhľadajte položku **Timescape™** a ťuknite na ňu.
- 3 Dotýkajte sa rýchlym pohybom smerom nahor alebo nadol a prechádzajte medzi panelmi.

### Zobrazenie ukážky panela v službe Timescape™

- 1 Na Domovská obrazovka ťuknite na položku 🗄️.
- 2 Vyhľadajte položku **Timescape™** a ťuknite na ňu.
- 3 Prejdite k panelu, ktorého ukážku chcete zobrazit, a potom naň ťuknite.

## Filter udalostí v aplikácii Timescape™



🏠	Všetky udalosti
📞	Zmeškané hovory
💬	Prijaté správy SMS a MMS
🐦	Aktualizácie kontaktov v službe Twitter™
📘	Aktualizácie kontaktov v službe Facebook™





### Filtrovanie udalostí zobrazovaných v aplikácii Timescape™

- 1 Na Domovská obrazovka ťuknite na položku .
- 2 Vyhľadajte položku **Timescape™** a ťuknite na ňu.
- 3 Ťuknite na ikony filtra alebo na ne prejdite rýchlym pohybom.



### Obnovenie hlavného zobrazenia v aplikácii Timescape™

- Ak je filter udalostí Timescape™ nastavený na všetky udalosti, stlačte tlačidlo  a potom ťuknite na položku **Obnoviť**.
-  Po obnovení hlavného zobrazenia sa telefón pripojí k internetu, aby sa aktualizovali informácie z e-mailu a kont webovej služby, s ktorou je služba Timescape™ prepojená.



### Prihlásenie k službe Facebook™ alebo Twitter™ z aplikácie Timescape™

- 1 Na obrazovke Domovská obrazovka ťuknite na položku .
  - 2 Vyhľadajte a ťuknite na položku **Timescape™**.
  - 3 Stlačte tlačidlo  a potom ťuknite na položku **Nastavenia > Nastaviť služby**.
  - 4 Ťuknite na službu, ku ktorej sa chcete prihlásiť.
  - 5 Zadajte prihlasovacie údaje.
-  Po prihlásení k webovej službe môžete v aplikácii Timescape™ aktualizovať svoj stav alebo zobrazovať najnovšie informácie z webovej služby.

### Aktualizácia vášho stavu v službe Facebook™ alebo Twitter™ v aplikácii Timescape™

- 1 Na Domovská obrazovka ťuknite na položku .
- 2 Vyhľadajte položku **Timescape™** a ťuknite na ňu.
- 3 Ťuknite na položky  > **Aktualizov. stav**.
- 4 Ťuknite na službu, pre ktorú si želáte aktualizovať váš stav. Ak nie ste do tejto služby prihlásení, pred pokračovaním sa prihláste. Po výbere požadovanej služby ťuknite na položku **Pokračovať**.
- 5 Ťuknite na textové pole, zadajte svoj nový stav a potom ťuknite na položku **Odoslať**.



### Odhlásenie zo služby Facebook™ alebo Twitter™ z aplikácie Timescape™

- 1 Na obrazovke Domovská obrazovka ťuknite na položku .
  - 2 Vyhľadajte a ťuknite na položku **Timescape™**.
  - 3 Stlačte tlačidlo  a potom ťuknite na položku **Nastavenia > Nastaviť služby**.
  - 4 Ťuknite na službu, z ktorej sa chcete odhlásiť.
-  Po odhlásení sa informácie o vašom konte odstránia.

### Zobrazenie udalosti v aplikácii Timescape™

- 1 V aplikácii Domovská obrazovka ťuknite na položku .
- 2 Vyhľadajte a ťuknite na položku **Timescape™**.
- 3 Prejdite a ťuknite na panel pre želanú udalosť, aby sa objavila v režime prehľadu. Potom ťuknite na panel znovu.

### Volanie späť z aplikácie Timescape™ v prípade zmeškaného hovoru

- 1 Na obrazovke Domovská obrazovka ťuknite na položku .
- 2 Vyhľadajte položku **Timescape™** a ťuknite na ňu.
- 3 Ťuknite na panel predstavujúci zmeškaný hovor, potom ťuknite na panel znova.
- 4 Ťuknutím na možnosť  sa vrátite k hovoru.



### Odpovedanie na správu SMS alebo MMS v aplikácii Timescape™

- 1 Na obrazovke Domovská obrazovka ťuknite na položku .
- 2 Vyhľadajte položku **Timescape™** a ťuknite na ňu.
- 3 Prejdite na text alebo panel správy MMS, potom ťuknite na panel.
- 4 Znova ťuknite na panel správy, správu upravte a ťuknite na možnosť **Odos..**

## Tlačidlo so symbolom nekonečna v aplikácii Timescape™



Po ťuknutí na názov sa v pravom hornom rohu zobrazí tlačidlo so symbolom nekonečna . Ak je panel prepojený s kontaktom, môžete otvoriť súvisiaci obsah pomocou tlačidla so symbolom nekonečna.

### Zobrazenie komunikácie s kontaktom v aplikácii Timescape™

- 1 Na obrazovke Domovská obrazovka ťuknite na položku .
- 2 Vyhľadajte položku **Timescape™** a ťuknite na ňu.
- 3 Ťuknite na panel pre udalosť týkajúcu sa kontaktu.
- 4 Ťuknite na položku . Zobrazí sa úplná komunikácia s kontaktom.
- 5 Ak chcete zobraziť úplnú komunikáciu s kontaktom prostredníctvom ostatných médií, ťuknite alebo rýchlym pohybom prejdite na položky filtra v dolnej časti obrazovky.

## Nastavenie aplikácie Timescape™

### Prístup k nastaveniu aplikácie Timescape™

- 1 V aplikácii Domovská obrazovka ťuknite na položku .
- 2 Vyhľadajte a ťuknite na položku **Timescape™**.
- 3 Stlačte tlačidlo , potom ťuknite na položku **Nastavenia**.

### Naplánovanie aktualizácií obsahu webových služieb v aplikácii Timescape™

- 1 Na obrazovke Domovská obrazovka ťuknite na položku .
- 2 Vyhľadajte a ťuknite na položku **Timescape™**.
- 3 Stlačte tlačidlo  a potom ťuknite na položku **Nastavenia > Režim aktualizácií**.
- 4 Ťuknite na požadovanú možnosť. Ak vyberiete možnosť **Manuálne**, nenaplánujú sa žiadne automatické aktualizácie.

# Začíname so službou Android Market™

Spustíte službu Android Market™ a vstúpte do sveta aplikácií a hier. Aplikácie a hry môžete prehľadávať podľa rôznych kategórií. Aplikácie a hry tiež môžete hodnotiť a poslať na ne spätnú väzbu.

Ak chcete používať službu Android Market™, musíte mať účet Google™. Ďalšie informácie nájdete v časti *Nastavenie účtu služby Google™ v telefóne* na stránke 53.

- ! Služba Android Market™ nemusí byť k dispozícii vo všetkých krajinách alebo regiónoch

## Otvorenie lokality Android™ Market

- 1 Na Domovská obrazovka ťuknite na položku .
- 2 Vyhľadajte položku **Market** a ťuknite na ňu.

## Možnosti platby

Pri preberaní platených aplikácií zo služby Android Market™ prebieha nákup prostredníctvom služby Google Checkout™. V niektorých prípadoch môžete zo služby Android Market™ prevziať bezplatné skúšobné verzie aplikácií, ale ak si budete želať danú aplikáciu používať aj naďalej, budete si musieť prevziať a zaplatiť jej plnú verziu prostredníctvom webovej lokality výrobcu.

- **Google Checkout™** – Google Checkout™ je služba spracovania on-line platieb. Ponúka napríklad informácie o histórii nákupov a bráni zneužitiu kreditnej karty tak, že predajcovi neposkytne jej celé číslo. Ak sa chcete prihlásiť do služby Google Checkout™, môžete využiť svoj e-mailový účet Google™. Ak nemáte účet služby Google Checkout™, môžete si nový účet zaregistrovať prostredníctvom telefónu. Platbu možno uskutočniť prostredníctvom kreditnej, platobnej alebo darčekovej karty. Niektorí predajcovia tiež môžu akceptovať platbu prostredníctvom fakturačného účtu za telefón.
- ! Nákup aplikácií zo služby Android Market™ nemusí byť možný vo všetkých krajinách alebo regiónoch.

## Preberanie zo služby Android Market™

Zo služby Android Market™ si môžete prevziať rôzne druhy aplikácií, vrátane aplikácií zdarma. Ak zaplatíte za aplikáciu prostredníctvom služby Google Checkout™, táto bude prepojená s vaším účtom Google™, aby ju bolo možné nainštalovať neobmedzený počet ráz na ktoromkoľvek zariadení.

## Pred tým, ako si prevezmete aplikácie

Pred tým, ako začnete s preberaním so služby Android Market™, sa uistite, že máte funkčné pripojenie na Internet.

Taktiež pamätajte na to, že preberanie obsahu do vášho telefónu môže zahŕňať poplatky za prenos údajov. Kontaktujte vášho operátora ohľadom ďalších informácií.

## Prevzatie bezplatnej aplikácie

- 1 Na lokalite Android Market™ vyhľadajte pomocou prehľadania kategórií alebo pomocou funkcie hľadania položku, ktorú chcete prevziať.
- 2 Ťuknutím na položku zobrazte jej detaily a postupujte podľa pokynov na dokončenie inštalácie.
- 3 Ak aplikácia, ktorú chcete prevziať, vyžaduje prístup k vašim údajom alebo kontrolu funkcií vo vašom telefóne, zobrazí sa ďalšia obrazovka s detailmi. Pozorne si prečítajte informácie na tejto obrazovke, pretože ďalší postup môže významne ovplyvniť funkcie telefónu. Ak súhlasíte, ťuknite na tlačidlo **OK**. Ak chcete preberanie zrušiť, ťuknite na tlačidlo **Zrušiť**.

### Prevzatie platenej aplikácie

- 1 Na lokalite Android Market™ vyhľadajte pomocou prehľadania kategórií alebo pomocou funkcie hľadania položku, ktorú chcete prevziať.
- 2 Ťuknutím na položku zobrazte jej detaily a podľa pokynov v telefóne dokončite nákup.
- 3 Ak aplikácia, ktorú chcete prevziať, vyžaduje prístup k vašim údajom alebo kontrolu funkcií vo vašom telefóne, zobrazí sa ďalšia obrazovka s detailmi. Pozorne si prečítajte informácie na tejto obrazovke, pretože ďalší postup môže významne ovplyvniť funkcie telefónu. Ak súhlasíte, ťuknite na tlačidlo **OK**. Ak chcete preberanie zrušiť, ťuknite na tlačidlo **Zrušiť**.

### Otvorenie prevzatej aplikácie

- 1 Na lokalite Android Market™ stlačte tlačidlo , potom ťuknite na položku **My apps**.
- 2 Ťuknite na prevzatú aplikáciu.

 K prevzatým aplikáciám môžete pristupovať aj z obrazovky aplikácií.

## Vymazanie údajov aplikácie

Občas môžete chcieť vymazať údaje aplikácie. To sa môže stať napríklad vtedy, keď sa zaplní pamäť aplikácie alebo keď chcete vymazať najvyššie skóre v niektorej hre. Môžete tiež chcieť vymazať prichádzajúci e-mail alebo správu SMS či MMS v niektorých aplikáciách.

### Vymazanie celej vyrovnávacej pamäte aplikácie

- 1 Na obrazovke Domovská obrazovka ťuknite na položku .
- 2 Vyhľadajte položku **Nastavenie** a ťuknite na ňu.
- 3 Ťuknite na položky **Aplikácie** > **Správa aplikácií**.
- 4 Ťuknite na aplikáciu, ktorej vyrovnávaciu pamäť chcete vymazať.
- 5 Ťuknite na položku **Vymazať vyrovnávaciu pamäť**.

 Vyrovnávaciu pamäť niektorých aplikácií nie je možné vymazať.

### Odstránenie nainštalovanej aplikácie

- 1 V aplikácii Domovská obrazovka ťuknite na položku .
- 2 Vyhľadajte a ťuknite na položku **Nastavenie**.
- 3 Ťuknite na položky **Aplikácie** > **Správa aplikácií**.
- 4 Ťuknite na požadovanú aplikáciu.
- 5 Ťuknite na položku **Odištalovať**.

 Niektoré vopred nainštalované aplikácie nie je možné odstrániť.

## Povolenia

Niektoré aplikácie musia mať na to, aby fungovali správne, prístup k jednotlivým častiam telefónu. Navigačná aplikácia napríklad potrebuje povolenia na odosielanie a prijímanie prenesených údajov a prístup k vašej polohe. Niektoré aplikácie môžu zneužiť svoje povolenia a ukradnúť alebo vymazať údaje, prípadne zverejniť vašu polohu. Uistite sa, že inštalujete aplikácie a dávate povolenia len aplikáciám, ktorým dôverujete.

### Zobrazenie povolení pre aplikáciu

- 1 V aplikácii Domovská obrazovka ťuknite na položku .
- 2 Vyhľadajte a ťuknite na položku **Nastavenie**.
- 3 Ťuknite na položky **Aplikácie** > **Správa aplikácií**.
- 4 Ťuknite na požadovanú aplikáciu.
- 5 Posuňte sa nadol a zobrazte položku **Povolenia**.

## Inštalácia iných aplikácií ako Android Market™

Inštaláciou aplikácii neznámeho alebo nespoľahlivého pôvodu sa môže poškodiť telefón. Na základe predvoleného nastavenia telefónu sa takého inštalácie blokujú. Toto nastavenie však možno zmeniť a povoliť inštalácie z neznámych zdrojov.

- ! Spoločnosť Sony Ericsson nezaručuje výkon aplikácií ani obsah od tretích strán, ktoré sa do telefónu prenesú prostredníctvom prevzatia alebo iného rozhrania. Spoločnosť Sony Ericsson nezodpovedá za žiadne škody ani za znížený výkon telefónu v dôsledku prenosu obsahu od tretích strán. Používajte iba obsah zo spoľahlivých zdrojov. V prípade akýchkoľvek otázok alebo problémov kontaktujte poskytovateľa obsahu.

### Povolenie inštalácie aplikácií, ktoré sa nenachádzajú na lokalite Android Market™

- 1 Na Domovská obrazovka ťuknite na položku .
- 2 Vyhľadajte položku **Nastavenie** > **Aplikácie** a ťuknite na ňu.
- 3 Začiarknite políčko **Neznáme zdroje**.

# Služba PlayNow™

Službu PlayNow™ môžete použiť na preberanie aplikácií, hier a hudby. Služba PlayNow™ ponúka platené aj bezplatné preberania.



- 💡 Služba PlayNow™ nie je dostupná vo všetkých krajinách.

## Než si prevezmete obsah

Pred preberaním sa uistite, že máte pripojenie na Internet. Na prevzatie obsahu, napríklad hudby, signálov zvonenia a tém, tiež môže byť potrebné, aby bola v telefóne vložená pamäťová karta.

- ! Pri preberaní obsahu do telefónu vám môžu byť účtované poplatky za množstvo prenesených údajov. Informácie o poplatkoch za prenos údajov vo vašej krajine vám poskytne váš operátor.

### Spustenie aplikácie PlayNow™

- 1 V aplikácii Domovská obrazovka ťuknite na položku .
- 2 Vyhľadajte a ťuknite na položku .

## Preberanie zo služby PlayNow™

Prevezmite rôzny obsah zo služby PlayNow™ priamo do svojho telefónu. Vyberte si zo širokej ponuky aplikácií, hier, hudby, signálov zvonenia a iného obsahu. Nezabudnite, že možnosti platieb za sponatnené aplikácie sa môžu v jednotlivých krajinách líšiť.

### Prevzatie služby PlayNow do telefónu



- 1 Na Domovská obrazovka ťuknite na položku .
- 2 Vyhľadajte položku **Store** a ťuknite na ňu.
- 3 Pomocou prehľadania kategórií alebo pomocou funkcie hľadania nájdite položku, ktorú chcete prevziať.
- 4 Ťuknutím na položku sa zobrazia jej detaily.
- 5 Stlačte tlačidlo Buy now! a začnite nakupovať. Po overení nákupu môžete začať preberať obsah.

# Qriocity™ Video









Požičiavajte si a kupujte videá, ktoré budete môcť zobrazíť nielen na svojom telefóne, ale aj na počítači a zariadeniach PlayStation® Portable (PSP) a PlayStation® 3.

- ! Aplikácia Qriocity™ Video nemusí byť dostupná vo všetkých krajinách alebo regiónoch.

## Otvorenie služby Qriocity™

- 1 Na Domovská obrazovka ťuknite na položku .
- 2 Vyhľadajte položku  a ťuknite na ňu.

## Prehľad ponuky Qriocity™

	Zobrazenie informácií o účte
	Prechod na funkciu hľadania pri vyhľadávaní videozáznamu
	Zobrazenie stavu preberania všetkých položiek
	Zobrazenie a zmena nastavenia účtu, nákupov a spôsobu preberania súborov
	Pridanie aktuálneho videa do zoznamu želaní.
	Odstránenie všetkých položiek vo vašom zozname želaní
	Odstránenie videa, ktoré je práve zobrazené, zo zoznamu želaní
	Zdieľanie informácií o aktuálnom videu prostredníctvom sociálnej siete, e-mailu, pripojenia Bluetooth alebo iným spôsobom
	Zobrazenie právnych informácií

- ! Ponuka Qriocity™ je dynamická, čo znamená, že nie vždy sú k dispozícii všetky možnosti. Napríklad možnosť odstrániť všetky položky zo zoznamu želaní je k dispozícii, len ak zoznam zobrazíte.

## Otvorenie ponuky služby Qriocity™

- Otvorte službu Qriocity™, potom stlačte tlačidlo .

## Vytvorenie účtu Qriocity™

Ak chcete kupovať alebo si požičiavať filmy pomocou služby Qriocity™, vytvorte si účet. Ak už účet siete PlayStation® máte, môžete ho použiť.

## Preskúmanie výberu videí služby Qriocity™







Prehľadajte videá podľa kategórie alebo zadajte text na vyhľadanie konkrétnej položky. Môžete si tiež zvoliť prezeranie videí, ktoré vás zaujímajú.

## Požičiavanie alebo kupovanie videí

Požičajte alebo kúpte video z ponuky posledných hollywoodskych noviniek, akčných filmov, komédií a ďalších filmov. Pri požičaní videa máte pevne stanovené obdobie, počas ktorého ho môžete sledovať. Podmienky sa líšia podľa trhu. Môžete sa tiež rozhodnúť prevziať a zakúpiť video do zariadenia spoločnosti Sony™ spojeného s vaším účtom Qriocity™.

## Prehľad upozornení aplikácie Qriocity™

Pri kúpe alebo požičiavaní videí sa môžu zobraziť tieto upozornenia:





	Preberanie videa je dokončené
	Preberanie zlyhalo. Mali by ste napríklad skontrolovať, či je váš telefón pripojený do siete Wi-Fi® a či je dostatok miesta na sieťovej karte.
	Preberanie videa práve prebieha
	Preberanie bolo pozastavené
	Potvrdenie úspešného nákupu
	Odpočítavanie výpožičného obdobia sa začalo

## Sledovanie videa prostredníctvom služby Qriocity™

S väčšinou zariadení Sony™ sa môžete prihlásiť do účtu v službe Qriocity™ a sledovať zapožičané alebo zakúpené videá.

## Prehľad ponuky videí aplikácie Qriocity™

Ak si chcete vybrať jednu z týchto možností, môžete pri pozieraní videa otvoriť ponuku:

	Odstránenie aktuálneho videa
	Zobrazenie informácií o súčasnom videu
	Zmena jazyka titulkov alebo odstránenie titulkov
	Zmena jazyka zvukového prehrávania





# Organizátor



## Kalendár

Telefón ponúka kalendár umožňujúci vytváranie časových plánov. Ak máte účet v službe spoločnosti Sony Ericsson alebo účet Google™, môžete kalendár v telefóne synchronizovať s kalendárom na webe. Pozrite si časť *Synchronizácia* na strane 70.





### Nastavenie zobrazenia kalendára

- 1 Na obrazovke Domovská obrazovka ťuknite na položku  a potom nájdite položku **Kalendár** a ťuknite na ňu.
- 2 Stlačte tlačidlo  a vyberte možnosť.

### Zobrazenie viacerých kalendárov

- 1 Na obrazovke Domovská obrazovka ťuknite na položku  a potom nájdite položku **Kalendár** a ťuknite na ňu.
- 2 Stlačte tlačidlo , potom ťuknite na položky **Viac > Moje kalendáre**.
- 3 Ťuknutím vyberte kalendáre, ktoré chcete zobraziť.



### Vytvorenie udalosti kalendára

- 1 Na obrazovke Domovská obrazovka ťuknite na položku  a potom ťuknite na položku **Kalendár**.
  - 2 Stlačte tlačidlo , potom ťuknite na položku **Nová udalosť**.
  - 3 Zadajte názov, čas, umiestnenie a popis udalosti.
  - 4 V prípade potreby vyberte v rámci položky **Opak** inú možnosť.
  - 5 Nastavte pripomienku danej udalosti. Novú pripomienku pre danú udalosť pridáte ťuknutím na položku .
  - 6 Ťuknite na položku **Uložiť**.
-  Keď sa priblíži čas plánovanej činnosti, telefón ju pripomenie krátkym zvukom upozornenia. V stavovom riadku sa tiež zobrazí symbol .

### Zobrazenie udalosti kalendára

- 1 Na obrazovke Domovská obrazovka ťuknite na položku  a potom ťuknite na položku **Kalendár**.
- 2 Ťuknite na udalosť, ktorú chcete zobraziť.



### Zmena nastavení kalendára

- 1 Na obrazovke Domovská obrazovka ťuknite na položku  a potom ťuknite na položku **Kalendár**.
- 2 Stlačte tlačidlo , potom ťuknite na položky **Viac > Nastavenia**.
- 3 Pomocou ťuknutia otvorte nastavenia, ktoré chcete zmeniť, a upravte ich podľa požiadaviek.

## Budík

Použite svoj telefón ako budík a vyberte si v ňom akýkoľvek zvuk ako signál budenia. Budík nebude zvoniť, ak máte vypnutý telefón. Budík však bude zvoniť, ak máte telefón nastavený na tichý režim.

### Otvorenie budíka

- 1 Na obrazovke Domovská obrazovka ťuknite na položku .
  - 2 Vyhládajte položku **Budíky** a ťuknite na ňu.
-  Po pridaní analógových hodín ako miniaplikácie widget na obrazovku Domovská obrazovka môžete otvoriť budík aj ťuknutím na analógové hodiny.

### Nastavenie nového budíka

- 1 Na domovskej obrazovke ťuknite na položku .
- 2 Vyhľadajte položku **Budíky** a ťuknite na ňu.
- 3 Ťuknite na položku **Pridať budík**.
- 4 Nastavte čas pomocou posúvania nahor alebo nadol.
- 5 Ťuknite na položku **Nastaviť**.
- 6 V prípade potreby upravte iné nastavenia budíka.
- 7 Ťuknite na položku **Hotovo**.

### Úprava existujúceho budíka

- 1 Na obrazovke Domovská obrazovka ťuknite na položku .
- 2 Vyhľadajte položku **Budíky** a ťuknite na ňu.
- 3 Ťuknite na budík, ktorý chcete upraviť.
- 4 Ťuknite na položku **Čas**.
- 5 Posúvaním nahor alebo nadol nastavte čas.
- 6 Ťuknite na položku **Nastaviť**.
- 7 V prípade potreby upravte iné nastavenia budíka.
- 8 Ťuknite na položku **Hotovo**.

- ! Formát času budíka je rovnaký ako formát, ktorý ste vybrali pre všeobecné nastavenia času, napríklad 12-hodinový alebo 24-hodinový formát.

### Deaktivácia budíka

- 1 Na obrazovke Domovská obrazovka ťuknite na položku .
- 2 Vyhľadajte položku **Budíky** a ťuknite na ňu.
- 3 Ťuknite na jeden z označených budíkov.
- 4 Odstráňte začiarknutie políčka **Zapnúť budík**.

### Aktivácia existujúceho budíka

- 1 Na obrazovke Domovská obrazovka ťuknite na položku .
- 2 Vyhľadajte položku **Budíky** a ťuknite na ňu.
- 3 Ťuknite na jeden z neoznačených budíkov.
- 4 Začiarknite políčko **Zapnúť budík**.

### Odstránenie budíka

- 1 Na obrazovke Domovská obrazovka ťuknite na položku .
- 2 Vyhľadajte položku **Budíky** a ťuknite na ňu.
- 3 Ťuknite na budík, ktorý chcete odstrániť.
- 4 Ťuknite na položku **Odstrániť**, potom ťuknite na položku **OK**.

### Nastavenie signálu zvonenia budíka

- 1 Na obrazovke Domovská obrazovka ťuknite na položku .
- 2 Vyhľadajte položku **Budíky** a ťuknite na ňu.
- 3 Ťuknite na budík, ktorý chcete upraviť.
- 4 Ťuknite na položku **Signál zvonenia** a vyberte možnosť.
- 5 Ťuknite na položku **Hotovo**.

### Nastavenie opakovaného budíka

- 1 Na obrazovke Domovská obrazovka ťuknite na položku .
- 2 Vyhľadajte položku **Budíky** a ťuknite na ňu.
- 3 Ťuknite na budík, ktorý chcete upraviť.
- 4 Ťuknite na položku **Opakovať**.
- 5 Začiarknite políčka pre požadované dni a potom ťuknite na položku **OK**.



### Nastavenie názvu budíka

- 1 Na obrazovke Domovská obrazovka ťuknite na položku .
- 2 Vyhľadajte položku **Budíky** a ťuknite na ňu.
- 3 Ťuknite na budík, ktorý chcete upraviť.
- 4 Ťuknite na položku **Označenie** a zadajte názov budíka.
- 5 Ťuknite na položku **OK**.

### Aktivácia funkcie vibrácií budíka

- 1 Na obrazovke Domovská obrazovka ťuknite na položku .
- 2 Vyhľadajte položku **Budíky** a ťuknite na ňu.
- 3 Ťuknite na budík, ktorý chcete upraviť.
- 4 Začiarknite políčko **Vibrovať**.

### Nastavenie spustenia budíkov pri telefóne zapnutom v tichom režime

- 1 Na obrazovke Domovská obrazovka ťuknite na položku .
- 2 Nájdite položku **Budíky** a ťuknite na ňu, potom stlačte tlačidlo .
- 3 Ťuknite na položku **Nastavenie**.
- 4 Začiarknite políčko **Budík v tichom režime**.

### Odloženie budíka po jeho spustení

- Po spustení budíka ťuknite na položku **Odložiť**.



### Vypnutie budíka po jeho spustení

- Po spustení budíka ťuknite na položku **Zrušiť**.

# Aplikácia NeoReader™

Telefón môžete použiť ako snímač čiarových kódov na získanie ďalších informácií o snímaných predmetoch. V časopise napríklad zbadáte reklamu na kabát a chcete nájsť najbližšiu maloobchodnú predajňu, kde si ho môžete kúpiť. Ak reklama obsahuje čitateľný čiarový kód, v aplikácii NeoReader™ sa tento kód použije pri prístupe na mobilný webový obsah, napríklad na webovú lokalitu s ďalšími informáciami o produkte alebo mapu predajní v okolí. Aplikácia NeoReader™ podporuje väčšinu štandardných typov čiarových kódov.

## Spustenie aplikácie NeoReader™

- 1 V aplikácii Domovská obrazovka ťuknite na položku .
- 2 Vyhľadajte a ťuknite na položku  NeoReader™.

## Skenovanie čiarového kódu









- 1 V aplikácii NeoReader™ podržte fotoaparát telefónu nad čiarovým kódom, kým sa v hľadáči nezobrazí celý čiarový kód.
- 2 Telefón čiarový kód automaticky nasníma a po jeho rozpoznaní zavribruje. Ak sa čiarový kód nerozpozna, ťuknutím na položku  nasnímate kód ručne.
- 3 Po rozpoznaní čiarového kódu ťuknutím na položku **Pokračovať** zobrazíte informácie o čiarovom kóde, alebo ťuknutím na položku **Dozadu** proces zrušíte.

## Ručné zadanie čísla čiarového kódu

- 1 V aplikácii NeoReader™ ťuknite na .
- 2 Ťuknite na textové pole a potom zadajte čísla čiarového kódu.
- 3 Ťuknite na položku **OK**.

## Prehľad ponuky aplikácie NeoReader™

V aplikácii NeoReader™ sú k dispozícii tieto možnosti ponuky:

-  Kliknutím ručne oskenujte čiarový kód pomocou vysokého obrazového rozlíšenia.
-  Ručne zadajte čísla čiarového kódu. Túto možnosť môžete využiť, ak má fotoaparát problémy s čítaním čiarového kódu.
-  Zobrazte zoznam predchádzajúcich čiarových kódov.
-  Nastavte si preferencie:
  - Vypnite alebo zapnite zvuk
  - Povoľte alebo zakážte funkciu potvrdzovania správ. Ak je zapnutá, budete dostávať potvrdzujúcu správu s otázkou, či chcete po úspešnom skenovaní pokračovať v zobrazení obsahu mobilného webu čiarového kódu.
  - Zvoľte si, či sa po zobrazení obsahu čiarového kódu chcete vrátiť k aplikácii NeoReader™ alebo k tablám aplikácii.
  - Vyberte si, koľko čiarových kódov chcete zachovať v zozname histórie
-  Zobrazíť informácie o aplikácii NeoReader™
-  Prečítajte si viac o rôznych typoch čiarových kódov a o používaní aplikácie NeoReader™
-  Vyberte si osobné nastavenia. Tieto informácie sa použijú pri prispôbení obsahu čiarového kódu.
-  Odošlite správu SMS, v ktorej odporučíte priateľovi prevziať si aplikáciu NeoReader™
-  Skončiť aplikáciu NeoReader™

## ANT+

Telefón je vybavený funkciou interoperability ANT+, ktorá umožňuje zhromažďovanie, automatické prenášanie a sledovanie dát zo snímača na sledovanie stavu osôb. Keď telefón pripojíte k rôznym fitness zariadeniam a športovému vybaveniu, funkcia ANT+ umožní telefónu získavať informácie zo zariadenia, napríklad sledovať tepovú frekvenciu.

- 💡 Na vykreslenie údajov, ktoré zariadenie kompatibilné s funkciou ANT+ zhromaždilo, je potrebná aplikácia, ako je napríklad iMapMyFitness.

# Synchronizácia

V závislosti od aplikácií nainštalovaných v telefóne môžete so svojím telefónom synchronizovať kontakty, e-maily, udalosti v kalendári a iné informácie z viacerých e-mailových účtov, synchronizačných služieb a iných druhov účtov. Synchronizácia telefónu s ostatnými informačnými zdrojmi je jednoduchý a praktický spôsob, ako mať po ruke vždy aktuálne údaje.

Môžete:

- získať prístup ku kontaktom v službách Gmail™, Google Calendar™, Google™ a ďalších službách Google, ktoré používate,
- získať prístup k firemnej elektronickej pošte, kontaktom a kalendáru,
- získať prístup ku kontaktom v službe Facebook™, kalendáru, albumom a ďalším službám, ktoré používate,
- synchronizovať telefón s internetovým serverom pomocou technológie SyncML™,
- synchronizovať, ukladať a spravovať kontakty na webovej lokalite spoločnosti Sony Ericsson a prevziať ich do nového telefónu alebo viacerých telefónov pomocou služby Sony Ericsson Sync.

## Synchronizácia so službou Google™



Synchronizujte telefón s kontaktmi v službe Gmail™, Google Calendar™, kontakty Google™ a údaje z ostatných služieb Google, ktoré používate. Môžete ich zobrazovať a spravovať jednoducho ako na počítači.

Po synchronizácii môžete nájsť službu Gmail™ v aplikácii Gmail™; kalendár v aplikácii Google Calendar™; kontakty v aplikácii kontakty Google™ a ostatné dáta v aplikáciách Google, ktoré ste nainštalovali.

### Nastavenie účtu služby Google™ v telefóne na synchronizáciu

- 1 Na obrazovke Domovská obrazovka ťuknite na položku .
- 2 Ťuknite na položky **Nastavenie > Kontá a synchronizácia**.
- 3 Skontrolujte, či je začiarknuté políčko **Aktivovať autom. synchr.**, aby sa mohli v aplikáciách automaticky synchronizovať údaje.
- 4 Ťuknite na položky **Pridať konto > Google**.
- 5 Podľa pokynov v sprievodcovi registráciou vytvorte účet služby Google™ alebo sa prihláste, ak už máte účet vytvorený.
- 6 Ťuknite na nový účet Google™ a ťuknite na položky, ktoré si želáte synchronizovať.

### Manuálna synchronizácia s účtom Google™

- 1 V aplikácii Domovská obrazovka ťuknite na položku .
- 2 Ťuknite na položky **Nastavenie > Kontá a synchronizácia**.
- 3 Ťuknite na účet Google™, s ktorým chcete synchronizovať.
- 4 Stlačte tlačidlo , potom ťuknite na položku **Synchronizovať teraz**.

### Odstránenie konta služby Google™ z telefónu

- 1 Na obrazovke Domovská obrazovka ťuknite na položku .
- 2 Ťuknite na položky **Nastavenie > Kontá a synchronizácia**.
- 3 Ťuknite na konto služby Google™, ktoré chcete odstrániť zo zoznamu kont.
- 4 Ťuknite na položku **Odstrániť konto**.
- 5 Akciu potvrdte opätovným ťuknutím na položku **Odstrániť konto**.

- ! Zo zoznamu kont môžete odstrániť všetky vaše kontá služby Google™, okrem prvého. Ak chcete odstrániť prvé konto, musíte vykonať úplné obnovenie telefónu. Pozri časť *Obnovenie nastavenia telefónu* na strane 128.

## Synchronizácia firemnej elektronickej pošty, kalendára a kontaktov

Majte priamo z vášho telefónu prístup k firemným e-mailovým správam, udalostiam v kalendári a kontaktom. Môžete ich zobrazovať a spravovať jednoducho ako na počítači. Po nastavení môžete nájsť svoje údaje v aplikáciách **E-mail**, **Kalendár** a **Kontakty**.

- ! Ak chcete mať prístup k vyššie popísaným funkciám, vaše firemné údaje musia byť uložené na serveri služby Microsoft® Exchange.

### Nastavenie podnikového e-mailového účtu, kalendára a kontaktov v telefóne

- 1 Na obrazovke Domovská obrazovka ťuknite na položku .
- 2 Ťuknite na položky **Nastavenie** > **Kontá a synchronizácia**.
- 3 Skontrolujte, či je začiarknuté políčko **Aktivovať autom. synchr.**, aby sa údaje automaticky synchronizovali podľa nastaveného intervalu synchronizácie.
- 4 Ťuknite na položky **Pridať konto** > **Exchange Active Sync**.
- 5 Zadaťte vašu firemnú e-mailovú adresu a heslo.
- 6 Ťuknite na položku **Ďalej**.
- 7 Postupovaním podľa uvedených krokov nastavte účet a vyberte typy údajov, ktoré chcete synchronizovať s telefónom, napríklad kontakty a kalendár. Ak sa nastavenie podnikového účtu nenájde automaticky, dokončite nastavenie ručne. Ak potrebujete ďalšie informácie, kontaktujte správcu firemnej siete.
- 8 Po dokončení nastavenia zadajte názov tohto podnikového účtu, aby sa dalo ľahko vyhľadať, a potom ťuknite na položku **Hotovo**.
- 9 Ak sa zobrazí výzva, aktivujte správcu zariadení tak, aby povolil podnikovému serveru riadiť určité funkcie zabezpečenia v telefóne. K správcovi zariadení pre telefón zvyčajne patrí e-mail, kalendár alebo iné aplikácie, ktorým udeľujete oprávnenie na implementáciu politik zabezpečenia v telefóne pri pripájaní k podnikovým službám, ktoré toto oprávnenie vyžadujú.

### Ak chcete upraviť nastavenie firemnej elektronickej pošty, kalendára alebo kontaktov

- 1 Na obrazovke Domovská obrazovka ťuknite na položku .
- 2 Ťuknite na položku **Nastavenie** > **Kontá a synchronizácia** a vyberte firemný účet.
- 3 Ťuknite na položku **Nastavenie účtu**.
- 4 Zmeňte nastavenia podľa potreby. Môžete sa napríklad rozhodnúť:
  - ako často by mal telefón kontrolovať nové e-mailové správy.
  - mať prístup k firemnému kalendáru a kontaktom cez telefón.
  - nastavenia servera v nastaveniach **Nastavenie pre prich. správy**.

### Nastavenie intervalu synchronizácie pre podnikový účet

- 1 Na Domovská obrazovka ťuknite na položku .
- 2 Ťuknite na položku **Nastavenie** > **Kontá a synchronizácia** a vyberte podnikový účet.
- 3 Ťuknite na položku **Nastavenie účtu**.
- 4 Ťuknite na položku **Frekv. kontrol. e-mailov** a vyberte možnosť intervalu.

### Odstránenie podnikového konta z telefónu

- 1 Na obrazovke Domovská obrazovka ťuknite na položku .
- 2 Ťuknite na položku **Nastavenie** > **Kontá a synchronizácia** a potom na podnikový účet.
- 3 Ťuknite na položku **Odstrániť konto**.
- 4 Znovu ťuknite na **Odstrániť konto** pre potvrdenie.



## Synchronizácia so službou Facebook™

Telefón môžete synchronizovať s kontaktmi, kalendárom, albumami služby Facebook™ a údajmi z ďalších služieb, ktoré používate. Môžete ich zobrazovať a spravovať jednoducho ako na počítači. Po nastavení účtu Facebook v telefóne sa automaticky vytvorí účet na integráciu telefónu Sony Ericsson so službou Facebook. Účet na integráciu telefónu Sony Ericsson so službou Facebook môžete použiť na synchronizáciu kontaktov, kalendára a albumov.

### Nastavenie účtu služby Facebook™ v telefóne

- 1 Na obrazovke Domovská obrazovka ťuknite na položku .
- 2 Ťuknite na položky **Nastavenie > Kontá a synchronizácia**.
- 3 Skontrolujte, či je začiarknuté políčko **Aktivovať autom. synchr.**, aby sa mohli v aplikáciách automaticky synchronizovať údaje.
- 4 Ťuknite na položky **Pridať konto > Facebook**.
- 5 Podľa pokynov v sprievodcovi registráciou vytvorte účet služby Facebook™ alebo sa prihláste, ak už máte účet služby Facebook vytvorený.
- 6 Vyberte možnosť synchronizácie účtu a ťuknite na položku **Dokončiť**. Účet služby Facebook sa v telefóne nastavil. Vytvorí sa aj účet na integráciu telefónu Sony Ericsson so službou Facebook.

### Manuálna synchronizácia s účtom služby Facebook™

- 1 Na obrazovke Domovská obrazovka ťuknite na položku .
- 2 Ťuknite na položky **Nastavenie > Kontá a synchronizácia**.
- 3 Ťuknite na účet služby Facebook™ alebo účet na integráciu telefónu Sony Ericsson so službou Facebook.
- 4 Stlačte tlačidlo , potom ťuknite na položku **Synchronizovať teraz**.

### Odstránenie účtu služby Facebook™ z telefónu

- 1 Na obrazovke Domovská obrazovka ťuknite na položku .
- 2 Ťuknite na položky **Nastavenie > Kontá a synchronizácia**.
- 3 Ťuknite na účet služby Facebook™.
- 4 Ťuknite na položku **Odstrániť konto**.
- 5 Akciu potvrdíte opätovným ťuknutím na položku **Odstrániť konto**. Účet služby Facebook a účet na integráciu telefónu Sony Ericsson so službou Facebook sa odstránili. Odstránením účtu služby Facebook z telefónu sa neodstráni účet služby Facebook a tento bude i naďalej prístupný z počítača.

## Synchronizácia a ukladanie kontaktov a kalendára



Pomocou aplikácie Sony Ericsson Sync synchronizujete svoje kontakty s webovou stránkou spoločnosti Sony Ericsson na adrese [www.sonyericsson.com/user](http://www.sonyericsson.com/user).

Takto budete mať svoje kontakty uložené na jednom mieste a jednoducho ich budete môcť preniesť do iných telefónov. Vždy tiež budete mať k dispozícii zálohu online. Aby tento spôsob fungoval, je potrebné mať účet Sony Ericsson.

### Nastavenie účtu služby spoločnosti Sony Ericsson v telefóne

- 1 Na obrazovke Domovská obrazovka ťuknite na položku .
- 2 Ťuknite na položky **Nastavenie > Kontá a synchronizácia**.
- 3 Skontrolujte, či je začiarknuté políčko **Aktivovať autom. synchr.**, aby sa údaje automaticky synchronizovali podľa nastaveného intervalu.
- 4 Ťuknite na položky **Pridať konto > Sony Ericsson Sync**.
- 5 Ak máte účet Sony Ericsson, prihláste sa, v opačnom prípade sa prihláste a vytvorte si účet podľa pokynov sprievodcu registráciou.
- 6 Ťuknite na položku **Interval synchronizácie** a vyberte, ako často chcete vykonávať automatickú synchronizáciu telefónu.
- 7 Ťuknite na položku **Hotovo**.

### Ručná synchronizácia pomocou služby Sony Ericsson Sync

- 1 Na obrazovke Domovská obrazovka ťuknite na položku .
- 2 Ťuknite na položku **Nastavenie > Kontá a synchronizácia** a potom ťuknite na účet Sony Ericsson.
- 3 Stlačte tlačidlo , potom ťuknite na položku **Synchronizovať teraz**.



### Úprava účtu Sony Ericsson

- 1 Na obrazovke Domovská obrazovka ťuknite na položku .
- 2 Ťuknite na položku **Nastavenie > Kontá a synchronizácia** a potom ťuknite na účet Sony Ericsson.
- 3 Označte alebo zrušte označenie kontrolných rámečkov pre položky, ktoré chcete synchronizovať.
- 4 Ak potrebujete zmeniť nastavenia vášho konta, ťuknite na položku **Nastavenie účtu**, upravte želané informácie a ťuknite na **Hotovo**.

### Výber intervalu synchronizácie

- 1 Na obrazovke Domovská obrazovka ťuknite na položku .
- 2 Ťuknite na položku **Nastavenie > Kontá a synchronizácia** a potom ťuknite na účet Sony Ericsson.
- 3 Ťuknite na položku **Nastavenie účtu**.
- 4 Ťuknite na položku **Interval synchronizácie** a vyberte možnosť intervalu.

### Odstránenie účtu Sony Ericsson z telefónu

- 1 Na obrazovke Domovská obrazovka ťuknite na položku .
  - 2 Ťuknite na položku **Nastavenie > Kontá a synchronizácia** a potom ťuknite na účet Sony Ericsson.
  - 3 Ťuknite na položku **Odstrániť konto**.
  - 4 Znovu ťuknite na **Odstrániť konto** pre potvrdenie.
- ! Účet sa odstráni z vášho telefónu, ale naďalej existuje na serveri Sony Ericsson. Informácie o konte môžete použiť na prihlásenie k webovej lokalite Sony Ericsson na adrese [www.sonyericsson.com/user](http://www.sonyericsson.com/user).



## Synchronizácia pomocou technológie SyncML™

Telefón môžete synchronizovať s internetovým serverom pomocou technológie SyncML™. Kontakty, kalendár a záložky potom budete môcť v telefóne zobrazovať a spravovať jednoducho ako v počítači.

### Nastavenie účtu služby SyncML™ v telefóne

- 1 Na obrazovke Domovská obrazovka ťuknite na položku .
  - 2 Vyhľadajte položky **Nastavenie > Kontá a synchronizácia** a ťuknite na ne.
  - 3 Skontrolujte, či je začiarknuté políčko **Aktivovať autom. synchr.**, aby sa údaje automaticky synchronizovali podľa nastaveného intervalu.
  - 4 Ťuknite na položky **Pridať konto > SyncML**.
  - 5 Ťuknite na polia pre účet, adresu servera, meno používateľa a heslo a zadajte požadované údaje.
  - 6 Ťuknite na položku **Interval synchronizácie** a vyberte, ako často chcete vykonávať automatickú synchronizáciu telefónu.
  - 7 Ťuknite na položku, ktorú chcete synchronizovať, napríklad Kontakty. Potom zadajte adresu servera, meno používateľa a heslo. Zopakujte tento krok pri každej položke, ktorú chcete synchronizovať.
  - 8 Po dokončení ťuknite na položku **Hotovo**.
- ! Ďalšie informácie o nastavení účtu vám poskytne poskytovateľ služby SyncML™.

### Manuálna synchronizácia s účtom služby SyncML™

- 1 Na obrazovke Domovská obrazovka ťuknite na položku .
- 2 Ťuknite na položky **Nastavenie > Kontá a synchronizácia**.
- 3 Ťuknite na účet služby SyncML™, ktorý chcete synchronizovať.
- 4 Stlačte tlačidlo , potom ťuknite na položku **Synchronizovať teraz**.

### Výber intervalu synchronizácie

- 1 Na obrazovke Domovská obrazovka ťuknite na položku .
- 2 Ťuknite na položky **Nastavenie** > **Kontá a synchronizácia** a potom na účet služby SyncML™.
- 3 Ťuknite na položku **Nastavenie účtu**.
- 4 Ťuknite na položku **Interval synchronizácie** a vyberte možnosť intervalu.

### Odstránenie účtu služby SyncML™ z telefónu

- 1 Na obrazovke Domovská obrazovka ťuknite na položku .
- 2 Ťuknite na položky **Nastavenie** > **Kontá a synchronizácia** a potom na účet služby SyncML™.
- 3 Ťuknite na položku **Odstrániť konto**.
- 4 Akciu potvrdíte opätovným ťuknutím na položku **Odstrániť konto**.

# Pripojenie k bezdrôtovým sieťam

Technológia Wi-Fi® umožňuje bezdrôtový prístup na internet prostredníctvom telefónu. Vďaka tomu môžete prehľadávať web a získať lacnejšie hovory a nižšie poplatky za prenos údajov.

Ak má vaša spoločnosť alebo organizácia virtuálnu súkromnú sieť (sieť VPN), môžete sa k nej pripojiť pomocou vášho telefónu. Virtuálnu súkromnú sieť VPN môžete použiť na získanie prístupu na intranety a ďalšie vnútorné služby vašej spoločnosti.

## Wi-Fi™

Technológia Wi-Fi™ umožňuje bezdrôtový prístup na Internet pomocou telefónu. Ak chcete získať prístup na Internet pomocou pripojenia k sieti Wi-Fi™, musíte najprv vyhľadať dostupnú sieť Wi-Fi™ a pripojiť sa k nej. Intenzita signálu siete Wi-Fi™ sa môže líšiť v závislosti od miesta, kde sa telefón nachádza. Intenzitu signálu zvýšite, ak sa priblížite k prístupovému bodu siete Wi-Fi™.

## Pred použitím Wi-Fi™





Na prehľadanie internetu pomocou pripojenia Wi-Fi™, musíte vyhľadať dostupnú sieť Wi-Fi™ a pripojiť sa k nej a potom otvoriť internetový prehliadač. Intenzita signálu siete Wi-Fi™ sa môže líšiť v závislosti od miesta, kde sa telefón nachádza. Posuňte sa bližšie k prístupovému bodu Wi-Fi™, aby ste zvýšili silu signálu.

### Zapnutie siete Wi-Fi®

- 1 Na obrazovke Domovská obrazovka ťuknite na položku .
- 2 Vyhľadajte položky **Nastavenie** > **Bezdrôtové siete** a ťuknite na ne.
- 3 Začiarknite políčko **Wi-Fi**. V telefóne sa vyhľadajú dostupné siete Wi-Fi®.

! Zapnutie siete Wi-Fi® môže trvať niekoľko sekúnd.

### Pripojenie k sieti Wi-Fi®

- 1 Na obrazovke Domovská obrazovka ťuknite na položku .
- 2 Vyhľadajte a ťuknite na položky **Nastavenie** > **Bezdrôtové siete** > **Nastavenia Wi-Fi**.
- 3 Dostupné siete Wi-Fi® sa zobrazujú v zozname **Siete Wi-Fi**. Dostupné siete môžu byť voľne prístupné alebo zabezpečené. Voľne prístupné siete sú vedľa názvu siete Wi-Fi® označené symbolom  a zabezpečené siete symbolom .
- 4 Ťuknutím na sieť Wi-Fi® sa k nej pripojíte. Ak sa pokúšate pripojiť k zabezpečenej sieti Wi-Fi®, zobrazí sa výzva na zadanie hesla. Po pripojení sa v stavovom riadku zobrazí symbol .

! Telefón si pamätá siete Wi-Fi®, ku ktorým ste sa pripojili. Keď budete nabudúce v dosahu siete Wi-Fi®, ku ktorej ste už boli pripojení, telefón sa k tejto sieti automaticky pripojí.

💡 V niektorých lokalitách sa v prípade voľne prístupných sietí Wi-Fi® pred umožnením prístupu na danú sieť požaduje, aby ste sa prihlásili na webovú stránku. Ak chcete získať ďalšie informácie, kontaktujte správcu príslušnej siete Wi-Fi®.

### Pripojenie k inej sieti Wi-Fi®

- 1 Na obrazovke Domovská obrazovka ťuknite na položku .
- 2 Vyhľadajte a ťuknite na položky **Nastavenie** > **Bezdrôtové siete** > **Nastavenia Wi-Fi**. Vyhľadané siete Wi-Fi® sa zobrazia v zozname **Siete Wi-Fi**.
- 3 K novej sieti Wi-Fi® sa pripojíte ťuknutím na ňu.



## Stav siete Wi-Fi™

Ak je telefón pripojený k sieti Wi-Fi™ alebo ak sú vo vašej blízkosti dostupné siete Wi-Fi™, je možné zobraziť ich stav. Súčasne môžete nastaviť telefón tak, aby vás upozornil vždy, keď zistí otvorenú sieť Wi-Fi™.

### Povolenie upozornení siete Wi-Fi®

- 1 Ak ešte nemáte zapnutú sieť Wi-Fi®, zapnite ju.
- 2 Na obrazovke Domovská obrazovka ťuknite na položku .
- 3 Vyhľadajte a ťuknite na položky **Nastavenie** > **Bezdrôtové siete** > **Nastavenia Wi-Fi**.
- 4 Začiarknite políčko **Oznamovanie siete**.

### Manuálne vyhľadávanie sietí Wi-Fi®

- 1 Na obrazovke Domovská obrazovka ťuknite na položku .
- 2 Vyhľadajte a ťuknite na položky **Nastavenie** > **Bezdrôtové siete** > **Nastavenia Wi-Fi**.
- 3 Stlačte tlačidlo .
- 4 Ťuknite na položku **Vyhľadať**. V telefóne sa vyhľadajú siete Wi-Fi® a zobrazia dostupné siete v zozname.
- 5 Ťuknutím na sieť Wi-Fi® v zozname sa k nej pripojíte.

### Rozšírené nastavenie siete Wi-Fi™

Pred manuálnym pridaním siete Wi-Fi™ musíte zapnúť nastavenie siete Wi-Fi™ v telefóne.

### Manuálne prídanie siete Wi-Fi®

- 1 Na obrazovke Domovská obrazovka ťuknite na položku .
  - 2 Vyhľadajte a ťuknite na položky **Nastavenie** > **Bezdrôtové siete** > **Nastavenia Wi-Fi**.
  - 3 Ťuknite na položku **Pridať sieť Wi-Fi**.
  - 4 Zadajte údaj **Identifikácia SSID siete** pre sieť.
  - 5 Ťuknite na pole **Zabezpečenie** a vyberte typ zabezpečenia.
  - 6 V prípade potreby zadajte heslo.
  - 7 Ťuknite na položku **Uložiť**.
- ! Ak chcete získať údaje do polí **Identifikácia SSID siete** a **Heslo bezdrôtovej siete**, kontaktujte správcu siete Wi-Fi®.

### Zobrazenie podrobných informácií o pripojenej sieti Wi-Fi®



- 1 Na obrazovke Domovská obrazovka ťuknite na položku .
- 2 Vyhľadajte a ťuknite na položky **Nastavenie** > **Bezdrôtové siete** > **Nastavenia Wi-Fi**.
- 3 Ťuknite na sieť Wi-Fi®, ku ktorej ste aktuálne pripojení. Zobrazia sa podrobné informácie o sieti.

### Zásady používania siete Wi-Fi® v režime spánku

Pridaním zásad používania siete Wi-Fi® v režime spánku môžete určiť, kedy má telefón prepnúť z pripojenia Wi-Fi na mobilné dátové pripojenie.

- ! Ak nie ste pripojení k sieti Wi-Fi®, telefón pri prístupe na internet používa mobilné dátové pripojenie (ak ste v telefóne nastavili a zapli mobilné dátové pripojenie).





### Pridanie zásad používania siete Wi-Fi® v režime spánku

- 1 Na obrazovke Domovská obrazovka ťuknite na položku .
- 2 Vyhľadajte a ťuknite na položky **Nastavenie** > **Bezdrôtové siete** > **Nastavenia Wi-Fi**.
- 3 Stlačte tlačidlo .
- 4 Ťuknite na položku **Rozšírené** .
- 5 Ťuknite na položku **Použ. Wi-Fi v rež. spán.**.
- 6 Vyberte nastavenie **Použ. Wi-Fi v rež. spán.**, ktoré chcete použiť.

### Používanie statickej adresy IP

Telefón môžete nastaviť tak, aby sa pripájal k sieti Wi-Fi™ pomocou statickej adresy IP.





## Nastavenie statickej adresy IP

- 1 Na obrazovke Domovská obrazovka ťuknite na položku .
- 2 Vyhľadajte a ťuknite na položky **Nastavenie** > **Bezdrôtové siete** > **Nastavenia Wi-Fi**.
- 3 Stlačte tlačidlo .
- 4 Ťuknite na položku **Rozšírené** .
- 5 Začiarknite políčko **Použiť statickú adresu IP**.
- 6 Ťuknite a zadajte informácie potrebné pre sieť Wi-Fi®:
  - **Adresa IP**
  - **Brána**
  - **Maska siete**
  - **Server DNS 1**
  - **Server DNS 2**
- 7 Stlačte tlačidlo  a ťuknite na položku **Uložiť** .

## Pripojené zariadenia

Zdieľajte mediálne súbory v telefóne s inými zariadeniami pomocou zdieľaného pripojenia Wi-Fi®. Ak je telefón pripojený k domácej sieti pomocou siete Wi-Fi® a ak má aktivovanú možnosť **Pripojené zariadenia**, môžu aj iné klientske zariadenia pripojené do tejto domácej siete otvárať mediálne súbory uložené v telefóne. Napríklad na pripojenom zariadení môžete zobrazovať fotografie alebo prehrať hudobnú skladbu. Klientskym zariadením môže byť napríklad počítačový program s klientskym softvérom, fotoaparát, TV prijímač alebo zariadenie PlayStation®3. Všetky zariadenia musia mať certifikát DLNA™ (Digital Living Network Alliance).

## Použitie funkcie Pripojené zariadenia

- 1 Pripojte telefón k sieti Wi-Fi®.
- 2 Na obrazovke Domovská obrazovka ťuknite na položku  a potom nájdite položku **Pripojené zariadenia** a ťuknite na ňu.
- 3 Ťuknite na položku  vedľa položky **Zmeniť názov servera** a podľa potreby upravte názov telefónu. Tento názov sa potom zobrazí na ďalšom klientskom zariadení, ktoré je pripojené do siete Wi-Fi, aby bolo telefón možné identifikovať.
- 4 Označte políčko **Zdieľať obsah**. V stavovom riadku sa zobrazí symbol . Telefón začne fungovať ako mediálny server.
- 5 Pripojte počítač alebo iné klientske zariadenia do rovnakej siete Wi-Fi®.
- 6 Aktivujte klientsky softvér nainštalovaný vo vašom počítači. Nájdite a vyberte telefón ako server.
- 7 V stavovom riadku telefónu sa zobrazí oznámenie. Ťuknite naň a nastavte povolenia prístupu.
- 8 Preneste obsah telefónu a zobrazte ho v klientskych zariadeniach. Ak je v telefóne uložených veľa fotografických alebo hudobných súborov, zobrazenie celého obsahu môže trvať niekoľko minút.
- 9 Ak chcete zatvoriť zobrazenie **Pripojené zariadenia**, stlačte tlačidlo . Funkcia **Pripojené zariadenia** zostane spustená na pozadí.
- 10 Ak sa chcete odpojiť od servera, prejdite na možnosť zobrazovať v telefóne **Pripojené zariadenia** a zrušte označenie políčka **Zdieľať obsah**.

Klientske zariadenie, ktorému ste už nastavili oprávnenie k prístupu, je zaregistrované klientske zariadenie a zobrazí sa v zoznamu **Registrované zariadenia**. Klientske zariadenie, ktoré čaká na pridelenie oprávnenia k prístupu je zobrazené v zoznamu **Čakajúce zariadenia**.

- ! Uvedené pokyny sa môžu líšiť podľa klientskych zariadení. Pozrite taktiež používateľskú príručku klientskeho zariadenia. Ak sa zariadenie nemôže pripojiť, skontrolujte, či funguje vaša domáca sieť.

## Nastavenie povolenia prístupu pre čakajúce klientske zariadenie

- 1 Na obrazovke Domovská obrazovka ťuknite na položku  a potom nájdite položku **Pripojené zariadenia** a ťuknite na ňu.
- 2 Vyberte klientske zariadenie zo zoznamu **Čakajúce zariadenia**.
- 3 Vyberte úroveň povolenia prístupu.

### Ak chcete zmeniť názov registrovaného klientskeho zariadenia

- 1 Na obrazovke Domovská obrazovka ťuknite na položku  a potom nájdite položku **Pripojené zariadenia** a ťuknite na ňu.
- 2 Vyberte klientske zariadenie zo zoznamu **Registrované zariadenia**, potom vyberte možnosť **Zmeniť názov**.
- 3 Zadajte nový názov klientskeho zariadenia.

### Ak chcete zmeniť úroveň prístupu registrovaného klientskeho zariadenia

- 1 Na obrazovke Domovská obrazovka ťuknite na položku  a potom nájdite a ťuknite na položku **Pripojené zariadenia**.
- 2 Vyberte klientske zariadenie zo zoznamu **Registrované zariadenia**.
- 3 Ťuknite na položku **Zmeniť úroveň príst.** a vyberte možnosť.

### Získanie ďalších informácií o zdieľaní obsahu

- Keď sa otvorí zobrazenie **Pripojené zariadenia**, ťuknite na možnosť **Pomoc** a zobrazia sa informácie o zdieľaní obsahu v telefóne s klientskymi zariadeniami.

## Zdieľanie mobilného dátového pripojenia telefónu

Pomocou kábla USB môžete zdieľať mobilné dátové pripojenie telefónu s jedným počítačom. Tento proces sa nazýva USB tethering. Dátové pripojenie telefónu môžete zdieľať naraz až s ôsmimi zariadeniami, čím zo svojho telefónu urobíte prenosný prístupový bod pripojenia Wi-Fi®.

Keď telefón zdieľa dátové pripojenie, v stavovom riadku alebo na paneli upozornení sa môžu zobrazíť tieto ikony:



Funkcia USB tethering je aktívna



Prenosný prístupový bod Wi-Fi® je aktívny



Funkcia USB tethering a prenosný prístupový bod sú aktívne

### Zdieľanie telefonického dátového pripojenia pomocou kábla USB

- 1 Použite kábel USB dodávaný s telefónom na prepojenie telefónu a počítača.
  - 2 Na obrazovke Domovská obrazovka ťuknite na položku .
  - 3 Vyhľadajte a ťuknite na položky **Nastavenie** > **Bezdrôtové siete** > **Zd. Inter. a pren. príst. bod**.
  - 4 Označte políčko **Zdieľ. intern. prip. USB**. Telefón začne zdieľať mobilné sieťové dátové pripojenie s počítačom prostredníctvom kábla USB. V stavovom riadku a paneli s oznámeniami sa zobrazí trvalé upozornenie.
  - 5 Ak chcete zastaviť zdieľanie dátového pripojenia, zrušte označenie začiarkavacieho políčka **Zdieľ. intern. prip. USB** alebo odpojte kábel USB.
- ! Súčasné zdieľanie telefonického dátového pripojenia a karty SD prostredníctvom kábla USB nie je možné. Ak používate pripojenie prostredníctvom kábla USB na sprístupnenie karty SD počítaču, najskôr musíte toto pripojenie deaktivovať a až potom môžete začať zdieľanie telefonického dátového spojenia. Pozrite si časť *Pripojenie telefónu k počítaču* na strane 111.
  - 💡 Pripravte počítač na nadviazanie pripojenia k sieti prostredníctvom kábla USB. Prejdite na [android.com/tether](https://android.com/tether), kde nájdete najaktuálnejšie informácie o tom, ktoré operačné systémy podporujú zdieľanie internetového pripojenia pomocou kábla USB a ako sa dajú nakonfigurovať.

### Zdieľanie telefonického dátového pripojenia ako prenosného prístupového bodu Wi-Fi®

- 1 V aplikácii Domovská obrazovka ťuknite na položku .
- 2 Vyhľadajte a ťuknite na položky **Nastavenie** > **Bezdrôtové siete** > **Zd. Inter. a pren. príst. bod**.
- 3 Označte políčko **Prenos. príst. bod Wi-Fi**. Telefón začne prenos svojho sieťového názvu Wi-Fi® (SSID). K tejto sieti teraz môžete pripojiť až 8 počítačov alebo iných zariadení.
- 4 Ak chcete zastaviť zdieľanie dátového pripojenia prostredníctvom siete Wi-Fi®, zrušte označenie začiarkavacieho políčka **Prenos. príst. bod Wi-Fi**.

### Premenovanie alebo zabezpečenie prenosného prístupového bodu



- 1 V aplikácii Domovská obrazovka ťuknite na položku .
- 2 Vyhľadajte a ťuknite na položky **Nastavenie > Bezdrôtové siete > Zd. Inter. a pren. príst. bod.**
- 3 Uistite sa, že je začiarkavacie políčko **Prenos. príst. bod Wi-Fi** označené.
- 4 Ťuknite na položky **Nast. prenosného prístup. bodu k sieti Wi-Fi > Konfig. prístup. bodu Wi-Fi.**
- 5 Zadajte údaj **Sieťová identifikácia SSID** pre sieť.
- 6 Ťuknite na pole **Zabezpečenie** a vyberte typ zabezpečenia.
- 7 V prípade potreby zadajte heslo.
- 8 Ťuknite na položku **Uložiť**.

### Virtuálne súkromné siete (siete VPN)

Pomocou telefónu sa môžete pripojiť k virtuálnym súkromným sieťam (sietiam VPN), ktoré vám umožňujú získať prístup k zdrojom v zabezpečenej lokálnej sieti zo skutočnej siete. Pripojenia k sieťam VPN napríklad bežne používajú spoločnosti a vzdelávacie inštitúcie pre používateľov, ktorí potrebujú prístup k intranetom a ďalším interným službám, keď sa nachádzajú mimo internej siete, napríklad keď sú na cestách.

Pripojenia k sieťam VPN možno nastaviť mnohými spôsobmi v závislosti od siete. Niektoré siete môžu vyžadovať, aby ste do telefónu preniesli a nainštalovali bezpečnostný certifikát. Ďalšie informácie o prenose obsahu do telefónu nájdete v časti *Pripojenie telefónu k počítaču* na strane 111. Podrobné informácie o nastavení pripojenia k sieti VPN získate od správcu siete vašej spoločnosti alebo organizácie.

#### Pridanie virtuálnej súkromnej siete

- 1 Na obrazovke Domovská obrazovka ťuknite na položku .
- 2 Vyhľadajte a ťuknite na položky **Nastavenie > Bezdrôtové siete > Nastavenie siete VPN.**
- 3 Ťuknite na položku **Pridať sieť VPN.**
- 4 Vyberte typ siete VPN, ktorú chcete pridať.
- 5 Zadajte nastavenia siete VPN.
- 6 Stlačte tlačidlo  a ťuknite na položku **Uložiť**.

#### Pripojenie k virtuálnej súkromnej sieti

- 1 Na obrazovke Domovská obrazovka ťuknite na položku .
- 2 Vyhľadajte a ťuknite na položky **Nastavenie > Bezdrôtové siete > Nastavenie siete VPN.**
- 3 V zozname dostupných sietí ťuknite na sieť VPN, ku ktorej sa chcete pripojiť.
- 4 Zadajte požadované informácie.
- 5 Ťuknite na položku **Pripojiť**.



#### Odpojenie od siete VPN

- 1 Posuňte stavový riadok smerom nadol.
- 2 Ťuknutím na upozornenie na pripojenie k sieti VPN ho vypnete.

# Webový prehliadač







Pomocou webového prehliadača zobrazujte a navigujte na webových lokalitách, pridajte stránky do záložiek a vytvárajte skratky na domovskej obrazovke. Naraz môže byť otvorených viacero okien prehliadača a pri navigácii na webových stránkach môžete používať funkciu priblíženia.

## Otvorenie webového prehliadača

- 1 Na obrazovke Domovská obrazovka ťuknite na položku .
- 2 Vyhľadajte položku  a ťuknite na ňu.

## Panel s nástrojmi

Možnosti panela s nástrojmi uľahčujú prehľadávanie:

	Otvorenie nového okna prehliadača
	Pridanie, otvorenie alebo úprava záložky. Umožňuje zobrazit' najnavštevovanejšie webové stránky alebo otvorit' webové stránky z histórie prehliadača
	Zobrazenie otvorených okien
	Obnovenie aktuálnej webovej stránky
	Posun o jednu stránku dopredu v histórii prehliadača
	Otvorenie ponuky a zobrazenie viacerých možností

## Otvorenie panela s nástrojmi

- V prehliadači stlačte tlačidlo .

## Prehľadávanie webu

### Panel pre vyhľadávanie a adresu

Panel pre vyhľadávanie a adresu použite na prehľadávanie webu:



- 1 Zobrazit' priebeh preberania aktuálnej webovej stránky
- 2 Ak chcete vyhľadať webovú stránku, zadajte slovo, podľa ktorého chcete hľadať. Ak chcete načítať webovú stránku, zadajte jej adresu.
- 3 Zrušiť preberanie aktuálnej webovej stránky

- 💡 Po úspešnom prevzatí stránky si ju môžete uložiť medzi záložky ťuknutím na ikonu záložiek  vedľa panelu pre vyhľadávanie a adresu.

## Prechod na webovú stránku

- 1 V prehliadači ťuknite na textové pole na paneli pre vyhľadávanie a adresu a aktivujte klávesnicu.
- 2 Zadajte webovú adresu.
- 3 Ťuknite na položku .

## Vyhľadanie webovej stránky

- 1 Ťuknutím na textové pole pre vyhľadávanie a adresu aktivujte klávesnicu.
- 2 Zadajte slovo na vyhľadanie.
- 3 Ťuknite na položku .



### Zatvorenie webového prehliadača

- Počas prehľadávania stlačte tlačidlo .
- 💡 Po ďalšom spustení sa prehliadač zobrazí presne ako pri zavretí, teda s rovnakým počtom okien, v rovnakej pozícii a s rovnakými úrovňami priblíženia.

## Navigácia na webových stránkach

### Výber prepojenia



- Ak chcete vybrať prepojenie na webovej stránke, ťuknite naň. Vybrané prepojenie sa zvýrazní naoranžovo a po uvoľnení prsta sa načíta príslušná webová stránka.
- 💡 Ak prepojenie vyberiete omylom, pred uvoľnením prsta môžete zrušiť jeho výber odsúvaním prsta, kým sa zvýraznenie prepojenia nezruší.

### Prechod na predchádzajúcu stránku počas prehľadávania

- Stlačte tlačidlo .

### Priblíženie alebo vzdialenie webovej stránky

Na priblíženie alebo vzdialenie webovej stránky použite jeden z nasledujúcich postupov:

- Dotknite sa časti stránky dvoma prstami naraz a priblížením prstov ju priblížite alebo vzdialením prstov vzdialte.
- Posunutím prsta na obrazovke zobrazte ovládacie prvky lupy. Ak chcete zobrazenú stránku priblížiť, ťuknite na ikonu , ak ju chcete vzdialiť, ťuknite na ikonu .
- Dvakrát ťuknite, ak chcete webovú stránku priblížiť, a znova dvakrát ťuknite, ak ju chcete vzdialiť.

### Opätovné načítanie aktuálnej webovej stránky

- 1 Stlačte tlačidlo .
- 2 Ťuknite na tlačidlo **Obnoviť**

### Pridanie skratky webovej stránky na domovskú obrazovku

- 1 Pri zobrazovaní webovej stránky stlačte položku .
- 2 Ťuknite na položky **Záložky > Pridať**.
- 3 V prípade potreby môžete upraviť názov a webovú adresu. Po dokončení ťuknite na položku **OK**.
- 4 Ťuknite a podržte prst na záložke. Otvorí sa ponuka.
- 5 Ťuknite na položku **Pridať skratku na dom. obr.**



### Zdieľanie odkazu na aktuálnu webovú stránku

- 1 Počas prehľadávania stlačte tlačidlo .
- 2 Ťuknite na položky **Ďalšie položky > Zdieľať stránku**.
- 3 Vyberte dostupnú metódu prenosu a postupujte podľa pokynov na obrazovke.

## Správa záložiek

Záložky umožňujú rýchly prístup k obľúbeným a často navštevovaným webovým stránkam. V závislosti od mobilného operátora môže byť v telefóne vopred nainštalovaných niekoľko záložiek.

### Vytvorenie záložky pre webovú stránku

- 1 Počas zobrazenia webovej stránky stlačte tlačidlo .
  - 2 Ťuknite na položky **Záložky > Pridať**.
  - 3 V prípade potreby môžete upraviť názov a webovú adresu.
  - 4 Po dokončení ťuknite na položku **OK**.
- 💡 Ak chcete vytvoriť záložku webovej stránky, môžete tiež ťuknúť na ikonu  napravo od poľa na vyhľadávanie a adresu.

### Otvorenie záložky

- 1 Keď je otvorená aplikácia Prehľadávač, stlačte tlačidlo .
- 2 Ťuknite na položku **Záložky**.
- 3 Ťuknite na záložku, ktorú chcete otvoriť.



### Úprava záložky

- 1 Keď je otvorená aplikácia Prehľadávač, stlačte tlačidlo .
- 2 Ťuknite na položku **Záložky**.
- 3 Dotknite sa a podržte prst na záložke. Otvorí sa ponuka.
- 4 Ťuknite na položku **Upraviť záložku**.
- 5 Upravte názov a webovú adresu podľa potreby.
- 6 Po dokončení ťuknite na položku **OK**.

### Vymazanie záložky



- 1 Keď je otvorená aplikácia Prehľadávač, stlačte tlačidlo .
- 2 Ťuknite na položku **Záložky**.
- 3 Dotknite sa a podržte prst na záložke. Otvorí sa ponuka.
- 4 Ťuknutím na položku **Odstrániť záložku** odstránite vybranú záložku.

### Vytvorenie záložky pre navštívenú webovú stránku

- 1 Keď je otvorená aplikácia Prehľadávač, stlačte tlačidlo .
- 2 Ťuknite na položku **Záložky**.
- 3 Ak chcete zobrazíť zoznam predtým navštívených webových stránok, ťuknite na kartu **História** alebo kartu **Najnavštevovanejšie**.
- 4 Ťuknite na ikonu  napravo od webovej stránky, ktorú chcete pridať ako záložku.

## Správa textu a obrázkov

### Vyhľadanie textu na webovej stránke

- 1 Počas zobrazenia webovej stránky stlačte tlačidlo .
- 2 Ťuknite na položky **Ďalšie položky > Vyhľadať na stránke**.
- 3 Zadajte hľadaný text. Zhodné znaky budú zvýraznené zelenou farbou.
- 4 Na predchádzajúcu alebo nasledujúcu zodpovedajúcu položku sa posuňte ťuknutím na šípku vľavo alebo vpravo.
- 5 Vyhľadávací panel zatvoríte ťuknutím na položku .

### Kopírovanie textu z webovej stránky

- 1 Vyhľadajte text, ktorý si želáte kopírovať.
- 2 Stlačte tlačidlo .
- 3 Ťuknite na položky **Ďalšie položky > Vybrať text**.
- 4 Položte prst na začiatok textu, ktorý chcete vybrať, a potiahnite ho na želané miesto. Vybraný text sa zvýrazní.
- 5 Ťuknite na vybraný text a skopírujte ho.
- 6 Ak chcete prilepiť text do e-mailu, správy SMS alebo MMS, dotknite sa textového poľa v príslušnej aplikácii, podržte na ňom prst a ťuknite na položku **Vložiť** v zobrazenej ponuke.

### Uloženie obrázu

- 1 Dotknite sa požadovaného obrázu a podržte, kým sa nezobrazí ponuka.
- 2 Ťuknite na položku **Uložiť obrázok**.

## Viacero okien

V prehliadači môže byť naraz otvorených až osem rôznych okien. V jednom okne sa môžete napríklad prihlásiť k webovej pošte a v druhom si čítať najnovšie správy. Medzi jednotlivými oknami môžete jednoducho prepínať.

### Otvorenie nového okna prehliadača

- 1 Keď je otvorená aplikácia Prehľadávač, stlačte tlačidlo .
- 2 Ťuknite na položku **Nové okno**.

### Otvorenie odkazu v novom okne prehliadača

- 1 Dotknite sa prepojenia a podržte, kým sa nezobrazí ponuka.
- 2 Ťuknite na položku **Otvoriť v novom okne**.

### Prepínanie medzi oknami prehliadača

- 1 Keď je otvorená aplikácia Prehľadávač, stlačte tlačidlo .
- 2 Ak chcete zobraziť zoznam všetkých otvorených okien, ťuknite na položku **Okná**.
- 3 Ťuknite na okno, na ktoré chcete prepnúť.

## Preberanie z webu

Pri prehliadaní webu pomocou webového prehliadača v telefóne môžete preberať rôzne aplikácie a obsah. Zvyčajne stačí dotknúť sa prepojenia na prevzatie požadovaného súboru a preberanie sa spustí automaticky.

### Zobrazenie prevzatých súborov

- 1 Keď je otvorená aplikácia Prehľadávač, stlačte tlačidlo .
- 2 Ťuknite na položky **Ďalšie položky > Prevzaté súbory**.

### Ak chcete zrušiť prebiehajúce preberanie

- 1 Keď je otvorená aplikácia Prehľadávač, stlačte tlačidlo .
- 2 Ťuknite na položky **Ďalšie položky > Prevzaté súbory**.
- 3 Začiarknite políčko vedľa preberaného súboru, ktorý chcete odstrániť.
- 4 Ťuknite na položku **Zrušiť**.

## Nastavenie prehliadača

### Zmena nastavenia prehľadávača

- 1 Keď je otvorená aplikácia Prehľadávač, stlačte tlačidlo .
- 2 Ťuknite na položky **Ďalšie položky > Nastavenia**.

### Automatické prispôsobenie webových stránok

Možnosť automatického prispôsobenia vám uľahčuje čítanie veľkých webových stránok, ktoré obsahujú text a obrázky, ako napr. stránky novín. Napríklad, ak priblížite webovú stránku, keď je zapnutá funkcia automatického prispôsobenia, text sa automaticky nastaví na novú veľkosť obrazovky. Ak je automatické prispôsobenie deaktivované, budete musieť stránku posúvať do strany, aby ste si prečítali celú vetu.

### Automatické prispôsobenie webových stránok

- 1 Keď je otvorená aplikácia Prehľadávač, stlačte tlačidlo .
- 2 Ťuknite na položky **Ďalšie položky > Nastavenia > Autom. prisp. veľk. strán.**

# Hudba

Využite svoj prehrávač hudby na maximum. Počúvajte a usporiadajte hudobné záznamy, zvukové knihy a kanály podcast, ktoré ste preniesli na pamäťovú kartu z počítača, alebo ste si ich kúpili a prevzali z obchodov online.

-  Nainštalujte aplikáciu Media Go™ do počítača a prenášajte obsah z pamäťovej karty do telefónu a naopak. Aplikáciu Media Go™ možno prevziať na adrese [www.sonyericsson.com/support](http://www.sonyericsson.com/support). Ďalšie informácie nájdete v časti *Pripojenie telefónu k počítaču* na stránke 111.

## Kopírovanie súborov médií na pamäťovú kartu









Skopírujte váš kompletný obľúbený mediálny obsah z počítača do telefónu a začnite využívať zábavné funkcie telefónu naplno. Prenášanie hudby, fotografií, videí a iných súborov je jednoduché. Len pripojte váš telefón k počítaču s použitím kábla USB a využite jednu z nasledovných metód:

- Použite aplikáciu správcu súborov, napríklad Prieskumník systému Windows. Pozrite časť *Presunutie obsahu medzi telefónom a počítačom prostredníctvom kábla USB* na strane 111
- Použite aplikáciu Media Go™ na počítači. Pozrite časť *Media Go™* na strane 113

Ohľadom ďalších všeobecných informácií o pripojení telefónu a prenášaní súborov si pozrite časť *Pripojenie telefónu k počítaču* na strane 111.

## Používanie prehrávača hudby

### Prehrávanie zvukového obsahu

- 1 Na obrazovke Domovská obrazovka ťuknite na položku . Ak sa ikona  nezobrazí na obrazovke Domovská obrazovka, ťuknite na ikonu , potom nájdite položku  a ťuknite na ňu.
- 2 Ťuknutím na možnosť  otvoríte hudobnú knižnicu.
- 3 Po ťuknutí na položku  môžete prehľadávať zvukové súbory podľa interpreta. Po ťuknutí na položku  môžete prehľadávať zvukové súbory podľa albumov. Po ťuknutí na položku  môžete prehľadávať podľa zoznamu skladieb. Po ťuknutí na položku  môžete prehľadávať zvukové súbory podľa skladieb.
- 4 Ak chcete vyhľadať skladbu, presuňte sa nahor alebo nadol.
- 5 Ťuknutím na skladbu sa spustí jej prehrávanie.

## Prehľad informácií o prehrávači hudby



1	Prehľadávanie hudby na pamäťovej karte
2	Ťuknite na tlačidlo so symbolom nekonečna a môžete príslušné informácie vyhľadať on-line.
3	Obal albumu (ak je k dispozícii)
4	Prechod na predchádzajúcu skladbu v zozname skladieb alebo rýchle pretáčanie dozadu
5	Tlačidlo prehrávania/pozastavenia
6	Ukazovateľ postupu – posuňte alebo ťuknite na rýchle posunutie vpred alebo vzad
7	Uplynulý čas aktuálnej skladby
8	Prechod na nasledujúcu skladbu v zozname skladieb alebo rýchle pretáčanie dopredu
9	Zobrazenie aktuálneho zoznamu skladieb



### Zmena skladieb

- V prehrávači hudby ťuknite na položku  alebo .

### Pozastavenie skladby

- V prehrávači hudby ťuknite na položku .

### Rýchle pretáčanie hudby dopredu alebo dozadu

- V prehrávači hudby sa dotknite položky  alebo  a podržte.
- 💡 Môžete tiež posunúť značku indikátora priebehu doprava alebo doľava.

### Nastavenie hlasitosti zvuku

- Keď prehrávač prehráva skladbu, stlačte tlačidlo na nastavenie hlasitosti.



### Vylepšenie zvuku pomocou ekvalizéra

- 1 Keď je otvorený prehrávač hudby, stlačte položku .
- 2 Ťuknite na položku **Ekvalizér**.
- 3 Vyberte hudobný štýl.



### Zobrazenie aktuálneho frontu skladieb

- V prehrávači hudby ťuknite na položku .

### Minimalizovanie prehrávača médií

- Keď je prehrávač hudby spustený, stlačením tlačidla  prejdite na predchádzajúcu obrazovku alebo stlačením tlačidla  na obrazovku Domovská obrazovka. Prehrávač hudby bude prehrávať na pozadí.

### Obnovenie prehrávača hudby pri prehrávaní na pozadí

- 1 Presuňte stavový riadok smerom nadol, čím sa otvorí panel upozornení.
  - 2 Ťuknutím na názov skladby otvorte prehrávač hudby.
- 💡 Prípadne môžete stlačiť a podržať tlačidlo  a potom sa ťuknutím na možnosť  vrátiť do prehrávača hudby.

### Odstránenie skladby

- 1 Otvorte knižnicu prehrávača hudby a vyhľadajte skladbu, ktorú chcete odstrániť.
  - 2 Dotknite sa názvu skladby a podržte na ňom prst, potom ťuknite na možnosť **Odstr..**
- 💡 Takýmto spôsobom môžete vymazať aj albumy.

### Odstránenie jednej alebo viacerých skladieb súčasne

- 1 V prehrávači hudby ťuknite na položku .
- 2 Stlačte tlačidlo .
- 3 Ťuknite na položku **Odstrániť niekoľko**.
- 4 Vyberte jednu skladbu alebo viac skladieb, ktoré chcete odstrániť.
- 5 Ťuknite na položku **Odstr..**

### Zdieľanie skladby

- 1 Pri prehliadaní skladieb v knižnici prehrávača hudby sa dotknite názvu skladby a podržte na ňom prst.
  - 2 Ťuknite na položku **Odos..**
  - 3 Vyberte dostupnú metódu prenosu a postupujte podľa pokynov na obrazovke.
- 💡 Takýmto spôsobom môžete zdieľať aj albumy a zoznamy skladieb.

- ! Je možné, že položky chránené autorskými právami nebudete môcť kopírovať, odosielať ani prenášať.



### Zdieľanie jednej alebo viacerých skladieb naraz

- 1 Počas prehliadania skladieb v knižnici prehrávača hudby stlačte položku .
  - 2 Ťuknite na položku **Odoslať viac**.
  - 3 Ťuknite na jednu alebo viac skladieb, ktoré chcete zdieľať.
  - 4 Ťuknite na položku **Odos..**
  - 5 Vyberte dostupnú metódu prenosu a postupujte podľa pokynov na obrazovke.
- ! Je možné, že položky chránené autorskými právami nebudete môcť kopírovať, odosielať ani prenášať.

## Miniaplikácia widget Prehrávač hudby

Miniaplikácia widget Prehrávač hudby je miniatúrna aplikácia, ktorá poskytuje priamy prístup k prehrávaču hudby z obrazovky Domovská obrazovka. Ak chcete túto miniaplikáciu widget používať, musíte ju najskôr pridať na obrazovku Domovská obrazovka.

### Pridanie miniaplikácie prehrávača hudby na domovskú obrazovku

- 1 Na obrazovke Domovská obrazovka stlačte tlačidlo .
- 2 Ťuknite na položky **Pridať** > **Nástroje widget**.
- 3 Ťuknite na položku .

## Odkrytie súvisiaceho zvukového obsahu

V prehrávači hudby môžete preskúmať zvukový obsah súvisiaci s interpretom, ktorého práve počúvate, ak ťuknete na tlačidlo so symbolom nekonečna .







Pri vyhľadávaní alebo počúvaní hudby môžete vyhľadať hudobný obsah súvisiaci s daným interpretom. Prehrávač hudby prehľadá výsledky a zostaví ich zoznam z nasledujúcich zdrojov:

- Nájsť hudobné video v službe YouTube™
- Hľadať informácie o interpretovi na Wikipédii
- Hľadať text v prehľadávači Google
- Hľadať karaoke videá v službe YouTube™

## Prehrávanie hudby v náhodnom poradí

Skladby zo zoznamov môžete prehrávať v náhodnom poradí. Takýmto zoznamom skladieb môže byť napríklad zoznam, ktorý ste sami vytvorili, alebo samostatný album.

### Prehrávanie skladieb v náhodnom poradí



- 1 V prehrávači hudby ťuknite na položku .
  - 2 Ťuknite na položku  a prejdite na album alebo ťuknite na položku  a prejdite do zoznamu skladieb.
  - 3 Otvorte album alebo zoznam skladieb ťuknutím na jeho názov.
  - 4 Ťuknite na položku .
-  Taktiež môžete ťuknúť na položku  a zoradiť všetky skladby v zozname v náhodnom poradí.

## Zoznamy skladieb



Prehrávač hudby vo svojej knižnici na karte zoznamu skladieb automaticky vytvorí zoznamy **Automatické zozn. skladieb** . Prehrávač hudby tiež vytvára zoznam (nazývaný **Najprehrávanejšie**) najprehrávanejších skladieb každého interpreta vo zvukovej knižnici. Z hudby uloženej na pamäťovej karte si môžete vytvoriť aj vlastné zoznamy skladieb.

Ak je aplikácia Media Go™ nainštalovaná v počítači, môžete si pomocou nej zoznamy skladieb kopírovať z počítača na pamäťovú kartu. Po pripojení telefónu k počítaču pomocou kábla USB sa v aplikácii Media Go™ na počítači zobrazí pamäťová karta. Ďalšie informácie nájdete v časti *Pripojenie telefónu k počítaču* na strane 111.



### Prehrávanie inteligentných zoznamov skladieb

- 1 V prehrávači hudby ťuknite na položku .
- 2 Ťuknite na položku .
- 3 V zozname **Automatické zozn. skladieb** ťuknite na zoznam skladieb.
- 4 Ťuknutím na skladbu sa spustí jej prehrávanie.

### Prehrávanie najčastejšie prehrávaných skladieb interpreta

- 1 V prehrávači hudby ťuknite na položku .
- 2 Ťuknite na položku  a na interpreta.
- 3 Ťuknite na položku **Najobľúb. skladby**. Zobrazí sa maximálne 10 skladieb interpreta.
- 4 Ťuknutím na skladbu sa spustí jej prehrávanie.



### Vytvorenie vlastného zoznamu skladieb

- 1 V prehrávači hudby ťuknite na položku .
- 2 Ak chcete do zoznamu skladieb pridať interpreta, album alebo skladbu, dotknite sa a podržte prst na mene interpreta alebo názve albumu či skladby. Otvorí sa ponuka.
- 3 Ťuknite na položky **Pridať do zoznamu skladieb** > **Vytvoriť nový zozn. skladieb**.
- 4 Zadajte názov zoznamu skladieb a vyberte položku **OK**. Teraz ste vytvorili zoznam skladieb a pridali do tohto zoznamu interpreta, album alebo skladbu. Ak chcete zobrazíť zoznamy skladieb, ťuknite na položku  v knižnici prehrávača hudby.

### Pridanie skladieb do zoznamu skladieb

- 1 Pri prehľadávaní knižnice hudobného prehrávača sa dotknite a podržte prst na mene interpreta alebo názve albumu či skladby, ktorú chcete pridať.
- 2 Ťuknite na položku **Pridať do zoznamu skladieb**.
- 3 Ťuknite na názov zoznamu skladieb, do ktorého chcete pridať interpreta, album alebo skladbu. Interpret, album alebo skladba sa pridá do zoznamu skladieb.

### Prehrávanie vlastných zoznamov skladieb

- 1 V prehrávači hudby ťuknite na položku .
- 2 Ťuknite na položku .
- 3 V zozname **Moje zoznamy skladieb** ťuknite na zoznam skladieb.
- 4 Ťuknutím na skladbu sa spustí jej prehrávanie.

### Odstránenie skladby zo zoznamu skladieb

- 1 V zozname skladieb ťuknite na názov skladby, ktorú chcete odstrániť a podržte stlačenie.
- 2 Ťuknite na položku **Odstrániť zoznam skladieb**.

### Odstránenie zoznamu skladieb

- 1 V prehrávači hudby ťuknite na položku  a potom vyberte možnosť **Zoznamy skladieb**.
- 2 Ťuknite na zoznam skladieb, ktorý chcete odstrániť, a podržte na ňom prst.
- 3 Ťuknite na položku **Odstr.**
- 4 Akciu potvrdíte opätovným ťuknutím na položku **Odstr.**





# Technológia TrackID™

Službu rozpoznávania hudby TrackID™ môžete využiť na identifikáciu hudobnej skladby, ktorú počujete hrať vo vašom okolí. Nahrajte si krátku ukážku z piesne a o niekoľko sekúnd získate informácie o interpretovi, názve a albume. Skladby identifikované pomocou služby TrackID™ si môžete aj zakúpiť. Najlepšie výsledky dosiahnete, ak budete službu TrackID™ používať v tichom prostredí. Ak máte problém s používaním tejto aplikácie, prečítajte si časť *Nemôžem používať internetové služby* na strane 129.

- ! Aplikácia TrackID™ a služba TrackID™ nie sú podporované vo všetkých krajinách/regiónoch alebo vo všetkých sieťach či v rámci všetkých poskytovateľov služieb vo všetkých oblastiach.



## Otvorenie aplikácie TrackID™

- 1 V aplikácii Domovská obrazovka ťuknite na položku .
- 2 Vyhľadajte a ťuknite na položku **TrackID™** .

## Vyhľadávanie informácií o skladbe

- 1 Po otvorení aplikácie **TrackID™** držte telefón smerom ku zdroju hudby.
- 2 Ťuknite na položku **Nahrať**. Výsledky sa zobrazia na obrazovke s výsledkami v podobe informácií o skladbe.
- 3 Ak sa chcete vrátiť na úvodnú obrazovku aplikácie **TrackID™**, stlačte .

## Zobrazenie prehľadov v programe TrackID™

- 1 Keď je otvorená aplikácia **TrackID™**, ťuknite na kartu . Pri prvom zobrazení sa prehľad nastaví na váš región.
  - 2 Ak chcete zobraziť najobľúbenejšie prehľady v iných regiónoch, ťuknite  >
- Oblasti.**
- 3 Vyberte krajinu alebo región.

## Používanie výsledkov technológie TrackID™

Po rozpoznaní skladby vyhľadanej pomocou technológie TrackID™ sa zobrazia informácie o skladbe. Skladbu môžete zakúpiť alebo ju odporučiť na portáli Facebook™, nájsť súvisiaci obsah v službe YouTube™ alebo získať ďalšie informácie o interpretovi skladby.

## Zakúpenie skladby pomocou technológie TrackID™

- 1 Keď je otvorená aplikácia **TrackID™**, ťuknite na názov skladby.
  - 2 Na obrazovke s informáciami ťuknite na položku **Prevziať**.
  - 3 Nákup dokončíte podľa pokynov v telefóne.
- ! Funkcia zakúpenia skladby nemusí byť podporovaná vo všetkých krajinách a regiónoch alebo vo všetkých sieťach či v rámci všetkých poskytovateľov služieb vo všetkých oblastiach.

# Rádio FM

Telefón umožňuje vyhľadávať a počúvať rozhlasové stanice v pásme FM a ukladať ich ako obľúbené. Rádio je možné počúvať prostredníctvom prenosnej súpravy handsfree alebo slúchadiel, ako aj prostredníctvom reproduktora telefónu. Musíte pripojiť prenosnú súpravu handsfree alebo slúchadlá, pretože fungujú ako anténa pre rádio FM. Po zapnutí rádia FM sa automaticky zobrazia dostupné stanice. Ak stanica obsahuje informácie RDS, zobrazia sa niekoľko sekúnd po prepnutí na danú stanicu.

## Spustenie rádia FM

- 1 Pripojte k telefónu prenosnú súpravu handsfree alebo nastavte slúchadlá.
- 2 Na obrazovke Domovská obrazovka ťuknite na položku .
- 3 Vyhľadajte a ťuknite na položku **Rádio FM** . Pri prechádzaní frekvenčným pásmom sa zobrazia dostupné stanice.

! Musíte pripojiť prenosnú súpravu handsfree alebo slúchadlá, pretože fungujú ako anténa.

## Prehľad rádia FM

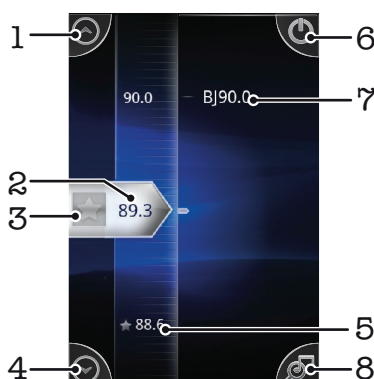

1	Presun nahor na predchádzajúcu obľúbenú stanicu (k dispozícii, ak sú uložené obľúbené stanice)
2	Naladená frekvencia
3	Uloženie alebo odstránenie obľúbenej stanice
4	Presun nadol na ďalšiu obľúbenú stanicu (k dispozícii, ak sú uložené obľúbené stanice)
5	Uložená obľúbená stanica
6	Tlačidlo zapnutia/vypnutia rádia
7	Informácie systému RDS (Radio Data System) – funkcia nie je k dispozícii vo všetkých krajinách/regiónoch
8	Otvorenie aplikácie TrackID™

## Prepínanie rozhlasových staníc

Rozhlasové stanice môžete vo frekvenčnom pásme prepínať nasledujúcimi spôsobmi:

- rýchlym pohybom nahor a nadol,
- posúvaním,
- ťuknutím na stanicu alebo informácie RDS (identifikáciu stanice), ak sú k dispozícii.

## Používanie vašich obľúbených rozhlasových staníc

Rozhlasové stanice, ktoré počúvate najčastejšie, môžete uložiť ako obľúbené. Používaním obľúbených staníc môžete rýchlo prepnúť na požadovanú rozhlasovú stanicu.



### Uloženie obľúbenej stanice

- 1 Keď je spustené rádio, prejdite na stanicu, ktorú chcete uložiť ako obľúbenú položku.
- 2 Ťuknite na položku .

### Odstránenie obľúbenej stanice

- 1 Keď je spustené rádio, prejdite na stanicu, ktorú chcete odstrániť zo zoznamu obľúbených položiek.
- 2 Ťuknite na položku .

### Prepínanie obľúbených staníc

- Po spustení rádia ťuknite na položku  alebo .
- ! Ak chcete prepínať medzi obľúbenými stanicami, musíte mať uložené aspoň dve stanice ako obľúbené.

## Nové vyhľadávanie rozhlasových staníc

Ak ste sa presunuli do novej oblasti alebo sa vo vašej oblasti zlepšil príjem, môžete spustiť nové vyhľadávanie rozhlasových staníc.

- ! Uložené obľúbené položky sa novým vyhľadaním zachovávajú.

### Spustenie nového vyhľadávania rozhlasových staníc

- 1 Keď je rádio spustené, stlačte tlačidlo .
- 2 Ťuknite na položku **Hľadať stanice**. Rádio prehľadá celé frekvenčné pásmo a zobrazia sa všetky dostupné stanice.

## Prepnutie medzi reproduktorom a súpravou handsfree

Rádio je možné počúvať prostredníctvom prenosnej súpravy handsfree alebo slúchadiel, alebo prostredníctvom reproduktora telefónu.



### Prepnutie medzi reproduktorom a súpravou handsfree

- 1 Keď je rádio spustené, stlačte tlačidlo .
- 2 Ťuknite na položku **Prehráv. - reproduktor**.
- 3 Ak chcete znova prehrávať zvuk cez prenosnú súpravu handsfree alebo slúchadlá, stlačte tlačidlo  a ťuknite na položku **Prehrávanie handsfree**.

## Určenie rozhlasových skladieb pomocou aplikácie TrackID™

Technológiu TrackID™ použijete na určenie hudobných skladieb prehrávaných v telefóne na rádiovéj frekvencii FM.

### Určenie piesne vysielanej v rádiu FM pomocou technológie TrackID™

- 1 Počas prehrávania piesne v rádiu FM ťuknite na možnosť .
  - 2 Aplikácia TrackID™ začne skúmať pieseň a zároveň sa zobrazí ukazovateľ postupu. V prípade úspechu sa zobrazí výsledná skladba alebo zoznam možných skladieb.
  - 3 Stlačením tlačidla  sa vrátite do rádia FM.
- ! Aplikácia TrackID™ a služba TrackID™ nie sú podporované vo všetkých krajinách/regiónoch alebo vo všetkých sieťach či v rámci všetkých poskytovateľov služieb vo všetkých oblastiach.

# Snímanie fotografií a nahrávanie videí

Pomocou fotoaparátu v telefóne môžete nasnímať fotografiu alebo nahráť video. Fotoaparát môžete držať horizontálne alebo vertikálne. Všetky fotografie a videá sa automaticky uložia na pamäťovú kartu. Fotografie alebo videá môžete zdieľať s priateľmi alebo ich môžete odovzdať do webovej služby. Fotoaparát je vybavený veľmi citlivým snímačom Exmor R, ktorý umožňuje snímánie ostrých fotografií a videí dokonca aj pri slabom osvetlení.

## Ovládacie prvky fotoaparátu

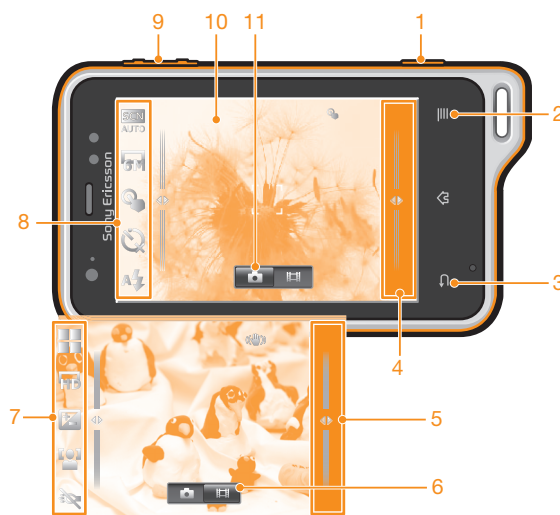

1	Tlačidlo fotoaparátu. Spustenie fotoaparátu/snímanie fotografií/nahrávanie videoklipov
2	Zobrazenie všetkých nastavení
3	Návrat o krok späť alebo ukončenie práce s fotoaparátom
4	Zobrazenie fotografií a videí (fotoaparát)
5	Zobrazenie fotografií a videí (videokamera)
6	Aktivácia funkcie videa
7	Panel s nastaveniami (videokamera)
8	Panel s nastaveniami (fotoaparát)
9	Priblíženie alebo vzdialenie
10	Hlavná obrazovka fotoaparátu
11	Aktivácia funkcie fotoaparátu

### Aktivácia fotoaparátu



- Stlačte a podržte tlačidlo fotoaparátu.

### Zatvorenie fotoaparátu







- Na hlavnej obrazovke fotoaparátu stlačte tlačidlo ↶.

## Používanie fotoaparátu

### Nasnímanie fotografie pomocou tlačidla uzávierky fotoaparátu

- 1 Na domovskej obrazovke ťuknite na položku , potom nájdite položku  a ťuknite na ňu.
- 2 Ak fotoaparát nie je vybratý, ťuknite na položku .
- 3 Aktivujte automatické zaostrovanie stlačením tlačidla fotoaparátu do polovice.
- 4 Keď sa rámček alebo rámčeky zaostrenia sfarbia nazeleno, stlačte tlačidlo uzávierky fotoaparátu úplne nadol.

### Nasnímanie fotografie ťuknutím na obrazovku

- 1 Na domovskej obrazovke ťuknite na položku , potom nájdite položku  a ťuknite na ňu.
  - 2 Ak fotoaparát nie je vybratý, ťuknite na položku .
  - 3 Ak chcete zobrazíť všetky nastavenia, stlačte tlačidlo .
  - 4 Ťuknite na položku **Snímanie dotykom** a vyberte možnosť **Zapnuté** (ak ešte nie je vybratá).
  - 5 Ťuknite na bod na obrazovke. Fotografia sa zaznamená, len čo uvoľníte prst.
- ! Dajte pozor, aby ste sa pri ťukaní na obrazovku pri snímaní fotografie nedotkli položiek ,  alebo iných ikon.

### Použitie lupy

- S otvoreným fotoaparátom môžete stlačením tlačidla hlasitosti nahor alebo nadol priblížiť alebo vzdialiť záber.



### Používanie blesku fotoaparátu

- 1 S otvoreným fotoaparátom stlačte tlačidlo .
- 2 Ťuknite na položku **Blesk** a vyberte požadované nastavenie blesku.
- 3 Zhotovte fotografiu.

### Zobrazenie fotografií

- 1 S otvoreným fotoaparátom posuňte lištu miniatúr doľava. Lišta miniatúr sa nachádza na pravej strane obrazovky.
- 2 Prehľadávajte fotografie a videá rýchlym pohybom prstu nahor alebo nadol. Videá sú označené symbolom .
- 3 Ťuknite na fotografiu, ktorú chcete zobrazíť.
- 4 Prehľadávajte ďalšie fotografie a videá rýchlym pohybom prstu doľava alebo doprava.





### Odstránenie fotografie

- 1 Keď je fotoaparát otvorený, presuňte lištu s miniatúrami doľava, čím sa zobrazia všetky fotografie a videá. Lišta s miniatúrami sa nachádza na pravej strane obrazovky.
- 2 Ťuknite na fotografiu, ktorú chcete odstrániť.
- 3 Stlačte tlačidlo  a potom ťuknite na položku .

## Rozpoznanie tváre

Funkciu rozpoznania tváre môžete použiť na zaostrenie na tvár, ktorá sa nachádza mimo stredu. Fotoaparát automaticky rozpozná až päť tvárí, ktoré označí bielymi rámikmi. Žltý rámik označuje tvár, na ktorú bude zaostrené. Fotoaparát zaostrí na tvár, ktorá je k nemu najbližšie. Ťuknutím na iný rámik môžete vybrať inú tvár, na ktorú chcete zaostríť.

### Zapnutie funkcie rozpoznania tváre

- 1 Na domovskej obrazovke ťuknite na položku , potom nájdite položku  a ťuknite na ňu.
- 2 Ak fotoaparát nie je vybratý, ťuknite na položku .
- 3 Ak chcete zobraziť všetky nastavenia, stlačte tlačidlo .
- 4 Ťuknite na položky **Režim snímania** > **Normálne**.
- 5 Ťuknite na položky **Režim zaostrenia** > **Rozpoznanie tváre**.





### Nasnímanie fotografie pomocou rozpoznania tváre

- 1 S otvoreným fotoaparátom a nastavenou funkciou **Rozpoznanie tváre** namierte fotoaparát na snímajúci objekt. Je možné rozpoznať až päť tvárí a každá je orámovaná.
- 2 Ťuknite na rámček, ktorý chcete vybrať pre zaostrenie. Ak chcete, aby fotoaparát vybral zaostrenie automaticky, neťukajte na žiadny rámček.
- 3 Stlačte tlačidlo uzávierky fotoaparátu do polovice. Tvár, na ktorú fotoaparát zaostri, je označená zeleným rámčekom.
- 4 Ak chcete nasnímať fotografiu, stlačte tlačidlo uzávierky úplne nadol.

### Rozpoznanie úsmevu

Funkcia rozpoznania úsmevu umožňuje nasnímať tvár presne vo chvíli, keď sa usmieva. Fotoaparát rozpozná až päť tvárí a vyberie jednu, na ktorú sa zameria pri rozpoznávaní úsmevu a automatickom zaostrení. Vybratá tvár je označená zeleným rámom. Keď sa označená osoba usmeje, fotoaparát automaticky nasníma záber.

### Zapnutie funkcie rozpoznania úsmevu



- 1 Na domovskej obrazovke ťuknite na položku , potom nájdite položku  a ťuknite na ňu.
- 2 Ak fotoaparát nie je vybratý, ťuknite na položku .
- 3 Ak chcete zobraziť všetky nastavenia, stlačte tlačidlo .
- 4 Ťuknite na položky **Režim snímania** > **Rozpoznanie úsmevu**.
- 5 Ťuknite na položku **Úroveň úsmevu** a vyberte nastavenie.

### Nasnímanie fotografie pomocou rozpoznania úsmevu





- 1 S otvoreným fotoaparátom a nastavenou funkciou **Rozpoznanie úsmevu** namierte fotoaparát na snímajúci objekt. Každá rozpoznaná tvár je označená rámčekom (najviac päť tvárí). Fotoaparát vyberie tvár, na ktorú zaostri. Tvár, na ktorú zaostri fotoaparát, je označená zeleným rámčekom.
- 2 Fotoaparát automaticky nasníma fotografiu, keď sa sledovaná osoba usmeje.
- 3 Ak sa nerozpozna žiadny úsmev, nasnímajte fotografiu stlačením tlačidla fotoaparátu úplne nadol.

### Pridanie geografickej polohy do fotografií

Ak chcete k fotografiám pri ich zhotovení pridať približnú geografickú polohu (geografickú značku), zapnite funkciu geografického označenia. Geografická poloha sa určí pomocou bezdrôtových sietí (mobilná sieť alebo sieť Wi-Fi) alebo technológie GPS.





Zobrazenie symbolu  na obrazovke fotoaparátu znamená, že funkcia geografického označenia je zapnutá, no geografická poloha sa nenašla. Keď sa zobrazí symbol , funkcia geografického označenia je zapnutá a geografická poloha je k dispozícii, takže k fotografii je možné pridať geografické označenie. Keď sa nezobrazí žiadny z týchto dvoch symbolov, funkcia geografického označenia je vypnutá.

## Zapnutie funkcie geografického označenia



- 1 Na domovskej obrazovke ťuknite na položku , potom nájdite položku  a ťuknite na ňu.
- 2 Stlačte tlačidlo , potom ťuknite na položku **Geoznačkovanie**.
- 3 Ťuknite na položku **Zapnuté**.
- 4 Ťuknutím na položku **OK** povolíte zapnutie funkcie GPS a bezdrôtových sietí.
- 5 Označte možnosti pod položkou **Moja poloha**, ktoré chcete vybrať.
- 6 Po potvrdení nastavení stlačením tlačidla  obnovte obrazovku fotoaparátu.
- 7 Skontrolujte, či sa našli informácie o polohe. Keď sa na obrazovke fotoaparátu zobrazí položka , informácie o polohe sú k dispozícii a k fotografii je možné pridať geografické označenie.

## Používanie nastavenia fotoaparátu

### Výber ďalších nastavení fotoaparátu

- 1 Na domovskej obrazovke ťuknite na položku , potom nájdite položku  a ťuknite na ňu.
- 2 Ak fotoaparát nie je vybratý, ťuknite na položku .
- 3 Ak chcete zobraziť všetky nastavenia, stlačte tlačidlo .
- 4 Ťuknite na požadované nastavenie.

### Prispôsobenie panela nastavení fotoaparátu

- 1 Keď je fotoaparát otvorený, stlačte tlačidlo , čím sa zobrazia všetky nastavenia.
  - 2 Dotknite sa nastavenia, ktoré chcete presunúť, podržte na ňom prst a presuňte ho na požadované miesto.
-  Ak presuniete nastavenie mimo panela nastavení, zmena sa zruší.

## Prehľad nastavenia fotoaparátu

### Režim snímania

Výber spôsobu snímania fotografie



#### Normálne



#### Rozpoznanie scény

Fotoaparát rozpozna najvhodnejšiu scénu. Po výbere scény sa zobrazí ikona scény a text.



#### Rozpoznanie úsmevu

Tvár sa nasníma vo chvíli, keď sa osoba usmeje. Vo fotoaparáte sa rozpozna až päť tvárí a vyberie jedna, na ktorú sa zameria pri rozpoznávaní úsmevu a automatickom zaostrení. Keď sa označená osoba usmeje, fotoaparát automaticky nasníma fotografiu.

### Režim zaostrenia

Pomocou ovládacích prvkov nastavenia zaostrenia sa určuje, ktorá oblasť fotografie bude ostrá. Keď je zapnuté priebežné zaostrovanie, fotoaparát neustále prispôsobuje zaostrenie tak, aby oblasť v bielom zaostrovacom rámečku zostala ostrá.



#### Aut. zaost. na jeden obj.

Fotoaparát automaticky zaostří na vybraný objekt. Priebežné zaostrovanie je zapnuté. Dotknite sa obrazovky fotoaparátu a podržte na nej prst. Po nastavení zaostrenia sa farba zaostrovacieho rámečka zmení z bielej na zelenú. Fotografia sa nasníma, keď uvoľníte prst.



#### Aut. zaost. na viac objekt.

Fotoaparát automaticky zaostří na niekoľko oblastí snímky. Dotknite sa obrazovky fotoaparátu a podržte na nej prst. Po nastavení zaostrenia sa farba zaostrovacieho rámečka zmení z bielej na zelenú. Fotografia sa nasníma, keď uvoľníte prst. Priebežné zaostrovanie je vypnuté.



#### Režim makro

Automatické zaostrenie v prípade fotografií z veľmi krátkej vzdialenosti. Priebežné zaostrovanie je zapnuté. Dotknite sa obrazovky fotoaparátu a podržte na nej prst. Po nastavení zaostrenia sa farba zaostrovacieho rámečka zmení z bielej na zelenú. Fotografia sa nasníma, keď uvoľníte prst.



### Rozpoznanie tváre

Fotoaparát automaticky rozpozná až päť tvárí, ktoré sa na obrazovke fotoaparátu označia bielymi rámkami. Fotoaparát automaticky zaostrí na najbližšiu tvár. Môžete tiež vybrať tvár, na ktorú chcete zaostriť, a to tak, že na ňu ťuknete na obrazovke. Dotknite sa obrazovky fotoaparátu a podržte na nej prst. Po nastavení zaostrenia sa farba zaoštrovacieho rámečka zmení z bielej na zelenú. Fotografia sa nasníma, keď uvoľníte prst. Rozpoznávanie tváre nie je možné použiť pre všetky druhy scén. Priebežné zaoštrovanie je zapnuté.



### Nekonečno

Používa sa pri fotografovaní z diaľky. Zaoštrovanie na predmety vo veľkej vzdialenosti. Predmety blízko pri fotoaparáte môžu byť rozmazané. Priebežné zaoštrovanie je vypnuté.



### Dotykové zaoštrovanie

Ak chcete, aby sa zaostrilo na určitú oblasť, dotknite sa danej oblasti na obrazovke fotoaparátu. Priebežné zaoštrovanie je vypnuté. Dotknite sa obrazovky fotoaparátu a podržte na nej prst. Po nastavení zaostrenia sa farba zaoštrovacieho rámečka zmení z bielej na zelenú. Fotografia sa nasníma, keď uvoľníte prst.

! Toto nastavenie je k dispozícii iba v režime snímania **Normálne**.

## Hodnota expozície



Určíte množstvo svetla na fotografii, ktorú chcete nasnímať. Vyššia hodnota znamená viac svetla.

! Toto nastavenie je k dispozícii iba v režime snímania **Normálne**.

## Meranie expozície

Táto funkcia meria intenzitu svetla na snímkach, ktoré chcete zhotoviť, a podľa toho automaticky určí vyváženú expozíciu.



### Stred

Nastavenie expozície na stred snímky.



### Priemerné

Výpočet expozície na základe intenzity svetla osvetľujúceho celú snímku.



### Bodové

Nastavenie expozície na veľmi malú časť snímky, ktorú chcete zhotoviť.

! Toto nastavenie je k dispozícii iba v režime snímania **Normálne**.

## Vyváž. bielej far.

Vyváženie bielej farby slúži na dosiahnutie rovnováhy farieb vzhľadom na osvetlenie.



### Automaticky

Automatické nastavenie vyváženia farieb podľa podmienok osvetlenia.



### Žiarovkové svetlo

Prispôbenie vyváženia farieb pre osvetlenie teplým svetlom, napríklad pri svetle žiaroviek.



### Žiarivkové svetlo

Nastavenie vyváženia farieb pri žiarivkovom svetle.



### Denné svetlo

Nastavenie vyváženia farieb pri slnečnom svetle vo vonkajšom prostredí.



### Zamračené

Nastavenie vyváženia farieb pri oblačnom počasí.

! Toto nastavenie je k dispozícii iba v režime snímania **Normálne**.

## Stabilizátor obrazu

Pri fotografovaní býva náročné držať telefón bez zachvenia. Stabilizátor vyvažuje drobné pohyby ruky.



### Zapnuté

Stabilizátor obrazu je zapnutý. Keď je táto funkcia zapnutá, ukladanie zaznamenaných snímok trvá dlhšie.



### Vypnuté



Nasníma fotografiu s vypnutým stabilizátorom.

! Toto nastavenie je k dispozícii iba v režime snímania **Normálne**.

## Scény

Funkciu Scény použite vtedy, ak chcete rýchlo nastaviť fotoaparát na bežné situácie pomocou vopred naprogramovaných scén. Vo fotoaparáte sa určí, ktoré zo zadovaných nastavení sú najvhodnejšie pre vybranú scénu a umožňujú nasnímať tú najlepšiu fotografiu.



### Vypnuté

Funkcia Scény je vypnutá a fotografie možno snímať ručne.



### Portrét

Používa sa pri fotografovaní na výšku. Nastavenie je optimalizované tak, aby umožňovalo zobrazenie jemnejších odtieňov pleti.



### Krajina

Používa sa pri fotografovaní na šírku. Fotoaparát zaostruje na vzdialené predmety. Ak je vybraná možnosť **Krajina**, nastavenie režimu zaostrenia sa zmení na možnosť **Nekonečno**.



### Nočná scéna

Používa sa pri fotografovaní v noci alebo v slabo osvetlenom prostredí (bez blesku). Z dôvodu dlhého expozičného času treba fotoaparát držať nehybne alebo ho položiť na nehybný povrch. Ak je vybraná možnosť **Nočná scéna**, nastavenie režimu zaostrenia sa zmení na možnosť **Nekonečno**.



### Nočný portrét

Používa sa pri fotografovaní na výšku v noci alebo v slabo osvetlenom prostredí (s bleskom alebo bez neho). Z dôvodu dlhého expozičného času treba fotoaparát držať nehybne alebo ho položiť na nehybný povrch.



### Pláž a sneh

Používa sa vo svetlom prostredí ako ochrana pred nedostatočnou expozíciou.



### Šport

Používa sa pri fotografovaní rýchlo sa pohybujúcich objektov. Krátky čas expozície minimalizuje rozmazanie pohybu.



### Večierok

Používa sa pri fotografovaní v slabo osvetlenom interiéri. Táto scéna dokáže zachytiť svetlo z pozadia i svetlo sviečky. Z dôvodu dlhého expozičného času treba fotoaparát držať nehybne alebo ho položiť na nehybný povrch.



### Dokument

Používa sa na fotografovanie textov či kresieb. Dáva fotografii vyšší, ostrejší kontrast.

! Toto nastavenie je k dispozícii iba v režime snímania **Normálne**.

## Blesk

Používanie blesku pri snímaní pri slabom osvetlení alebo pri svetle v pozadí



### Automaticky

Fotoaparát automaticky určí, či svetelné podmienky požadujú použitie blesku.



### Trvalo zapnutý blesk

Toto nastavenie sa používa vtedy, ak je pozadie jasnejšie než fotografovaný objekt. Zabráni sa tak nechceným tmavým tieňom.



### Vypnuté

Blesk je vypnutý. V niektorých prípadoch môže byť kvalita fotografie vyššia bez blesku, hoci sú svetelné podmienky zlé. Zachytenie dobrej fotografie bez použitia blesku vyžaduje pevnú ruku. Rozmazaniu fotografií predídete použitím samospúšte.



### Potlač. efektu červených očí

Pri fotografovaní znižuje efekt červených očí.

## Rozlíšenie

Skôr než nasnímate fotografiu, vyberte z niekoľkých veľkostí a pomerov strán. Fotografia s vyšším rozlíšením zaberá viac pamäte.



### 5 MP 4:3

Obrázok s veľkosťou 5 megapixel a pomerom strán 4:3. Vhodné pre fotografie, ktoré chcete zobrazovať na obrazovke bez širokohlého formátu alebo tlačíť vo vysokom rozlíšení.



### 3 MP 16:9

Obrázok s veľkosťou 3 megapixel a pomerom strán 16:9. Vysoké rozlíšenie v širokouhlom formáte. Rozlíšenie je ešte vyššie ako pri plnom vysokom rozlíšení. Vhodný pre fotografie, ktoré chcete zobrazovať na širokouhlej obrazovke.



### 2 MP 4:3

Obrázok s veľkosťou 2 megapixel a pomerom strán 4:3. Vhodné pre fotografie, ktoré chcete zobrazovať na obrazovke bez širokouhlého formátu.



### 2 MP 16:9

Obrázok s veľkosťou 2 megapixel a pomerom strán 16:9. Vhodný pre fotografie, ktoré chcete zobrazovať na širokouhlej obrazovke.

## Samospúšť

So samospúšťou môžete fotografovať bez toho, aby ste telefón držali v rukách. Túto funkciu používajte na snímame autoportrétov a skupinových fotografií, na ktorých nebude nikto chýbať. Samospúšť môžete použiť aj ako ochranu pred chvením pri fotografovaní.



### Zapnúť (10 sekúnd)

Nastavenie oneskorenia v dĺžke 10 sekundy medzi ťuknutím na obrazovku fotoaparátu a momentom nasnímania fotografie.



### Zapnúť (2 sekundy)

Nastavenie oneskorenia v dĺžke 2 sekundy medzi ťuknutím na obrazovku fotoaparátu a momentom nasnímania fotografie.



### Vypnuté

Fotografia sa nasníma hneď, ako ťuknete na obrazovku fotoaparátu.

## Snímanie dotykcom

Označte konkrétnu oblasť zaostrenia tak, že sa prstom dotknete oblasti na obrazovke fotoaparátu. Fotografia sa zaznamená, len čo uvoľníte prst.



### Zapnuté

Ťuknite na oblasť na obrazovke a nasnímajte fotografiu.



### Vypnuté

Fotografiu môžete nasnímať iba stlačením tlačidla fotoaparátu.

## Úroveň úsmevu

Pred zaznamenaním fotografie použite na určenie druhu úsmevu, na ktorý fotoaparát reaguje, funkciu úrovne úsmevu.



### Výrazný úsmev

Fotografia sa zaznamená len pri rozpoznaní výrazného úsmevu.



### Normálny úsmev

Fotografia sa zaznamená pri rozpoznaní normálneho úsmevu.



### Slabý úsmev

Fotografia sa zaznamená pri rozpoznaní iba jemného úsmevu.

## Geoznačkovanie

Označenie fotografií podľa miesta, kde vznikli.





### Zapnuté

Keď je zapnutá funkcia geografického označenia, fotografiám sa priraduje približná geografická poloha miesta, kde vznikli. Ak chcete používať funkciu geografického označenia, musíte zapnúť funkcie určenia polohy v ponuke **Nastavenie**.

Informácie nájdete v časti **Služby polohy** na strane 115.

Ak chcete k fotografiám pridať geografické značky, polohu musíte určiť pred zaznamenaním fotografie.

Poloha je určená, keď sa na obrazovke fotoaparátu zobrazí symbol . Keď sa v telefóne hľadá vaša poloha, na obrazovke sa zobrazuje symbol .



### Vypnuté

Keď je vypnutá funkcia geografického označenia, nemôžete zobraziť miesto, kde ste nasníмали fotografiu.

## Zvuk uzávierky

Vyberte zvuk, ktorý sa ozve pri ťuknutí na obrazovku fotoaparátu s cieľom nasnímať fotografiu.

## Tipy na používanie fotoaparátu

### Pravidlo tretiny

Neumiestňujte objekt priamo do stredu rámika. Lepší výsledok dosiahnete, keď ho umiestnite do tretinovej vzdialenosti od okraja.

### Pevná ruka

Vyhňte sa rozmazaným fotografiám a držte fotoaparát bez zachvenia. Skúste stabilizovať ruku tak, že ju opriete o pevný predmet.

### Pohľad zblízka

Keď sa k objektu maximálne priblížite, vyplní celú obrazovku fotoaparátu.

### Najlepšia je rozmanitosť

Hľadajte rozličné uhly a približujte sa k objektu. Urobte aj vertikálne fotografie. Skúste rozličné polohy.

### Používajte jednoduché pozadie



Jednoduché pozadie pomôže váš objekt zvýrazniť.

### Čistý objektiv nadovšetko





Mobilné telefóny sú vystavené rôznym typom počasia, rôznym miestam a často ich nosíme vo vreckách alebo taškách. Preto sa objektiv fotoaparátu ľahko zašpiní a pokryje odtlačkami prstov. Objektiv očistite jemnou handričkou.

## Používanie videokamery





### Nahrávanie videa pomocou tlačidla fotoaparátu



- 1 Na domovskej obrazovke ťuknite na položku , potom nájdite položku  a ťuknite na ňu.
- 2 Ak nie je vybratá videokamera, ťuknite na položku .
- 3 Ak chcete nahráť video, stlačte tlačidlo fotoaparátu.
- 4 Ak chcete zastaviť nahrávanie, znova stlačte tlačidlo fotoaparátu.

### Nahrávanie videa ťuknutím na obrazovku



- 1 Na domovskej obrazovke ťuknite na položku , potom nájdite položku  a ťuknite na ňu.
- 2 Ak nie je vybratá videokamera, ťuknite na položku .
- 3 Ak chcete zobraziť všetky nastavenia, stlačte tlačidlo .
- 4 Ťuknite na položku **Snímanie dotykom** a vyberte možnosť **Zapnuté** (ak ešte nie je vybratá).
- 5 Ťuknutím na obrazovku spustíte nahrávanie.
- 6 Ťuknutím na obrazovku zastavíte nahrávanie.

### Zobrazenie nahratých videí

- 1 Na domovskej obrazovke ťuknite na položku , potom nájdite položku  a ťuknite na ňu.
- 2 Posunutím lišty miniatúr (na pravej strane obrazovky) doľava zobrazíte všetky fotografie a videá.
- 3 Prehľadávajte fotografie a videá rýchlym pohybom prstu nahor alebo nadol. Videá sú označené symbolom .
- 4 Ťuknite na video, ktoré chcete zobraziť.
- 5 Ťuknutím na položku  spustíte prehrávanie videa.





 Keď je video pozastavené, stlačením tlačidla  môžete zobraziť iné fotografie a videá.

## Odstránenie zaznamenaného videa



- 1 Keď je fotoaparát otvorený, presuňte lištu s miniatúrami (na pravej strane obrazovky) doľava, čím sa zobrazia všetky fotografie a videá.
- 2 Ťuknite na video, ktoré chcete odstrániť.
- 3 Stlačte tlačidlo  a potom ťuknite na položku .

## Používanie nastavenia videokamery

### Výber nastavenia videokamery

- 1 Na domovskej obrazovke ťuknite na položku , potom nájdite položku  a ťuknite na ňu.
- 2 Ak nie je vybraná videokamera, ťuknite na položku .
- 3 Ak chcete zobrazíť všetky nastavenia, stlačte tlačidlo .
- 4 Ťuknite na požadované nastavenie.

### Prispôsobenie panela nastavení videokamery

- 1 Keď je videokamera otvorená, stlačte tlačidlo , čím sa zobrazia všetky nastavenia.
  - 2 Dotknite sa nastavenia, ktoré chcete presunúť, podržte na ňom prst a presuňte ho na požadované miesto.
-  Ak presuniete nastavenie mimo panela nastavení, zmena sa zruší.

## Prehľad nastavení videokamery

### Scény

Funkcia Scény vám pomôže vďaka predprogramovaným scénam rýchle nastaviť fotoaparát pre bežné situácie. Fotoaparát určí niekoľko nastavení, ktoré sú najvhodnejšie pre vybranú scénu a umožňujú nasnímať ten najlepší záber.



#### Vypnuté

Funkcia Scény je vypnutá a video možno snímať ručne.



#### Portrét

Určené na snímanie portrétov. Nastavenie je optimalizované tak, aby umožňovalo zobrazenie jemnejších odtieňov pleti.



#### Krajina

Používa sa na snímanie videí a krajiny. Fotoaparát zaostruje na vzdialené predmety. Ak je vybraná možnosť **Krajina**, nastavenie režimu zaostrenia sa zmení na možnosť **Nekonečno**.



#### Nočný režim

Pri zapnutí sa zvýši citlivosť na svetlo. Vhodný pre slabo osvetlené prostredie. Videá rýchlo sa pohybujúcich objektov môžu byť rozmazané. Držte ruku pevne alebo použite podperu. Pri dobrom osvetlení vypnite nočný režim, zlepšíte tým kvalitu videa.



#### Pláž a sneh

Používa sa vo svetlom prostredí na ochranu pred nedostatočnou expozíciou.



#### Šport

Využitie pri videách rýchlo sa pohybujúcich objektov. Krátky čas expozície minimalizuje rozmazanie pohybu.



#### Večierok

Využitie pri videách v slabo osvetlenom prostredí. Táto scéna dokáže zachytiť svetlo z pozadia i svetlo sviečky. Videá rýchlo sa pohybujúcich objektov môžu byť rozmazané. Držte ruku pevne alebo použite podperu.

### Fotografické prisetlenie

Využitie svetla na nahrávanie videa pri slabom osvetlení alebo pri osvetlení na pozadí



#### Zapnuté



#### Vypnuté

Niekedy môže byť kvalita videa aj napriek slabému osvetleniu lepšia bez svetla.

## Režim zaostrenia

Zaostrenie určuje, ktorá oblasť fotografie bude ostrá. Keď je zapnuté priebežné zaostrovanie, fotoaparát neustále prispôsobuje zaostrenie tak, aby oblasť v bielom zaostrovacom rámečku zostala ostrá.



### Aut. zaostř. na jeden obj.

Fotoaparát automaticky zaostrí na vybraný objekt. Priebežné zaostrovanie je zapnuté.



### Rozpoznanie tváre

Fotoaparát automaticky rozpozná až päť tvárí, ktoré označí bielymi rámečkami na obrazovke. Fotoaparát automaticky zaostrí na najbližšiu tvár. Môžete tiež vybrať tvár, na ktorú chcete zaostriť, a to tak, že na ňu ťuknete na obrazovke. Po ťuknutí na obrazovku fotoaparátu sa označí zeleným rámečkom tvár, ktorá je vybraná a na ktorú je zaostrené. Rozpoznávanie tváre nie je možné použiť pre všetky druhy scén. Priebežné zaostrovanie je zapnuté.



### Nekonečno

Využíva sa pri nahrávaní videa z diaľky. Zaostrenie na predmety vo veľkej vzdialenosti. Predmety blízko pri fotoaparáte môžu byť rozmazané.

## Veľkosť videa

Nastavte veľkosť videa pre rôzne formáty



### HD 720p

HD (High Definition) formát s pomerom strán 16:9. 1280 x 720 pixlov.



### Plná šírka VGA

Širokouhlý formát VGA s pomerom strán 16:9. 864 x 480 pixlov.



### VGA

Formát VGA s pomerom strán 4:3. 640 x 480 pixlov.



### QVGA

Štvrtinový formát VGA s pomerom strán 4:3. 320 x 240 pixlov.



### Správa MMS

Nahrávanie videoklipov vhodných na odosielanie prostredníctvom správ MMS. Čas nahrávania tohto formátu videa je limitovaný veľkosťou správy MMS.

## Samospúšť

So samospúšťou môžete nahrávať video bez toho, aby ste telefón držali. Vhodné pri nahrávaní skupinových videoklipov, na ktorých sú všetci. Samospúšť môžete použiť aj ako ochranu pred chvením pri nahrávaní videí.



### Zapnúť (10 sekúnd)

Nastavenie oneskorenia v dĺžke 10 sekundy medzi ťuknutím na obrazovku fotoaparátu a začatím nahrávania videa.



### Zapnúť (2 sekundy)

Nastavenie oneskorenia v dĺžke 2 sekundy medzi ťuknutím na obrazovku fotoaparátu a začatím nahrávania videa.



### Vypnuté

Video sa začne nahrávať hneď, ako ťuknete na obrazovku fotoaparátu.

## Hodnota expozície



Toto nastavenie umožňuje určiť množstvo svetla v snímanom zábere. Vyššia hodnota znamená viac svetla.

## Vyváž. bielej far.

Vyváženie bielej farby slúži na dosiahnutie rovnováhy farieb vzhľadom na osvetlenie



### Automaticky

Automatické nastavenie vyváženia farieb podľa podmienok osvetlenia.



### Žiarovkové svetlo

Prispôbenie vyváženia farieb pre osvetlenie teplým svetlom, napríklad pri svetle žiaroviek.



### Žiarivkové svetlo

Nastavenie vyváženia farieb pri žiarivkovom svetle.



### Denné svetlo

Nastavenie vyváženia farieb pri slnečnom svetle vo vonkajšom prostredí.



### Zamračené

Nastavenie vyváženia farieb pri oblačnom počasí.

## Stabilizátor obrazu

Pri nahrávaní videa môže byť náročné držať telefón bez zachvenia. Stabilizátor pomáha kompenzovaním drobných pohybov ruky



### Zapnuté

Môžete nahráť video so zapnutým stabilizátorom.



### Vypnuté

Môžete nahráť video s vypnutým stabilizátorom.

## Mikrofón

Vyberte, či sa má počas nahrávania videí zaznamenať okolitý zvuk.



Zapnuté



Vypnuté

## Zvuk uzávierky



Vyberte zvuk, ktorý sa ozve pri ťuknutí na obrazovku fotoaparátu pri nahrávaní videa.

# Zobrazenie fotografií a videí v galérii

Galériu použite na zobrazenie fotografií a prehrávanie videí nasnímaných pomocou telefónu alebo na zobrazenie podobného obsahu, ktorý ste prevzali alebo skopírovali na pamäťovú kartu. V galérii tiež môžete zobraziť fotografie a videá, ktoré ste odovzdali do služieb online, napríklad do webového albumu účtu Picasa™ alebo na lokalitu YouTube. Ak ste používateľom služby **Facebook™**, môžete zobraziť svoje fotografie zo služby **Facebook™** v galérii.

V galérii taktiež môžete zdieľať obľúbené fotografie a videá s priateľmi prostredníctvom bezdrôtového rozhrania Bluetooth™, e-mailu alebo aplikácie na odosielanie správ. Umožňuje tiež vykonávať základné úpravy fotografií a nastaviť ich ako tapety alebo obrázky kontaktov. Na prenos obsahu medzi pamäťovou kartou a telefónom odporúčame použiť aplikáciu Media Go™. Ďalšie informácie nájdete v časti *Pripojenie telefónu k počítaču* na stránke 111.

## Otvorenie galérie a zobrazenie albumov

- 1 Na obrazovke Domovská obrazovka ťuknite na položku .
  - 2 Vyhľadajte položku **Galéria** a ťuknite na ňu. V albumoch sa zobrazia fotografie a videá uložené na pamäťovej karte vrátane tých, ktoré ste nasnímali fotoaparátom a prevzali z webu alebo iných lokalít. Ak máte konto Picasa™ priradené ku kontu Google™, ktoré ste pridali do telefónu a nakonfigurovali na synchronizáciu s kontom Picasa™, v galérii sa zobrazia aj webové albumy konta Picasa™.
-  Ak sa orientácia obrazovky po otočení telefónu vľavo alebo vpravo automaticky nezmení, začiarknite políčko **Autom. otočenie obraz.** v časti **Nastavenie > Zobrazenie.**

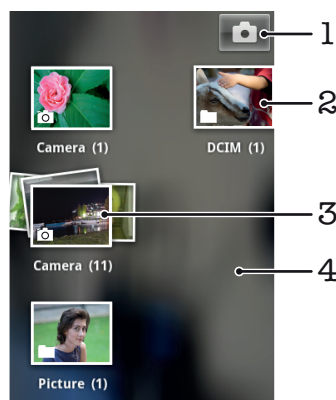

- |   |   |
|---|---|
| 1 | Ťuknutím otvorte fotoaparát   |
| 2 | Album fotografií a videí nasnímaných fotoaparátom                                       |
| 3 | Nahliadnite do radu tak, že sa ho dotknete dvoma prstami a odsuniete ich od seba        |
| 4 | Dotýkajte sa obrazovky rýchlym pohybom doľava alebo doprava a zobrazia sa ďalšie albumy |

## Práca s albumami

Albumy sú skupiny fotografií a videí v priečinkoch na pamäťovej karte alebo vo webovom albume Picasa™.

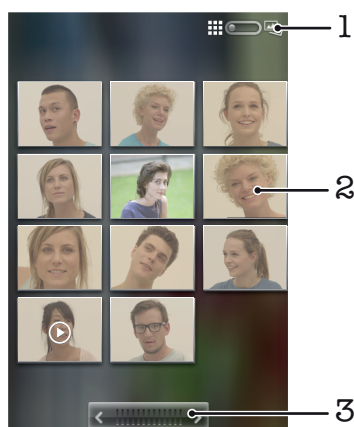

### Otvorenie albumu v galérii

- 1 Na obrazovke Domovská obrazovka ťuknite na položku .
- 2 Vyhľadajte položku **Galéria** a ťuknite na ňu.
- 3 Ťuknite na album, ktorý chcete zobraziť. Album sa otvorí. Fotografie a videá, ktoré obsahuje, sa zobrazia v chronologicky usporiadanej mriežke. Názov albumu sa zobrazuje v hornej časti obrazovky.





- 1 Ťuknutím sa prepnete z mriežky do zobrazenia v rade za sebou.
- 2 Fotografia alebo video zobrazíte ťuknutím
- 3 Ak chcete naraz prejsť obrazovku, ťuknite na šípku. Posúvaním doprava alebo doľava budete prechádzať rýchlejšie.

### Zobrazenie fotografií a videí v galérii



- 1 Na obrazovke Domovská obrazovka ťuknite na položku .
- 2 Vyhľadajte položku **Galéria** a ťuknite na ňu.
- 3 Ťuknite na album.
- 4 Fotografie a videá sa zobrazia v chronologicky usporiadanej mriežke. Fotografie alebo video zobrazíte ťuknutím. Videá sú označené symbolom .
- 5 V zobrazovači fotografií rýchlym pohybom prstu doľava zobrazíte nasledujúcu fotografiu alebo video. Rýchlym pohybom prstu doprava zobrazíte predchádzajúcu fotografiu alebo video.

 Ak sa orientácia obrazovky po otočení telefónu vľavo alebo vpravo automaticky nezmení, začiarknite políčko **Autom. otočenie obraz.** v časti **Nastavenie > Zobrazenie**.

### Zobrazenie fotografií v aplikácii Facebook™ v galérii

- 1 Uistite sa, že ste prihlásení do služby **Facebook™**.
- 2 Na obrazovke Domovská obrazovka ťuknite na položku .
- 3 Vyhľadajte položku **Galéria** a ťuknite na ňu.
- 4 Ťuknite na ľubovoľný album, ktorý je zobrazený s ikonou . Pri prvom ťuknutí na album v aplikácii **Facebook™** sa fotografie v aplikácii **Facebook™** skopírujú do galérie.
- 5 Fotografie sa zobrazia v chronologicky usporiadanej mriežke. Fotografie zobrazíte ťuknutím.
- 6 V zobrazovači fotografií rýchlym pohybom prstu doľava zobrazíte nasledujúcu fotografiu alebo video. Rýchlym pohybom prstu doprava zobrazíte predchádzajúcu fotografiu alebo video.
- 7 Na hlavnú obrazovku galérie sa môžete kedykoľvek vrátiť ťuknutím na položku  v ľavej hornej časti obrazovky.

### Zmena spôsobu zobrazenia obsahu albumu v priečinku Galéria



- 1 Ak chcete obsah albumu zobraziť v rade za sebou, pri zobrazení albumu v priečinku Galéria presuňte prepínač zobrazenia albumu  doprava.
- 2 Ak chcete obsah albumu zobraziť chronologicky, presuňte prepínač zobrazenia albumu  doľava.

### Práca s albumami v galérii



Okrem práce s celými albumami a fotografiami môžete vybrať z albumu jednu alebo viacero fotografií alebo videí a pracovať s nimi v súboroch, napríklad odoslať priateľovi niekoľko fotografií z albumu.





### Práca so súborni fotografií alebo videí v galérii

- 1 Na obrazovke Domovská obrazovka ťuknite na položku .
- 2 Vyhľadajte položku **Galéria** a ťuknite na ňu.
- 3 Otvorte album s obsahom, s ktorým chcete pracovať.
- 4 Dvakrát stlačte tlačidlo .
- 5 Označte položky, s ktorými chcete pracovať alebo ich označenie zrušte. Ak chcete zrušiť označenie všetkých položiek, stlačte tlačidlo  a ťuknite na položku **Zrušiť výber všet..**
- 6 Označené položky upravíte pomocou ovládacích prvkov v dolnej časti obrazovky. Dostupnosť ovládacích prvkov závisí od toho, ktoré položky ste označili.

### Zdieľanie albumu v galérii

- 1 Na hlavnej obrazovke galérie dvakrát stlačte tlačidlo .
  - 2 Označte albumy, ktoré chcete zdieľať, a potom stlačte tlačidlo .
  - 3 Ťuknite na položku **Zdieľať**.
  - 4 V ponuke, ktorá sa otvorí, ťuknite na aplikáciu, ktorú chcete použiť na zdieľanie vybraných albumov. Vybraná aplikácia sa otvorí s fotografiami alebo videom z vybraných albumov alebo prepojení pripojených k novej správe.
- ! Ak album zdieľate prostredníctvom služby Gmail™, neodstraňujte originál prílohy pred úplným odoslaním správy. V opačnom prípade sa príloha neodošle.

### Odstránenie albumu v galérii

- 1 Na hlavnej obrazovke galérie dvakrát stlačte tlačidlo .
- 2 Označte alebo zrušte označenie albumov, ktoré chcete odstrániť, a stlačte tlačidlo .
- 3 Ťuknite na položku **Odstrániť**. Otvorí sa dialógové okno. Ťuknite v ňom na položku **Odstrániť**.

## Práca s fotografiami

Na zobrazenie fotografií nasnímaných pomocou fotoaparátu, prevzatých, skopírovaných na pamäťovú kartu alebo uložených vo webových albumoch online použite galériu. Fotografie taktiež môžete upraviť na pamäťovej karte a zdieľať ich s priateľmi.



### Zobrazenie fotografií v albume

- 1 Na obrazovke Domovská obrazovka ťuknite na položku .
- 2 Vyhľadajte položku **Galéria** a ťuknite na ňu.
- 3 Ťuknutím na album ho otvorte, potom ťuknite na fotografiu.
- 4 Rýchlym pohybom prstu doľava zobrazíte nasledujúcu fotografiu v albume. Rýchlym pohybom prstu doprava zobrazíte predchádzajúcu fotografiu.

### Priblíženie fotografie

- Pri prezeraní fotografie v zobrazovači fotografií na ňu dvakrát ťuknite, alebo ju môžete priblížiť priblížením prstov alebo vzdialiť vzdialením prstov. Potom posúvaním fotografie zobrazíte jej jednotlivé časti.

### Sledovanie prezentácie fotografií

- 1 Na obrazovke Domovská obrazovka ťuknite na položku .
- 2 Vyhľadajte položku **Galéria** a ťuknite na ňu.
- 3 Ťuknutím na album ho otvorte, potom ťuknite na fotografiu a stlačte tlačidlo .
- 4 Na paneli s nástrojmi v dolnej časti obrazovky ťuknite na položku **Prezentácia**.
- 5 Ťuknutím na fotografiu prezentáciu ukončíte.

### Otočenie fotografie

- 1 Pri zobrazení fotografie v zobrazovači fotografií ťuknutím na fotografiu zobrazíte ovládacie prvky.
- 2 Stlačte tlačidlo .
- 3 Ťuknite na položku **Viac** a potom buď na položku **Otočiť doľava**, alebo na položku **Otočiť doprava**. Fotografia sa uloží s novou orientáciou.

### Použitie fotografie ako fotografie kontaktu

- 1 Pri prezeraní fotografie v zobrazovači fotografií stlačte tlačidlo .
- 2 Na paneli s nástrojmi v dolnej časti obrazovky ťuknite na položky **Nastaviť ako > Fotografia kontaktu**.
- 3 Vyberte kontakt, ktorý chcete priradiť k fotografii.
- 4 Ak je to potrebné, fotografiu orežte.
- 5 Ťuknite na položku **Uložiť**.

### Použitie fotografie ako tapety

- 1 Pri prezeraní fotografie v zobrazovači fotografií stlačte tlačidlo .
- 2 Na paneli s nástrojmi v dolnej časti obrazovky ťuknite na položky **Nastaviť ako > Tapeta**.
- 3 Ak je to potrebné, fotografiu orežte.
- 4 Ťuknite na položku **Uložiť**.

### Orezanie fotografie

- 1 Pri prezeraní fotografie v zobrazovači fotografií stlačte tlačidlo .
- 2 Na paneli s nástrojmi v dolnej časti obrazovky ťuknite na položky **Viac > Orezat'**.
- 3 Orezávací rámik upravíte, ak sa dotknete jeho okraja a podržíte na ňom prst. Po zobrazení orezávacích šípok zmeníte veľkosť rámika posunutím smerom do stredu alebo od stredu.
- 4 Ak chcete zmeniť veľkosť všetkých strán orezávacieho rámika naraz, dotknite sa jedného z jeho štyroch rohov a rámik potiahnite.
- 5 Ak chcete orezávací okraj posunúť do inej časti fotografie, dotknite sa a podržte jeho vnútro a potom ho potiahnite do požadovanej polohy.
- 6 Ak chcete uložiť kópiu orezanej fotografie tak, ťuknite na položku **Uložiť**. Pôvodná neorezaná verzia ostane uložená na pamäťovej karte.

### Zdieľanie fotografie

- 1 Keď zobrazujete fotografiu v zobrazovači fotografií a nie sú zobrazené žiadne ovládacie prvky, stlačte tlačidlo .
- 2 Na paneli s nástrojmi v dolnej časti obrazovky ťuknite na položku **Zdieľať**.
- 3 Vyberte jeden z dostupných spôsobov prenosu.

### Odstránenie fotografie

- 1 Pri prezeraní fotografie v zobrazovači fotografií stlačte tlačidlo .
- 2 Na paneli s nástrojmi v dolnej časti obrazovky ťuknite na položku **Odstrániť**.
- 3 Otvorí sa dialógové okno. Ťuknite v ňom na položku **Odstrániť**.

### Zobrazovanie fotografií na mape

Na mape môžete zobraziť miesto, na ktorom ste fotografiu nasníмали. Stačí, ak fotoaparát nastavíte tak, aby pridával informácie o zemepisnom umiestnení. Môžete ukázať priateľom a rodine, kde sa nachádzate, alebo nájsť v budúcnosti cestu späť.

- ! Ak chcete na mape zobraziť fotografiu nasnímanú fotoaparátom, pred nasnímaním fotografie musíte zapnúť funkciu zistenia polohy (pod nastaveniami určenia polohy v ponuke nastavení fotoaparátu). Musíte tiež zapnúť funkcie určenia polohy v ponuke **Nastavenie > Poloha a zabezpečenie**. Ďalšie informácie nájdete v časti *Služby polohy* na stránke 115.

### Zobrazenie fotografií na mape

- 1 Pri prezeraní fotografie v zobrazovači fotografií stlačte tlačidlo .
- 2 Ťuknite na položky **Viac > Zobrazit' na mape**.

## Práca s videami

Na sledovanie videí nasnímaných pomocou kamery, prevzatých alebo skopírovaných na pamäťovú kartu použite galériu. Videá môžete zdieľať s priateľmi alebo ich odovzdať do služby YouTube™.

### Prehrávanie videa



- 1 V galérii otvorte album a ťuknite na video.
  - 2 Ak chcete vidieť video v orientácii na výšku (portrét) alebo zboku (krajina), telefón otočte.
  - 3 Ťuknutím na video sa zobrazia ovládacie prvky prehrávania.
- 💡 Ak sa orientácia obrazovky po otočení telefónu vľavo alebo vpravo automaticky nezmení, začiarknite políčko **Autom. otočenie obraz.** v časti **Nastavenie > Zobrazenie**.

### Pozastavenie videa

- 1 Počas prehrávania videa ťuknutím na obrazovku zobrazte ovládacie prvky.
- 2 Ťuknite na položku .

### Rýchle pretáčanie videa dopredu a dozadu



- 1 Pri prehrávaní videa ťuknite na obrazovku a zobrazia sa ovládacie prvky.
- 2 Posuňte značku ukazovateľa priebehu doľava, čím sa video pretočí dozadu alebo doprava, čím sa video pretočí dopredu.

- 💡 Alebo môžete ťuknúť na možnosť  alebo .

### Nastavenie hlasitosti videa



- Stlačte tlačidlo na nastavenie hlasitosti.

### Zdieľanie videa

- 1 Otvorte album Galéria obsahujúci video.
- 2 Dvakrát stlačte tlačidlo .
- 3 Označte video alebo videá, ktoré chcete zdieľať.
- 4 Stlačte tlačidlo .
- 5 Ťuknite na položku **Zdieľať**.
- 6 V ponuke, ktorá sa otvorí, ťuknite na aplikáciu, ktorú chcete použiť na zdieľanie vybraného videa.

- ! Je možné, že položky chránené autorskými právami nebudete môcť kopírovať, odosielať ani prenášať. Je tiež možné, že sa nepodarí odoslať príliš veľké súbory.

### Odstránenie videa



- 1 Otvorte album galérie obsahujúci video.
- 2 Dvakrát stlačte tlačidlo .
- 3 Označte video alebo videá, ktoré chcete odstrániť.
- 4 Stlačte tlačidlo .
- 5 Ťuknite na položku **Odstrániť**.
- 6 Otvorí sa dialógové okno. Ťuknite v ňom na položku **Odstrániť**.

# Technológia bezdrôtovej komunikácie Bluetooth™

Pomocou funkcie Bluetooth™ môžete odosielať súbory na iné zariadenia kompatibilné s technológiou Bluetooth™, alebo môžete pripojiť príslušenstvo handsfree. Zapnite funkciu Bluetooth™ v telefóne a vytvárajte bezdrôtové pripojenia k ďalším kompatibilným zariadeniam Bluetooth™, napríklad k počítačom, doplnkom súpravy handsfree a telefónom. Spojenia pomocou funkcie Bluetooth™ fungujú lepšie do vzdialenosti 10 metrov (33 stôp) a bez pevných prekážok na trase. V niektorých prípadoch môže byť potrebné telefón manuálne spárovať s inými zariadeniami Bluetooth™. Nezabudnite nastaviť telefón ako „viditeľný“, aby ho mohli ostatné zariadenia Bluetooth™ nájsť.

! Vzájomná prevádzkyschopnosť a kompatibilita sa medzi zariadeniami s funkciou Bluetooth™ líši.

## Zapnutie funkcie Bluetooth™ a nastavenie telefónu ako viditeľného

- 1 Na obrazovke Domovská obrazovka ťuknite na položku .
- 2 Vyhľadajte a ťuknite na položky **Nastavenie** > **Bezdrôtové siete**.
- 3 Označte políčko **Bluetooth**. V stavovom riadku sa zobrazí symbol .
- 4 Ťuknite na položku **Nastavenie Bluetooth**.
- 5 Označte políčko **Viditeľné**. Telefón bude teraz 120 sekúnd viditeľný pre iné zariadenia.

## Názov telefónu

Môžete dať názov svojmu telefónu. Tento názov sa zobrazí v iných zariadeniach po zapnutí funkcie Bluetooth™ a nastavení telefónu na viditeľný.

### Zadanie názvu telefónu

- 1 Skontrolujte, či je zapnutá funkcia Bluetooth™.
- 2 Na obrazovke Domovská obrazovka ťuknite na položku .
- 3 Vyhľadajte položku **Nastavenie** > **Bezdrôtové siete** > **Nastavenie Bluetooth** > **Názov zariadenia** a ťuknite na ňu.
- 4 Zadajte názov telefónu.
- 5 Ťuknite na položku **OK**.

## Párovanie s iným zariadením Bluetooth

Párovaním telefónu s iným zariadením môžete telefón prepojiť napríklad so súpravou handsfree s technológiou Bluetooth alebo súpravou do auta s technológiou Bluetooth a využívať ich na telefonovanie.

Po spárovaní telefónu s konkrétnym zariadením Bluetooth si telefón párovanie zapamätá. Pri párovaní telefónu so zariadením Bluetooth môže byť potrebné zadať prístupový kód. Telefón automaticky vyskúša predvolený prístupový kód 0000. Ak tento kód nefunguje, prístupový kód zariadenia vyhľadajte v dokumentácii k zariadeniu Bluetooth. Pri ďalšom prepájaní telefónu s týmto zariadením Bluetooth nebude potrebné znova zadať prístupový kód.

Niektoré zariadenia Bluetooth, napríklad väčšina náhlavných súprav Bluetooth, vyžadujú spárovanie aj pripojenie.

Telefón môže byť spárovaný s viacerými zariadeniami Bluetooth, ale súčasne ho môžete pripojiť iba k jednému profilu Bluetooth.

### Spárovanie telefónu s iným zariadením s technológiou Bluetooth™

- 1 Na obrazovke Domovská obrazovka ťuknite na položku .
  - 2 Vyhľadajte a ťuknite na položky **Nastavenie > Bezdrôtové siete > Nastavenie Bluetooth**.
  - 3 Ťuknite na položku **Vyhľadať zariadenia**. Nájdené zariadenia s technológiou Bluetooth™ budú uvedené v zozname **Zariadenia Bluetooth**.
  - 4 Ťuknite na zariadenie s technológiou Bluetooth™, ktoré chcete spárovať s telefónom.
  - 5 Ak je to potrebné, zadajte prístupový kód.
  - 6 Telefón a zariadenie s technológiou Bluetooth™ sa spárovali. Niektoré zariadenia treba pred začatím používania aj pripojiť. Stav spárovania a pripojenia sa zobrazí pod názvom zariadenia s technológiou Bluetooth™ v zozname **Zariadenia Bluetooth**.
- ! Skontrolujte, či má zariadenie, ktoré chcete spárovať s telefónom, aktivovanú funkciu Bluetooth™ a zapnutú viditeľnosť technológie Bluetooth™.

### Pripojenie telefónu k inému zariadeniu s technológiou Bluetooth™

- ! Niektoré zariadenia s technológiou Bluetooth™, napríklad väčšinu náhlavných súprav Bluetooth™, je možné pripojiť k iným zariadeniam s technológiou Bluetooth™ až po spárovaní.
- 1 Na obrazovke Domovská obrazovka ťuknite na položku .
  - 2 Vyhľadajte a ťuknite na položky **Nastavenie > Bezdrôtové siete > Nastavenie Bluetooth**.
  - 3 V zozname **Zariadenia Bluetooth** ťuknite na zariadenie s technológiou Bluetooth™, ku ktorému chcete telefón pripojiť.

### Zrušenie párovania zariadenia s technológiou Bluetooth™

- 1 Na obrazovke Domovská obrazovka ťuknite na položku .
- 2 Vyhľadajte a ťuknite na položky **Nastavenie > Bezdrôtové siete > Nastavenie Bluetooth**.
- 3 V zozname **Zariadenia Bluetooth** sa dotknite názvu spárovaného ale nepripojeného zariadenia s technológiou Bluetooth™ a podržte na ňom prst.
- 4 Ťuknite na položku **Zrušiť párovanie**.

## Odosielanie a prijímanie položiek s použitím technológie Bluetooth™

Zdieľanie položiek s inými zariadeniami kompatibilnými s technológiou Bluetooth™, ako sú telefóny alebo počítače. Pomocou funkcie Bluetooth™ môžete odosielať a prijímať niekoľko typov položiek, ako napríklad:

- Fotografie a videá
- Hudbu a iné zvukové súbory
- Kontakty
- Webové stránky

### Odosielanie položiek s použitím technológie Bluetooth™

- 1 **Prijímajúce zariadenie:** Uistite sa, že zariadenie Bluetooth™, ktoré chcete použiť na odoslanie položky, má zapnutú funkciu Bluetooth™ a je vo viditeľnom režime.
- 2 V telefóne otvorte aplikáciu, ktorá obsahuje položku, ktorú chcete odoslať a prejdite na túto položku.
- 3 V závislosti od aplikácie a odosielanej položky môže byť potrebné napríklad dotknúť sa a podržať prst na položke, otvoríť ju alebo stlačiť položku . Môžu existovať aj iné spôsoby odoslania položky.
- 4 V ponuke vyberte položku zdieľania alebo odoslania.
- 5 V zobrazenej ponuke vyberte položku **Bluetooth**.
- 6 Ak budete vyzvaní, zapnite funkciu Bluetooth™.
- 7 V zozname **Zariadenia Bluetooth**, ťuknite na názov prijímajúceho zariadenia.
- 8 **Prijímajúce zariadenie:** Ak budete vyzvaní, prijmite pripojenie.
- 9 Ak budete požiadaní, zadajte na oboch zariadeniach rovnaké heslo alebo potvrdte navrhnuté heslo.
- 10 **Prijímajúce zariadenie:** Prijmite prichádzajúcu položku.

### Prijímanie položiek s použitím technológie Bluetooth™

- 1 V aplikácii Domovská obrazovka ťuknite na položku .
  - 2 Vyhľadajte a ťuknite na položky **Nastavenie** > **Bezdrôtové siete**.
  - 3 Označte políčko **Bluetooth**. V stavovom riadku sa zobrazí symbol .
  - 4 Ťuknite na položku **Nastavenie Bluetooth**.
  - 5 Označte políčko **Viditeľné**. Telefón bude teraz 120 sekúnd viditeľný pre iné zariadenia.
  - 6 **Odosielajúce zariadenie:** Pomocou technológie Bluetooth™ odošlite do telefónu jednu alebo viacero položiek.
  - 7 Ak budete požiadaní, zadajte na oboch zariadeniach rovnaké heslo alebo potvrdte navrhnuté heslo.
  - 8 Po upozornení telefónu na prichádzajúci súbor posuňte stavový riadok smerom dole a ťuknutím na upozornenie prijmite prenos súboru.
  - 9 Ťuknutím na položku **Prijat'** spustíte prenos súborov.
  - 10 Ak chcete zobraziť priebeh prenosu, posuňte stavový riadok smerom dole.
  - 11 Ak chcete priamo otvoriť prijatú položku, posuňte stavový riadok smerom dole a ťuknite na príslušné upozornenie.
- ! Aby ste mohli používať technológiu bezdrôtovej komunikácie Bluetooth™, musíte mať v telefóne vloženú pamäťovú kartu.

# Pripojenie telefónu k počítaču

Pripojte telefón k počítaču a začnite prenášať fotografie, hudbu a iné typy súborov. Najjednoduchšie spôsoby pripojenia sú prostredníctvom kábla USB alebo bezdrôtovej technológie Bluetooth.

Pri pripojení telefónu k počítaču prostredníctvom kábla USB budete vyzvaní, aby ste do počítača nainštalovali aplikáciu PC Companion. Pomocou aplikácie PC Companion môžete spúšťať ďalšie aplikácie pre počítač na prenos a organizovanie mediálnych súborov, aktualizáciu telefónu, synchronizáciu obsahu v telefóne, a pod.

- ! Niektoré materiály chránené autorskými právami nemožno prenášať medzi telefónom a počítačom.

## Prenos a manipulácia s obsahom pomocou kábla USB

Súbory je možné ľahko spravovať a prenášať medzi počítačom a telefónom pomocou pripojenia káblom USB. Keď sú obidve zariadenia pripojené, môžete medzi nimi obsah presunúť pomocou aplikácie Prieskumník v počítači. Ak do telefónu presúvate hudbu, video, obrázky alebo ostatné mediálne súbory, je najvhodnejšie použiť aplikáciu Media Go™ v počítači. Pomocou aplikácie Media Go™ sa konvertujú mediálne súbory, aby ste ich mohli v telefóne prehrať.

### Presunutie obsahu medzi telefónom a počítačom prostredníctvom kábla USB

- 1 Pripojte telefón k počítaču pomocou kábla USB.
- 2 **Telefón:** V stavovom riadku sa zobrazí symbol **Pripoj. v režime prenosu médií**.
- 3 **Počítač:** Otvorte na ploche počítača program Prieskumník systému Microsoft® Windows® a počkajte, pokým sa v ňom zobrazí pamäťová karta ako externý disk.
- 4 **Počítač:** Myšou uchopíte a preneste želané súbory medzi počítačom a telefónom.

## Režimy pripojenia USB

Dva najbežnejšie metódy zdieľania dát medzi telefónom a ďalším zariadením pomocou kábla USB sú protokol MTP (Media transfer protocol) a režim veľkokapacitného prenosu (MSC).

- **Režim prenosu médií (MTP)** – najbežnejší protokol na komunikáciu s počítačmi so systémom Windows. Tento režim je aktívny v predvolenom nastavení.
- **Režim veľkokapacitného prenosu (MSC)** – najbežnejší spôsob, ako pripojiť telefón k mediálnym zariadeniam, ako sú televízory, autorádiá a počítače so systémami Mac OS či Linux, ktoré nepodporujú protokol MTP.

### Nastavenie veľkokapacitného prenosu ako východiskového režimu pripojenia USB

- 1 Na obrazovke Domovská obrazovka ťuknite na položku .
  - 2 Vyhľadajte položku **Nastavenie > Sony Ericsson > Možnosti pripojenia > Režim pripojenia USB** a ťuknite na ňu.
  - 3 Ťuknite na položku **Režim veľkokapacitného prenosu (MSC)**.
  - 4 Ťuknite na položku **OK**.
- ! Ako predvolený režim pripojenia USB je zvyčajne nastavený protokol MTP (Media transfer protocol). Keď ako predvolený režim pripojenia USB nastavíte režim veľkokapacitného prenosu, automaticky sa začiarne políčko **Aut. prip. v režime MSC**. Nemusíte ho aktivovať manuálne.

### Pripojenie telefónu k počítaču prostredníctvom režimu veľkokapacitného prenosu

- 1 Pripojte telefón k počítaču pomocou kábla USB.
- 2 Posuňte stavový riadok smerom nadol.
- 3 Ťuknite na položky **Pripojenie telefónu > Pripojiť sa k pam. karte tel.**

### Odpojenie káblu USB v režime veľkokapacitného prenosu

- ! Počas prenosu obsahu neodpájajte kábel USB. Obsah by sa tým mohol poškodiť.

- 1 **Počítač:** Pripojenie s pomocou kábla USB ukončíte pomocou funkcie *Bezpečne odobrať hardvér*.
  - 2 **Telefón:** Posuňte stavový riadok smerom nadol.
  - 3 Ťknite na položku **Pripojená pamäť. karta telefónu**.
  - 4 Zobrazí sa obrazovka, na ktorej ťknite na položku **Odpojiť**.
  - 5 Odpojte kábel USB od oboch zariadení.
- ! Pokyny pre počítač sa môžu líšiť v dôsledku rôznych operačných systémov. Viac informácií nájdete v dokumentácii k operačnému systému počítača.

## Prenos súborov pomocou režimu prenosu médií prostredníctvom siete Wi-Fi®

Medzi telefónom a inými zariadeniami kompatibilnými s protokolom MTP, napríklad počítačom, môžete prenášať súbory pomocou pripojenia Wi-Fi®. Pred pripojením je najskôr potrebné tieto dve zariadenia spárovať. Ak medzi telefónom a počítačom prenášate hudbu, video, obrázky alebo iné mediálne súbory, je najvhodnejšie použiť aplikáciu Media Go™ v počítači. Pomocou aplikácie Media Go™ sa konvertujú mediálne súbory, aby ste ich mohli v telefóne prehrať.

- 💡 Na použitie tejto funkcie je potrebné zariadenie s aktívnym pripojením Wi-Fi®, ktoré podporuje režim prenosu médií, napríklad počítač s operačným systémom Microsoft® Windows Vista® alebo Windows® 7.

### Bezdrôtové spárovanie telefónu s počítačom pomocou režimu prenosu médií

- 1 Skontrolujte, či máte v telefóne zapnutý režim prenosu médií. Podľa predvoleného nastavenia je tento režim zapnutý.
  - 2 Pripojte telefón k počítaču pomocou kábla USB.
  - 3 **Počítač:** Po zobrazení názvu telefónu na obrazovke kliknite na položku *Konfigurácia siete* a postupom podľa pokynov spárujte telefón s počítačom.
  - 4 Keď párovanie dokončíte, odpojte kábel USB z oboch zariadení.
- ! Vyššieuvedené pokyny fungujú len vtedy, ak je v počítači nainštalovaný systém Windows® 7 a počítač je pripojený k prístupovému bodu siete Wi-Fi® pomocou sieťového kábla.

### Bezdrôtové pripojenie spárovaných zariadení v režime prenosu médií

- 1 Skontrolujte, či máte v telefóne zapnutý režim prenosu médií. Podľa predvoleného nastavenia je tento režim zapnutý.
  - 2 Na obrazovke Domovská obrazovka ťknite na položku .
  - 3 Vyhľadajte a ťknite na položky **Nastavenie > Sony Ericsson > Možnosti pripojenia**.
  - 4 V časti **Dôveryh. zariad. na bezdrôt. prenos médií** ťknite na spárované zariadenie, ktoré chcete pripojiť.
  - 5 Ťknite na položku **Pripojiť**.
- ! Skontrolujte, či je v telefóne zapnutá funkcia Wi-Fi®.

### Odpojenie bezdrôtovo spárovaného zariadenia v režime prenosu médií

- 1 Na obrazovke Domovská obrazovka ťknite na položku .
- 2 Vyhľadajte a ťknite na položky **Nastavenie > Sony Ericsson > Možnosti pripojenia**.
- 3 V časti **Dôveryh. zariad. na bezdrôt. prenos médií** ťknite na spárované zariadenie, ktoré chcete odpojiť.
- 4 Ťknite na položku **Odpojiť**.



### Odstránenie spárovania s iným zariadením

- 1 Na obrazovke Domovská obrazovka ťuknite na položku .
- 2 Vyhľadajte a ťuknite na položky **Nastavenie > Sony Ericsson > Možnosti pripojenia**.
- 3 Ťuknite na spárované zariadenie, ktoré chcete odstrániť.
- 4 Ťuknite na položku **Zabud..**

## PC Companion

Aplikácia PC Companion pomáha pri prístupe a používaní ďalších funkcií a služieb pripojených k telefónu, takže môžete prenášať hudbu, videozáznamy a fotografie. Môžete tiež aktualizovať telefón a získať najnovší dostupný softvér.

Ak chcete použiť aplikáciu PC Companion, mali by ste mať počítač s jedným z týchto operačných systémov:

- Microsoft® Windows® 7,
- Microsoft® Windows Vista®,
- aktualizácia Microsoft® Windows® XP Service Pack 3 alebo novšia.

Ak chcete nainštalovať aplikáciu PC Companion, pripojte telefón k počítaču pomocou kábla USB.

### Inštalácia aplikácie PC Companion v počítači

- 1 Pripojte telefón k počítaču pomocou kábla USB.
- 2 **Telefón:** V okne inštalácie aplikácie PC Companion ťuknite na položku **Inštal..**
- 3 **Počítač:** O niekoľko sekúnd sa program PC Companion automaticky spustí. Podľa pokynov na obrazovke nainštalujte aplikáciu PC Companion.

-  Inštalátor aplikácie PC Companion je na základe predvoleného nastavenia telefónu povolený. Túto možnosť môžete zakázať v nastaveniach telefónu.

### Spustenie aplikácie PC Companion

- 1 Pripojte telefón k počítaču pomocou kábla USB. Správa **Pripoj. v režime prenosu médií** sa zobrazí v telefóne.
- 2 V pravom rohu obrazovky počítača sa zobrazí malé kontextové okno. Pokračujte podľa výzvy a spustíte aplikáciu PC Companion.

## Media Go™

Počítačová aplikácia Media Go™ pomáha prenášať a spravovať mediálny obsah telefónu i počítača. Aplikáciu Media Go™ nainštalujte z prostredia aplikácie PC Companion. Ďalšie informácie nájdete v časti **PC Companion** na stránke 113.

Ak chcete využívať aplikáciu Media Go™, potrebujete niektorý z nasledujúcich operačných systémov:

- Microsoft® Windows® 7,
- Microsoft® Windows Vista®,
- Microsoft® Windows® XP, Service Pack 3 alebo novší.

Pri prenose súborov medzi aplikáciou Media Go™ a telefónom musíte najprv pripojiť telefón k počítaču pomocou kábla USB. Taktiež musíte v telefóne povoliť pripojenie telefónu k počítaču. Ďalšie informácie nájdete v časti **Presunutie obsahu medzi telefónom a počítačom prostredníctvom kábla USB** na stránke 111.

-  Informácie o tom, ako používať aplikáciu Media Go™, nájdete v pomocníkovi v hlavnej ponuke aplikácie Media Go™.

### Prenos obsahu pomocou aplikácie Media Go™

- 1 Pripojte telefón k počítaču pomocou kábla USB.
  - 2 **Telefón:** V stavovom riadku sa zobrazí symbol **Pripoj. v režime prenosu médií**.
  - 3 **Počítač:** Automaticky sa spustí aplikácia PC Companion. V aplikácii PC Companion kliknutím na položku *Media Go* spustíte aplikáciu Media Go™. V niektorých prípadoch musíte počkať, kým sa nainštaluje aplikácia Media Go™.
  - 4 Presuňte súbory medzi počítačom a telefónom pomocou rozhrania aplikácie Media Go.
- ! Aplikáciu Media Go™ si môžete taktiež prevziať z adresy [www.sonyericsson.com/support](http://www.sonyericsson.com/support).

# Služby polohy

Pomocou telefónu môžete zistiť, kde sa nachádzate. Existujú dva spôsoby: GPS alebo bezdrôtová sieť. Ak potrebujete iba približné určenie polohy a chcete ho rýchle, najlepším riešením je voľba bezdrôtovej siete. Ak potrebujete presnejšie určenie polohy a máte nezatenený výhľad na oblohu, zvolte možnosť GPS. Môžete aktivovať obidve možnosti a zistiť tak, že určíte svoju polohu aj v situáciách, kde je signál siete slabý.

- ! Spoločnosť Sony Ericsson nezaručuje presnosť žiadnej služby na určovanie polohy vrátane navigačných služieb.

## Zapnutie GPS

- 1 Na obrazovke Home screen ťuknite na položku .
- 2 Ťuknite na položky **Nastavenie** > **Poloha a zabezpečenie**.
- 3 Označte políčko **Použiť satelity GPS**.

## Povoliť bezdrôtové siete

- 1 Na obrazovke Home screen ťuknite na položku .
- 2 Ťuknite na položky **Nastavenie** > **Poloha a zabezpečenie**.
- 3 Označte políčko **Použiť bezdrôtové siete**.

## Používanie systému GPS

Telefón je vybavený prijímačom GPS (svetového systému na určovanie polohy), ktorý využíva signál zo satelitov na výpočet vašej polohy.

- ! Pri využívaní funkcií používajúcich prijímač GPS na zistenie svojej polohy sa uistite, že sa nachádzate na mieste s priamym výhľadom na oblohu.

## Ako maximálne využiť funkcie

Pri prvom používaní systému GPS môže stanovenie polohy trvať 5 až 10 minút. Vo vyhľadávaní pomôže, ak sa nachádzate na mieste s neobmedzeným výhľadom na oblohu. Stojte na mieste a nezakrývajte anténu GPS (zvýraznená oblasť na obrázku). Signály GPS dokážu prejsť cez oblaky a plast, ale nedokážu prejsť cez väčšinu pevných objektov, ako sú budovy alebo hory. Ak sa vašu polohu nepodarí nájsť ani po niekoľkých minútach, presuňte sa na iné miesto.

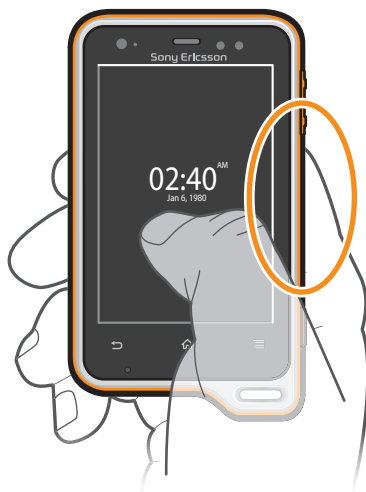

## Google Maps™

Sledujte svoju aktuálnu polohu, zobrazte stav na cestách v reálnom čase a získajte podrobné pokyny, ako sa dostať k svojmu cieľu. Pred výletom si môžete mapy prevziať a uložiť na pamäťovú kartu a vyhnúť sa tak poplatkom za roaming.

- ! Aplikácia Google Maps™ vyžaduje prístup na internet. Za prístup na internet z vášho telefónu vám môžu byť účtované poplatky za dátové spojenia. Ďalšie informácie získate od svojho operátora. Aplikácia Google Maps™ nemusí byť k dispozícii v každej krajine alebo regióne.

### Používanie aplikácie Google Maps™

- 1 V aplikácii Domovská obrazovka ťuknite na položku .
  - 2 Vyhľadajte a ťuknite na položku **Maps**.
- ! Ak chcete použiť svoje umiestnenie, povoľte minimálne jeden spôsob lokalizácie dostupný v rámci možnosti **Nastavenie > Poloha a zabezpečenie**.

### Zobrazenie ďalších informácií o aplikácii Google Maps™

- Ak použijete možnosť **Maps**, stlačte tlačidlo , potom ťuknite na položku **Ďalšie položky > Pomoc**.

## Zobrazenie miest, na ktorých sa nachádzajú vaši priatelia, pomocou aplikácie Google Latitude™

Pridajte sa k službe Google Latitude™ a využite ju na zobrazenie miest na mape, na ktorých sa nachádzajú vaši priatelia, alebo im oznámte svoju polohu a ďalšie informácie.

## Získanie popisu cesty

Aplikácia Google Maps™ dokáže poskytnúť popis cesty pre chôdzu pešo, verejnou dopravou alebo autom. Na obrazovke Home screen môžete do cieľa pridať skratky, takže jediným dotknutím sa danej skratky získate cestu do tohto cieľa, nech sa práve nachádzate kdekoľvek.

V zobrazení mapy sa pripájate na internet a telefón prenáša údaje. Pred výletom si môžete prevziať a uložiť na pamäťovú kartu mapy a vyhnúť sa tak poplatkom za roaming.

- ! Spoločnosť Sony Ericsson nezaručuje presnosť žiadnej navigačnej služby.

## Použitie aplikácie Navigácia

Poskytne vám podrobné pokyny, ako sa dostať na určité miesto. Smer určujú ústne pokyny, ako aj pokyny zobrazené na obrazovke.

- ! Navigácia nemusí byť dostupná vo všetkých krajinách.

### Spustenie navigácie

- 1 Na obrazovke Home screen ťuknite na položku .
- 2 Vyhľadajte a ťuknite na položku **Navigácia**.

## Použitie aplikácie Wisepilot™

Poskytne vám podrobné hlasové pokyny, ako sa dostať na určité miesto. Umožní vám plánovať výlety a zdieľať trasy s priateľmi prostredníctvom aplikácií SMS, Twitter™ či Facebook™.

- ! Aplikácia Wisepilot™ nemusí byť dostupná vo všetkých krajinách. Ďalšie informácie, vrátane používateľskej príručky navigácie Wisepilot nájdete na adrese [www.sonyericsson.wisepilot.com](http://www.sonyericsson.wisepilot.com).

### Spustenie aplikácie Wisepilot™

- 1 V aplikácii Domovská obrazovka ťuknite na položku .
- 2 Vyhľadajte a ťuknite na položku **Wisepilot**.

# Blokovanie a ochrana telefónu

## IMEI

Každý telefón má svoje jedinečné číslo IMEI (International Mobile Equipment Identity). Mali by ste si odložiť kópiu tohto čísla. Ak vám ukradnú telefón, váš poskytovateľ siete môže použitím vášho čísla IMEI zablokovať prístup telefónu k sieti vo vašej krajine.

### Zobrazenie čísla IMEI

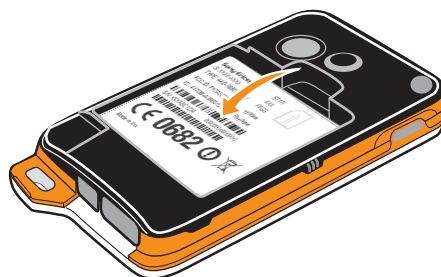

- 1 Vypnite telefón, potom vyberte kryt batérie a batériu.
- 2 Nájdite na štítku 15 až 17-miestne číslo. Prvých 15 číslic predstavuje číslo IMEI.

### Zobrazenie čísla IMEI v telefóne

- 1 V aplikácii Domovská obrazovka ťuknite na položku .
- 2 Vyhľadajte a ťuknite na položky **Nastavenie** > **Informácie o telefóne** > **Stav**.
- 3 Prejdite na položku **IMEI** a zobrazte číslo **IMEI**.

## Ochrana karty SIM

Zámok karty SIM chráni iba vaše predplatené služby. Telefón však bude fungovať s novou kartou SIM. Ak je funkcia zámku karty SIM zapnutá, musíte zadať kód PIN (Personal Identity Number – osobné identifikačné číslo). Ak opakovane zadáte nesprávny kód PIN a prekročíte maximálny povolený počet pokusov, vaša karta SIM sa zablokuje. Na jej odblokovanie musíte zadať kód PUK (Personal Unblocking Key – osobné heslo na odblokovanie) a potom nový kód PIN. Kódy PIN, PIN2 a PUK vám poskytne sieťový operátor.

### Povolenie blokovania karty SIM pomocou kódu PIN

- 1 V aplikácii Domovská obrazovka ťuknite na položku .
- 2 Vyhľadajte a ťuknite na položky **Nastavenie** > **Poloha a zabezpečenie** > **Nastavenie zámku karty SIM** > **Zamknúť kartu SIM**.
- 3 Zadajte kód PIN karty SIM a ťuknite na položku **OK**.

### Zmena kódu PIN karty SIM

- 1 V aplikácii Domovská obrazovka ťuknite na položku .
- 2 Vyhľadajte a ťuknite na položky **Nastavenie** > **Poloha a zabezpečenie** > **Nastavenie zámku karty SIM** > **Zmeniť kód PIN kar. SIM**.
- 3 Zadajte starý kód PIN karty SIM a ťuknite na položku **OK**.
- 4 Zadajte nový kód PIN karty SIM a ťuknite na položku **OK**.
- 5 Zadajte nový kód PIN karty SIM a ťuknite na **OK**.

### Zmena kódu PIN2 karty SIM

- 1 V aplikácii Domovská obrazovka ťuknite na položku .
- 2 Vyhľadajte a ťuknite na položky **Nastavenie** > **Nastavenie hovorov** > **Číslo pevného vytáčania** > **Zmeniť kód PIN2**.
- 3 Zadajte starý kód PIN2 karty SIM a ťuknite na položku **OK**.
- 4 Zadajte nový kód PIN2 karty SIM a ťuknite na tlačidlo **OK**.
- 5 Potvrďte nový kód PIN2 a ťuknite na tlačidlo **OK**.

### Odblokovanie zablokovanej karty SIM

- 1 Keď sa zobrazí správa **Karta SIM je zablokovaná**, zadajte kód PUK a ťuknite na položku **OK**.
  - 2 Zadajte nový kód PIN a ťuknite na položku **OK**.
  - 3 Znova zadajte nový kód PIN a ťuknite na položku **OK**.
- ! Ak prekročíte počet nesprávnych zadaní kódu PUK, karta SIM sa zablokuje. Ak sa to stane, obráťte sa na poskytovateľa služieb a vyžiadajte si novú kartu SIM.

## Nastavenie uzamknutia obrazovky

### Nastavenie zámku obrazovky

- 1 Na obrazovke Domovská obrazovka ťuknite na položku  > **Nastavenie** > **Poloha a zabezpečenie** > **Nastavenie zámku obraz.**
  - 2 Vyberte požadovanú možnosť.
- 💡 Je veľmi dôležité, aby ste si zapamätali svoj bezpečnostný vzor na odomknutie obrazovky, PIN alebo heslo. Ak uvedené informácie zabudnete, môže sa stať, že nebudete môcť obnoviť dôležité údaje, napríklad kontakty a správy. Ďalšie informácie vám poskytne zákaznícke stredisko spoločnosti Sony Ericsson.

### Vytvorenie bezpečnostného vzoru na odomknutie obrazovky

- 1 V aplikácii Domovská obrazovka ťuknite na položku .
- 2 Vyhľadajte a ťuknite na položky **Nastavenie** > **Poloha a zabezpečenie** > **Nastavenie zámku obraz.** > **Vzor**.
- 3 Postupujte podľa zobrazených pokynov. Zobrazí sa výzva na výber bezpečnostnej otázky, ktorá sa použije na odblokovanie telefónu, ak zabudnete bezpečnostný vzor na odomknutie obrazovky.

### Odomknutie obrazovky pomocou bezpečnostného vzoru na odomknutie obrazovky

- 1 Aktivujte obrazovku.
  - 2 Nakreslite bezpečnostný vzor na odomknutie obrazovky.
- ! Ak bude nakreslený bezpečnostný vzor na odomknutie obrazovky odmietnutý päťkrát za sebou, môžete buď počkať 30 sekúnd a skúsiť znova, alebo odpovedať na vybranú bezpečnostnú otázku.

### Zmena bezpečnostného vzoru na odomknutie obrazovky

- 1 V aplikácii Domovská obrazovka ťuknite na položku .
- 2 Vyhľadajte a ťuknite na položky **Nastavenie** > **Poloha a zabezpečenie** > **Zmena zámku obrazovky**.
- 3 Postupujte podľa zobrazených pokynov.

### Deaktivácia bezpečnostného vzoru na odomknutie obrazovky

- 1 Na obrazovke ťuknite na položku  > **Nastavenie** > **Poloha a zabezpečenie** > **Zmena zámku obrazovky**.
- 2 Nakreslite bezpečnostný vzor na odomknutie obrazovky.
- 3 Ťuknite na položku **Žiadne**.

### Vytvorenie PIN na odomknutie obrazovky

- 1 Na obrazovke Home screen ťuknite na položku  > **Nastavenie** > **Poloha a zabezpečenie** > **Nastavenie zámku obraz.** > **Kód PIN**.
- 2 Zadajte číselný kód PIN a ťuknite na položku **Pokračovať**.
- 3 Potvrďte svoj kód PIN a ťuknite na možnosť **OK**.

### Deaktivácia kódu PIN na odomknutie obrazovky

- 1 Na obrazovke Domovská obrazovka ťuknite na položku  > **Nastavenie** > **Poloha a zabezpečenie** > **Zmena zámku obrazovky**.
- 2 Zadajte kód PIN a ťuknite na položku **Pokračovať**.
- 3 Ťuknite na položku **Žiadne**.

### Ak chcete vytvoriť heslo na uzamknutie obrazovky

- 1 Na obrazovke Domovská obrazovka ťuknite  > **Nastavenie** > **Poloha a zabezpečenie** > **Nastavenie zámku obraz.** > **Heslo.**
- 2 Zadajte heslo. Zadané heslo musí obsahovať aspoň jedno písmeno a musí byť aspoň štyri znaky dlhé.
- 3 Ťuknite na položku **Pokračovať.**
- 4 Potvrďte heslo a ťuknite na položku **OK.**

### Deaktivácia hesla na odomknutie obrazovky

- 1 Na obrazovke Domovská obrazovka ťuknite na položku  > **Nastavenie** > **Poloha a zabezpečenie** > **Zmena zámku obrazovky.**
- 2 Zadajte heslo a ťuknite na položku **Pokračovať.**
- 3 Ťuknite na položku **Žiadne.**

# Aktualizácia telefónu

V záujme dosiahnutia optimálneho výkonu a získania najnovších vylepšení aktualizujte telefón použitím najnovšieho softvéru. Pomocou aplikácie Update center prevezmite aktualizácie priamo do telefónu. Aktualizácie môžete spúšťať automaticky alebo manuálne cez pripojenia 2G a 3G alebo cez sieť Wi-Fi®.

Na spustenie aktualizácii môžete použiť aj aplikáciu PC Companion v počítači. Pripojte telefón k počítaču pomocou kábla USB a ostatnými krokmi vás prevedie aplikácia PC Companion.



- ! Pri pripojení na Internet s telefónom vám môžu byť účtované poplatky za dátové pripojenie. Ak chcete získať ďalšie informácie, kontaktujte svojho operátora.
- ! Skôr ako spustíte aktualizáciu telefónu, vytvorte a uložte zálohu všetkých údajov v telefóne.

## Bezdrôtová aktualizácia telefónu

### Manuálne preberanie softvérových aktualizácií

- 1 Na domovskej obrazovke ťuknite na položku .
  - 2 Vyhľadajte položku **Update center** a ťuknite na ňu.
  - 3 Vyberte požadovanú aktualizáciu aplikácií alebo systému a kliknutím na možnosť **Prevziať** alebo **Aktual. vs.** prevezmite aktualizácie aplikácií.
- ! Aktualizácie aplikácií sa spustia automaticky po prevzatí. Aktualizácie systému sa musia nainštalovať ručne po prevzatí.

### Aktivácia automatických softvérových aktualizácií

- 1 Na domovskej obrazovke ťuknite na položku .
  - 2 Vyhľadajte položku **Update center** a ťuknite na ňu.
  - 3 Stlačte tlačidlo , potom ťuknite na položku **Nastavenia**.
  - 4 Začiarknite políčko **Automatická aktualizácia**.
  - 5 Vyberte, či sa budú aktualizácie preberať prostredníctvom sietí 3G a Wi-Fi® alebo len siete Wi-Fi. Aktualizácie aplikácií a systému sa prevezmú automaticky.
- ! Aktualizácie aplikácií sa spustia automaticky po prevzatí. Aktualizácie systému sa musia nainštalovať ručne po prevzatí.
- 💡 Po zapnutí funkcie **Automatická aktualizácia** sa zobrazí upozornenie v stavovom riadku s informáciami o aktualizáciách aplikácií alebo systému.

### Inštalácia aktualizácií systému

- 1 Na domovskej obrazovke ťuknite na položku .
- 2 Vyhľadajte položku **Update center** a ťuknite na ňu.
- 3 Vyberte aktualizáciu systému, ktorú chcete nainštalovať, a potom ťuknite na možnosť **Inštalovať**.

## Aktualizácia telefónu pomocou pripojenia káblom USB

Niektoré aktualizácie nie sú k dispozícii pre bezdrôtové preberanie. O takýchto aktualizáciách vás informujú upozornenia v stavovom riadku. Na spustenie tohto druhu softvérovej aktualizácie je potrebné použiť aplikáciu PC Companion na počítači. Musíte tiež pripojiť telefón k počítaču pomocou kábla USB. Aplikáciu PC Companion môžete prevziať na adrese [www.sonyericsson.com](http://www.sonyericsson.com).



### Prevzatie aplikácie PC Companion z telefónu

- 1 Pripojte telefón k počítaču pomocou kábla USB.
- 2 Po zobrazení výzvy postupujte podľa pokynov týkajúcich sa spustenia inštalácie aplikácie PC Companion v počítači.

 Aplikáciu PC Companion tiež môžete prevziať na adrese [www.sonyericsson.com/support](http://www.sonyericsson.com/support).

### Preberanie softvérových aktualizácií pomocou káblového pripojenia USB

- 1 Skontrolujte, či máte v počítači nainštalovanú aplikáciu PC Companion.
- 2 Pripojte telefón k počítaču pomocou kábla USB.
- 3 **Počítač:** Spustíte aplikáciu PC Companion. Aplikácia PC Companion zakrátko rozpozná telefón a vyhledá preň nový softvér.
- 4 Keď sa v stavovom riadku zobrazí upozornenie, podľa pokynov na obrazovke prevezmite príslušné softvérové aktualizácie.

# Prehľad nastavení telefónu











Získajte informácie o nastaveniach telefónu, aby ste si ho mohli prispôbiť podľa svojich potrieb.

<b>Bezdrôtové siete</b>	Spravujte bezdrôtové pripojenia a nastavenia pripojenia
<b>Nastavenie hovorov</b>	Nakonfigurujte nastavenia tak, aby ste mohli napríklad počúvať a spravovať hlasovú schránku.
<b>Zvuk</b>	Nakonfigurujte zvonenie telefónu, vibrovanie alebo upozornenie na prichádzajúcu komunikáciu. Pomocou týchto nastavení môžete tiež nastaviť hlasitosť hudby alebo iného zvukového média a niektoré súvisiace nastavenia.
<b>Zobrazenie</b>	Vyberte, ak chcete pri otočení telefónu zmeniť orientáciu, alebo ak chcete nastaviť jas obrazovky.
<b>Poloha a zabezpečenie</b>	Nastavte navigačné nastavenia a chráňte svoj telefón nastavením rôznych zámkov a hesiel.
<b>Aplikácie</b>	Správa a odstránenie nainštalovaných aplikácií
<b>Kontá a synchronizácia</b>	Povoľte aplikáciám automatickú synchronizáciu a umožnite im synchronizovať údaje na pozadí, či už v nich aktívne pracujete, alebo nie
<b>Ochrana osob. údajov</b>	Spravujte svoje osobné informácie, obnovte nastavenia a ďalšie údaje pri nainštalovaní aplikácie a vymažte všetky osobné údaje z internej pamäte telefónu
<b>Ukladací priestor</b>	Skontrolujte voľné miesto v internej pamäti telefónu a na karte SD. Môžete tiež vymazať kartu SD alebo ju kvôli bezpečnému odstráneniu odpojiť
<b>Jazyk a klávesnica</b>	Vyberte jazyk telefónu a upravte možnosti vkladania textu
<b>Hlasový vstup a výstup</b>	Nakonfigurujte funkciu hlasového vstupu, aby ste mohli zadávať text hovoreným slovom
<b>Prístupnosť</b>	Aktivujte nainštalované aplikácie na zjednodušenie prístupu a upravte príslušné nastavenia
<b>Dátum a čas</b>	Nastavte čas a dátum, alebo vyberte hodnoty zo siete. Vyberte preferovaný formát dátumu a času
<b>Informácie o telefóne</b>	Zobraziť informácie o telefóne, ako je číslo modelu, verzia firmvéru a stav batérie

# Prehľad ikon





## Ikony stavu

Na obrazovke sa môžu zobraziť nasledujúce ikony stavu telefónu:

	Intenzita signálu
	Bez signálu
	Roaming
	GPRS je k dispozícii
	EDGE je k dispozícii
	3G je k dispozícii
	Odosielanie a preberanie údajov GPRS
	Odosielanie a preberanie údajov EDGE
	Odosielanie a preberanie údajov 3G
	Stav batérie
	Batéria sa nabíja
	Služba GPS je aktivovaná
	Režim V lietadle je aktivovaný
	Funkcia Bluetooth™ je aktivovaná
	Pripojenie k inému zariadeniu Bluetooth™
	Nie je vložená karta SIM
	Mikrofón je stlmený
	Hlasný odposluch je zapnutý
	Tichý režim
	Vibračný režim
	Budík je nastavený
	Prebieha synchronizácia
	Problém s prihlásením alebo synchronizáciou
	Pripojenie Wi-Fi® je zapnuté a bezdrôtové siete sú k dispozícii







## Ikony oznámení

Na obrazovke sa môžu zobraziť nasledujúce ikony oznámení:

	Nová e-mailová správa
	Nová správa SMS alebo správa MMS
	Nová hlasová správa
	Nadchádzajúca udalosť v kalendári
	Prehráva sa skladba
	Telefón je pripojený k počítaču pomocou kábla USB
	Správa s varovaním
	Chybové hlásenie
	Zmeškaný hovor
	Prebieha hovor
	Podržaný hovor
	Zapnuté presmerovanie hovorov
	Dostupné softvérové aktualizácie
	Preberanie údajov
	Odovzdávanie údajov
	Viac (nezobrazených) upozornení

# Prehľad aplikácií

	<b>Budíky</b>	Nastavenie budíka
	<b>Prehliadač</b>	Prehľadávanie webu a preberanie nových programov a súborov
	<b>Kalkulačka</b>	Vykonávanie základných výpočtov
	<b>Kalendár</b>	Prehľad o všetkých udalostiach
	<b>Fotoaparát</b>	Snímanie fotografií a nahrávanie videoklipov
	<b>Kontakty</b>	Prehľad vašich priateľov a kolegov
	<b>Monitor údajov</b>	Sledovanie objemu prenesených údajov
	<b>Súbory na prevzatie</b>	Prístup k prevzatým aplikáciám
	<b>E-mail</b>	Odosielanie a prijímanie e-mailov
	<b>Facebook™</b>	Spojte sa s priateľmi, príbuznými a kolegami na celom svete.
	<b>Rádio FM</b>	Počúvanie rádia v telefóne
	<b>Galéria</b>	Zobrazenie obrázkov a fotografií
	<b>Gmail™</b>	E-mailová aplikácia, ktorá podporuje službu Gmail™
	<b>Google Search</b>	Nájdite informácie v telefóne a na internete
	<b>Latitude</b>	Zobrazte miesto, na ktorom sa nachádzajú vaši priatelia na mapách Google™, a oznámte im svoju polohu i ďalšie informácie.
	<b>Maps</b>	Zobrazenie aktuálnej polohy, vyhľadávanie iných lokalít a výpočet dĺžky trás
	<b>Market</b>	Prejdite do služby Android Market™, aby ste si prevzali bezplatné alebo platené aplikácie pre váš telefón
	<b>Pripojené zariadenia</b>	Zdieľanie mediálnych súborov v telefóne s inými zariadeniami pomocou zdieľaného pripojenia Wi-Fi®
	<b>Správy</b>	Odosielanie a prijímanie správ SMS a MMS
	<b>Hudba</b>	Prehrávanie hudby a zoznamov skladieb
	<b>Navigácia</b>	Navigácia pri jazde autom pomocou postupného hlasového navádzania
	<b>News and Weather</b>	Zobrazenie správ a predpovedí počasia
	<b>Telefón</b>	Uskutočňovanie a prijímanie hovorov, prepínanie medzi hovormi, uskutočňovanie konferenčných hovorov a zobrazenie histórie hovorov
	<b>Places</b>	Vyhľadávanie rôznych miest. Môžete napríklad vyhľadať reštaurácie.
	<b>Store</b>	Preberanie množstva skvelého obsahu pre telefón
	<b>Video</b>	Požičať si a kúpiť videá
	<b>Nastavenie</b>	Úprava nastavení telefónu podľa vlastných predstáv

	<b>Sprivodca nastavením</b>	Vysvetľuje základné funkcie telefónu a napomáha pri zadávaní základných nastavení
	<b>Synchronizácia</b>	Synchronizácia kontaktov, kalendára a ďalších údajov
	<b>Podpora</b>	Zistite viac o tom, ako používať váš telefón
	<b>Talk</b>	Konverzácia chat cez internet
	<b>TrackID™</b>	Služba na rozpoznanie hudby
	<b>Timescape™</b>	Získanie prehľadu o celodennej komunikácii
	<b>YouTube™</b>	Zdieľanie a sledovanie videí z celého sveta

! Niektoré siete, prípadne poskytovatelia služieb v niektorých oblastiach nepodporujú všetky spomínané aplikácie.

💡 Aplikácie, ktoré prevezmete, sa automaticky zobrazia na obrazovke aplikácií.

# Podpora používateľa

Prístup k podpore používateľa máte priamo vo vašom telefóne vďaka aplikácii Podpora. Napríklad môžete otvoriť používateľskú príručku obsahujúcu pokyny na používanie vášho telefónu. Môžete tiež riešiť problémy a získať inú pomoc zo zóny podpory spoločnosti Sony Ericsson a prostredníctvom našej služby podpory pre zákazníkov.

- **Funkcie aplikácie Podpora:**
    - Nástroje – zvýšte výkon batérie a softvéru a vylepšite pripojiteľnosť.
    - Používateľská príručka v telefóne – čítanie a vyhľadávanie v rozšírenej používateľskej príručke.
    - Vzdelávajte sa – prečítajte si tipy a triky, získajte najnovšie novinky a sledujte inštruktážne videá.
    - E-mailová podpora – odošlite e-mail nášmu tímu podpory.
  - **Zóna podpory** – na adrese [www.sonyericsson.com/support](http://www.sonyericsson.com/support) nájdete komplexnú podporu, ktorá vám umožní využiť telefón na maximum.
  - **Riešenie problémov** – na konci používateľskej príručky a v zóne podpory môžete vyhľadať najčastejšie problémy a chybové správy.
  - **Podpora pre zákazníkov** – ak všetko ostatné zlyhá. Príslušné čísla podpory sú uvedené v priloženom letáku s *dôležitými informáciami*.
- ! Rozšírenú používateľskú príručku nájdete na webovej adrese [www.sonyericsson.com/support](http://www.sonyericsson.com/support).

## Prístup k podpornej aplikácii

- 1 Na obrazovke aplikácií vyhľadajte položku  a ťuknite na ňu.
- 2 Vyhľadajte položku požadovanej podpory a ťuknite na ňu.

# Riešenie problémov

## Telefón nefunguje podľa očakávania

Ak máte s telefónom problémy, skúste sa pred podniknutím ďalších krokov riadiť nasledujúcimi radami:

- Reštartujte telefón.
- Vyberte a znova vložte batériu a kartu SIM. Následne telefón reštartujte.
- Telefón aktualizujte. Aktualizácia telefónu zaručuje optimálny výkon a poskytuje najnovšie vylepšenia. Ďalšie informácie nájdete v časti **Aktualizácia telefónu** na strane 120.
- Obnovte svoj telefón.

 Pri obnovovaní telefónu buďte trpezliví. Reštartovaním telefónu počas obnovovania sa telefón môže trvalo poškodiť.

### Vynútené ukončenie aplikácie

- Ak automaticky otvorené okno ohlási neodpovedajúcu aplikáciu, ťuknite na položku **Vynútiť zatvorenie**.
-  Ak nechcete aplikáciu ukončiť vynútené, ťuknite na položku **Čakať** a počkajte, kým aplikácia zareaguje.

## Obnovenie nastavenia telefónu

Môžete obnoviť pôvodné nastavenia telefónu, pričom môžete, ale nemusíte, vymazať všetky vaše osobné údaje. Je možné obnoviť nastavenia telefónu do stavu, v ktorom bol pred prvým zapnutím. Ale predtým, ako vykonáte obnovenie, uistite sa, že ste si záložovali všetky dôležité údaje uložené v telefóne.

### Obnovenie pôvodného nastavenia telefónu

- 1 Na obrazovke Domovská obrazovka ťuknite na položku .
- 2 Vyhľadajte a ťuknite na položky **Nastavenie** > **Ochrana osob. údajov**.
- 3 Ťuknite na položku **Obnovenie údajov výrobcu**.
- 4 Ak chcete vymazať nielen vnútorný ukladací priestor, ale aj ostatné údaje používateľa, napríklad fotografie a hudbu, označte políčko **Vymazať kartu SD**.
- 5 Ťuknite na položku **Obnoviť telefón**.
- 6 Potvrďte ťuknutím na položku **Vymazať všetko**.

## Telefón nie je možné nabiť

Nabíjačka nie je správne pripojená alebo jej pripojenie nie je dostatočné. Vyberte batériu a vyčistite konektory.

## Keď sa začne telefón nabíjať, nezobrazí sa ikona nabíjania batérie

Môže to trvať niekoľko minút, kým sa na obrazovke zobrazí ikona batérie.

## Výkon batérie je nízky

Riadte sa našimi inteligentnými tipmi o tom, ako získať z vašej batérie viac. Pozrite si časť **Výdrž batérie** na strane 30.



## **Pri použití kábla USB nie je možné prenášať obsah medzi telefónom a počítačom.**

Nie je nainštalovaný potrebný softvér alebo ovládače rozhrania USB. Podrobnejšie pokyny a pomoc pri riešení problémov nájdete na adrese [www.sonyericsson.com/support](http://www.sonyericsson.com/support).

## **Nemôžem používať internetové služby**

Skontrolujte, či vaše predplatné zahŕňa aj možnosť preberania údajov a máte správne nastavené pripojenie k internetu. Ďalšie informácie o povolení dátového prenosu, údajových služieb pri roamingu a preberaní internetových nastavení nájdete v časti **Nastavenia Internetu a správ** na strane 33. Ďalšie informácie o nastavení subskripcie vám poskytne mobilný operátor.

## **Chybové hlásenia**

### **Žiadne pokrytie sieťou**

- Telefón je nastavený na režim V lietadle. Skontrolujte, či je režim V lietadle vypnutý.
- Telefón neprijíma žiadny signál siete alebo je prijímaný signál príliš slabý. Kontaktujte svojho mobilného operátora a uistite sa, či má sieť na danom mieste pokrytie.
- Karta SIM nefunguje správne. Skúste kartu SIM vložiť do iného telefónu. Ak v ňom funguje, zdrojom problému je pravdepodobne telefón. V takomto prípade kontaktuje najbližšie servisné stredisko spoločnosti Sony Ericsson.

### **Len tiesňové hovory**

Nachádzate sa v dosahu siete, ale nemáte povolenie ju používať. V prípade núdze však niektorí sieťoví operátori umožňujú hovory na medzinárodné tiesňové číslo 112. Ďalšie informácie nájdete v časti **Tiesňové hovory** na stránke 36.

### **Karta SIM je zablokovaná.**

Zadali ste nesprávny kód PIN trikrát za sebou. Na odblokovanie telefónu musíte použiť kód PUK, ktorý vám poskytne operátor.

### **Karta SIM zablok. kódom PUK.**

Zadali ste nesprávny kód PUK (Personal Unblocking Key – osobný kód na odblokovanie) desaťkrát za sebou. Obráťte sa na poskytovateľa služieb.

## Recyklujte svoj telefón

Sony Ericsson si uvedomuje dôležitosť recyklácie, preto podporuje opätovné využívanie súčiastok a materiálov. Informácie o možnostiach recyklácie vo vašej oblasti nájdete na adrese [www.sonyericsson.com/recycle/](http://www.sonyericsson.com/recycle/).

# Právne informácie

## Sony Ericsson ST17i/ST17a

Túto používateľskú príručku vydala spoločnosť Sony Ericsson Mobile Communications AB alebo jej miestna pobočka bez akejkoľvek záruky. Zlepšenia a zmeny tejto používateľskej príručky vyplývajúce z tlačových chýb, z nepresností v aktuálnych informáciách alebo zo zlepšenia programov alebo vybavenia môžu byť spracované iba spoločnosťou Sony Ericsson Mobile Communications AB, a to kedykoľvek a bez upozornenia. Také zmeny budú zahrnuté v nových vydaniach tejto používateľskej príručky.

Všetky práva vyhradené.

©Sony Ericsson Mobile Communications AB, 2011

Číslo publikácie: 1253-3218.1

Tento mobilný telefón umožňuje preberať, ukladať a posielat ďalej dodatočný obsah, napríklad signály zvonenia. Používanie takého obsahu môže byť obmedzené alebo zakázané právami tretích strán vrátane, nie však výhradne, obmedzení daných platnými zákonmi na ochranu duševného vlastníctva. Plnú zodpovednosť za dodatočný obsah, ktorý prevezmete do mobilného telefónu alebo odošlete z telefónu, nesiete vy, a nie spoločnosť Sony Ericsson. Pred použitím ľubovoľného dodatočného obsahu skontrolujte, či máte na zamýšľané použitie potrebnú licenciu alebo iné oprávnenie. Spoločnosť Sony Ericsson nezaručuje presnosť, integritu ani kvalitu žiadneho dodatočného obsahu ani žiadneho obsahu pochádzajúceho od tretích strán. Spoločnosť Sony Ericsson nebude za žiadnych okolností niesť žiadnu zodpovednosť za vaše nesprávne používanie dodatočného obsahu alebo obsahu tretích strán.

Táto používateľská príručka môže odkazovať na služby alebo aplikácie poskytované tretími stranami. Na používanie takýchto programov alebo služieb sa môže požadovať samostatná registrácia u poskytovateľa tretej strany a môže podliehať ďalším podmienkam používania. V prípade aplikácií spúšťaných prostredníctvom webovej lokality tretej strany si vopred prečítajte podmienky jej používania a príslušné pravidlá ochrany osobných údajov. Spoločnosť Sony Ericsson neručí za dostupnosť ani výkon webových lokalít tretích strán alebo ponúkaných služieb.

Ak chcete zobrazit informácie pre regulačné orgány, ako je napríklad značka CE, vyberte batériu.

Všetky tu uvedené názvy výrobkov a spoločností sú ochrannými známkami alebo registrovanými ochrannými známkami jednotlivých vlastníkov. Všetky práva, ktoré tu nie sú výslovne udelené, sú vyhradené. Všetky ochranné známky sú majetkom ich príslušných vlastníkov.

Ďalšie informácie nájdete na adrese [www.sonyericsson.com/cws/corporate/common/legal/disclaimer](http://www.sonyericsson.com/cws/corporate/common/legal/disclaimer).

Všetky obrázky slúžia iba na informatívne účely a nemusia presne zodpovedat skutočnému telefónu.

Tento výrobok je chránený určitými právami na duševné vlastníctvo spoločnosti Microsoft. Použitie alebo šírenie tejto technológie mimo tohto výrobku je bez licencie od spoločnosti Microsoft zakázané.

Vlastníci obsahu používajú technológiu správy digitálnych práv Windows Media (WMDRM) na ochranu duševného vlastníctva vrátane autorských práv. V tomto zariadení sa používa softvér WMDRM na prístup k obsahu chránenému technológiou WMDRM. Ak softvér WMDRM pri ochrane obsahu zlyhá, vlastníci obsahu môžu žiadať spoločnosť Microsoft o zrušenie schopnosti softvéru používať technológiu WMDRM na prehrávanie alebo kopírovanie chráneného obsahu. Zrušenie nemá vplyv na nechránený obsah. Pri preberaní licencií pre chránený obsah súhlasíte s tým, že spoločnosť Microsoft môže s licenciami uvádzať aj zoznam zrušených certifikátov. Vlastníci obsahu môžu požadovať, aby ste na prístup k ich obsahu inovovali softvér WMDRM. V opačnom prípade nebudete mať prístup k obsahu, v ktorom sa táto inovácia požaduje.

Tento výrobok je licencovaný v rámci licencie MPEG-4 visual a AVC patent portfolio na súkromné a nekomerčné používanie spotrebiteľom na i) kódovanie videa v súlade s vizuálnym štandardom MPEG-4 (MPEG-4 video) alebo štandardom AVC (AVC video) a na ii) dekódovanie videa MPEG-4 alebo AVC, ktoré spotrebiteľ zakódoval na súkromné a nekomerčné použitie a/alebo ktoré získal od poskytovateľa videa licencovaného spoločnosťou MPEG LA na poskytovanie videí MPEG-4 a AVC. Na akékoľvek iné používanie sa žiadna licencia neudeluje, ani sa nedá uplatniť. Ďalšie informácie vrátane tých, ktoré sa týkajú používania na reklamné, interné a komerčné účely a udeľovania licencií, možno získať od spoločnosti MPEG LA, L.L.C. Navštívte stránku <http://www.mpegla.com>. Dekódovacia technológia zvukového formátu MPEG Layer-3 je licencovaná spoločnosťou Fraunhofer IIS a Thomson.

Licenčná zmluva pre koncového používateľa softvéru Sun Java Platform, Micro Edition.

1. Obmedzenia: Tento softvér predstavuje dôverné informácie spoločnosti Sun chránené autorským zákonom. Všetky kópie softvéru ostávajú vo vlastníctve spoločnosti Sun a/alebo jej licenčných partnerov. Zákazník nesmie softvér upravovať, spätne analyzovať, prekladať, dešifrovať, extrahovať z neho informácie, ani ho inak spätne rozoberať. Tento softvér ako celok ani žiadna jeho časť sa nesmie stať predmetom prenajmania, prevodu či ďalšej licencie.

# Register

<b>A</b>	
aktualizácia	
stav	57
aktualizácia telefónu	120
albumy	
odstránenie	105
albumy fotografií	103
albumy videí	103
Android Market™	59
Android™	8
animovaná tapeta	21
Aplikácia Navigácia	116
Aplikácia NeoReader™	68
aplikácie	8
obrazovka	21
prehľad	125
<b>B</b>	
batéria	15
kryt	9
odstránenie	9
bezdrôtové siete	115
blesk	
používanie pri fotografovaní	93
blokovanie	
aktivovanie obrazovky	12
blokovanie obrazovky	12
zablokovanie obrazovky	12
budík	65
<b>C</b>	
caps lock	24
<b>Č</b>	
čas	28
<b>D</b>	
dátum	
formát	28
Domovská obrazovka	19
prispôsobenie	20
zmena usporiadania	20
<b>E</b>	
e-mail	50
viac ako jedno konto	52
ekvalizér	85
<b>F</b>	
Facebook™	
aktualizácia stavu	57
prihlásenie	57
filter	
udalosti v aplikácii Timescape™	56
firemný e-mail, kalendár a kontakty	71
fotoalbumy	
odstránenie	105
zobrazenie	103
fotoaparát	92, 93, 94
geografické označenie	94
ikony	100
lupa	93
nahrávanie videí	99
nastavenie	95, 100
obrazovka fotoaparátu	92
ovládacie prvky	92
používanie blesku	93
prehľad	92
priebežné automatické zaostrovanie	95, 100
rozpoznanie tváre	93, 94
rozpoznanie úsmevu	94
snímanie fotografií	93, 94
video	99
Video HD (High Definition)	100
zatvorenie	92
zobrazenie fotografií	93
zobrazenie videí	99
fotografie	105, 106
kopírovanie na/z počítača	84
odstránenie	106
orezávanie	106
otočenie	106
použitie ako fotografie kontaktu	106
použitie ako tapety	106
prezentácia	105
priblíženie	105
pridanie geografickej polohy	94
priradený ku kontaktu	43
snímanie	93, 94
zdieľanie	105, 106
zobrazenie	93, 103, 104, 105
zobrazenie na mape	106
zobrazenie rovnakej polohy	95
zobrazovač fotografií	104
<b>G</b>	
Galéria	103
otvorenie	103
otvorenie albumov	103
zmena zobrazenia	104
zobrazenie fotografií v aplikácii Facebook™	104
geografické označenie	
fotografií	94
Gmail™	53
Google Latitude™	116
Google Maps™	116
Google Talk™	54
GPS	115
<b>H</b>	
hlasitosť	
nastavenie videa	107
tlačidlo	28
hlasová schránka	37
hovory	36, 40
blokovanie	39
čakajúce	38
denník	37
nastavenie	39
posielanie ďalej	39
posledné	37
presmerovanie	39
prípád núdze	36
viacero	38
zmeškané	37
zoznam	37
hudba	33, 84, 87, 90
hľadanie pomocou technológie TrackID™	89
kanály podcast	84
kopírovanie na pamäťovú kartu	84
kopírovanie na/z počítača	84
moje zoznamy skladieb	88
nastavenie hlasitosti	85
odstránenie	86
použitie ekvalizéra	85
používanie súpravy handsfree	33
pozastavenie skladby	85

prehľad informácií o prehrávači .....	85	najprehrávanejšie skladby	
prehrávanie .....	84	prehrávanie .....	87
prehrávanie v náhodnom poradí .....	87	napájanie .....	12
pridávanie skladieb do zoznamov skladieb ...	88	nastavenia	
vytváranie zoznamov skladieb .....	87	Internet .....	33
zakúpenie .....	89	MMS .....	33
zdieľanie .....	86	správy .....	33
zmena skladieb .....	85	nastavenie .....	12
zvukové knihy .....	84	fotoaparát .....	95, 100
		hovor .....	39
<b>I</b>		Timescape™ .....	58
ikona .....	123	videokamera .....	100
ikony .....	123	nastavenie hlasitosti .....	85
vo fotoaparáte .....	100	nastavenie účtu služby Google™ .....	53
importovanie kontaktov na karte SIM .....	42	Navigácia .....	116
informácie o použití .....	34		
inteligentné zoznamy skladieb		<b>O</b>	
prehrávanie .....	87	obľúbené	
Internet		presúvanie v rámci rádia .....	91
nastavenia .....	33	obľúbené položky	
webový prehľadávač .....	80	odstránenie rozhlasových staníc .....	91
		uloženie rozhlasových staníc .....	91
<b>J</b>		obnoviť nastavenie .....	128
jas .....	29	obrazovka .....	29
jazyk .....	30	prasknuté .....	16
písanie .....	27	sklo .....	16
		záruka .....	16
<b>K</b>		odkazová služba .....	37
kalendár .....	65	odosielanie .....	105, 106
vytvorenie udalostí .....	65	kontakty .....	45
karta SIM .....	117	vizitky .....	45
exportovanie kontaktov do .....	46	odosielanie položiek s použitím technológie	
importovanie kontaktov z .....	42	Bluetooth™ .....	109
vloženie .....	9	odstránenie .....	105
klávesnica na obrazovke .....	26	budík .....	65
konferenčné hovory .....	38	fotografie .....	106
kontakty .....	41	skladby .....	86
importovanie kontaktov z karty SIM .....	42	videá .....	107
kopírovanie .....	45	ochranná plastová fólia .....	16
obľúbené .....	44	okamžité správy .....	54
obrazové .....	43, 106	okno naposledy použitých aplikácií .....	22
odosielanie .....	45	orezávanie	
zálohovanie .....	45	fotografie .....	106
zdieľanie .....	45	osobné informácie .....	41
zlúčenie informácií o kontakte .....	44	otočenie	
konverzácia chat .....	54	fotografie .....	106
<b>L</b>		<b>P</b>	
Latitude .....	116	panely .....	55
lupa .....	93	pevné vytáčanie .....	40
		Phonepad .....	24
<b>M</b>		nastavenie .....	27
Mapy .....	116	PIN .....	117
Media Go™ .....	113	plánovanie .....	65
mediálne súbory		pokyny pri šoférovaní .....	116
kopírovanie na pamäťovú kartu .....	84	poloha .....	95
metóda textového vstupu .....	24	posledné hovory .....	37
miniaplikácia widget		<i>pošta, pozri e-mail</i>	
Timescape™ .....	55, 56	pozastavenie skladby .....	85
miniaplikácia widget Prehrávač hudby .....	86	preberanie	
miniaplikácie .....	19	nastavenia Internetu .....	33
MMS		predvoľby	
nastavenia .....	33	odstránenie rozhlasových staníc .....	91
multimédiá		uloženie rozhlasových staníc .....	91
kopírovanie na pamäťovú kartu .....	84	prehľad	
		celkový prehľad telefónu .....	85
<b>N</b>		<i>prehľadávanie – pozrite webový prehľadávač</i>	
nabíjanie .....	15	prehrávač hudby	
náhodné prehrávanie hudby .....	87	ekvalizér .....	85
nahrávanie videí .....	92	inteligentné zoznamy skladieb .....	87
pomocou tlačidla fotoaparátu .....	99	minimalizovanie .....	86

odstránenie skladieb .....	86	Synchronizácia so službou Facebook™ .....	71
vytváranie zoznamov skladieb .....	87	Synchronizácia so službou Google™ .....	70
zoznamy skladieb .....	87	<b>T</b>	
prehrávanie		tapeta .....	21
hudba .....	84	použitie fotografie ako .....	106
prezentácia .....	105	Technológia bezdrôtovej komunikácie	
priblíženie		Bluetooth™ .....	108
fotografie .....	105	technológia TrackID™	
prijímanie položiek s použitím technológie		otvorenie .....	89
Bluetooth™ .....	109	používanie výsledkov .....	89
pripojenie USB .....	111	vyhľadávanie informácií o skladbe .....	89
PUK .....	117	zakúpenie skladby .....	89
		zobrazenie prehľadov .....	89
<b>Q</b>		Technológia TrackID™ .....	89
Qriocity™ .....	63	telefón	
prehľad ponuky .....	63, 64	aktualizácia .....	120
sledovanie videa .....	64	batéria .....	30
upozornenia .....	64	výkon .....	30
vytvorenie účtu .....	63	telefónna klávesnica .....	24
<b>R</b>		telefónny zoznam .....	41
rádio .....	90	<i>telefonovanie, pozri hovory</i>	
navigácia .....	90	témy .....	21
oblíbené .....	91	tiesňové čísla .....	36
oblíbené položky .....	91	tichý režim .....	28
otvorenie .....	90	Timescape™ .....	55
počúvanie cez reproduktor .....	91	ikony filtra .....	56
prehľad .....	90	miniaplikácia widget .....	55, 56
prepínanie staníc .....	90	nastavenie .....	58
výber staníc .....	90	prehľad obrazovky .....	55
vyhľadávanie staníc .....	91	tlačidlo so symbolom nekonečna v aplikácii .....	58
rádio FM		tlačidlá .....	15
oblíbené .....	91	tlačidlo so symbolom nekonečna .....	87
oblíbené položky .....	91	v aplikácii Timescape™ .....	58
regulácia podsvietenia LCD .....	29	TrackID™	
režim V lietadle .....	30	Použitie rádia FM .....	91
riešenie problémov .....	128	Twitter™	
rozpoznanie tváre .....	93, 94	aktualizácia stavu .....	57
rozpoznanie úsmevu .....	94	prihlásenie .....	57
rozšírenia .....	19	<b>U</b>	
<b>S</b>		účty .....	13
signál zvonenia .....	65	Exchange Active Sync® .....	13
služby .....	13	Facebook™ .....	13
služby polohy .....	115	Google™ .....	13
snímanie fotografií .....	92	Sony Ericsson .....	13
pomocou rozpoznania tváre .....	94	udalosti	
pomocou rozpoznania úsmevu .....	94	kalendár .....	65
pomocou tlačidla uzávierky .....	93	v aplikácii Timescape™ .....	56
ťuknutím .....	93	uložiť kontakty .....	72
Sony Ericsson Sync .....	72	upozornenie .....	23, 123
SOS, <i>pozri tiesňové čísla</i>		panel .....	23
správy		signál zvonenia .....	29
nastavenia .....	33	<b>V</b>	
sprievodca nastavením .....	12	vibrovanie .....	29, 65
stav .....	23, 123	videá .....	107
súprava handsfree .....	33	kopírovanie na/z počítača .....	84
používanie .....	33	kupovanie .....	63
súvisiaci zvukový obsah .....	87	nahrávanie .....	99
svetlo .....	23	nastavenie hlasitosti .....	107
symboly .....	24	odosielanie .....	107
SyncML™ .....	73	odstránenie .....	107
synchronizácia .....	70	pozastavenie .....	107
kalendár, záložky .....	73	požičiavanie .....	63
kontakty .....	72, 73	prehrávanie .....	107
Kontakty aplikácie Microsoft® Exchange,		rýchle pretáčanie dopredu a dozadu .....	107
kalendár, e-mail .....	71	zdieľanie .....	107
Kontakty, kalendár a albumy v službe		zobrazenie .....	99, 103, 104, 105
Facebook™ .....	71	video .....	63
Kontakty, kalendár a e-mail v službe Google™	70	Video HD (High Definition) .....	100
Synchronizácia pomocou služby Microsoft®			
Exchange .....	71		

videoalbumy .....	105
zobrazenie .....	103
videokamera .....	92, 99
nahrávanie videí .....	99
nastavenie .....	100
priebežné automatické zaostrovanie .....	100
Video HD (High Definition) .....	100
videoprehrávač	
pozastavenie videa .....	107
vizitky	
odosielanie .....	45
volanie .....	33
vyhľadávanie	
hudba pomocou technológie TrackID™ .....	89
informácie o skladbe .....	89
vypnutie .....	12
vzor odblokovania obrazovky .....	117
<b>W</b>	
webový prehľadávač .....	80
panel s nástrojmi .....	80
webový prehladač	
nastavenie .....	83
správa záložiek .....	81
Wi-Fi™ .....	75
Wisepilot™ .....	116
<b>Z</b>	
zadný	
kryt .....	9
odstránenie .....	9
zakúpenie	
hudba .....	89
zálohovanie	
kontakty .....	45
zapnutie .....	12
zdieľanie	
fotografie .....	106
fotografie a videá .....	105
hudba .....	86
zmena skladieb .....	85
zmena veľkosti	
fotografie .....	106
zobrazenie	
fotografie .....	93
videá nahraté pomocou fotoaparátu .....	99
zoznamy skladieb .....	87
inteligentné (automaticky generované) .....	87
najprehrávanejšie skladby .....	87
odstránenie skladieb .....	88
odstránenie zoznamu skladieb .....	88
prehrávanie vlastných .....	88
pridanie skladby .....	88
vytvorenie .....	87
zvuk	
nastavenie hlasitosti .....	85
prehrávanie .....	84
prehrávanie hudby v náhodnom poradí .....	87
zvukové knihy .....	84
živá tapeta .....	21