

# Váš **HTC** Flyer

## Používateľská príručka

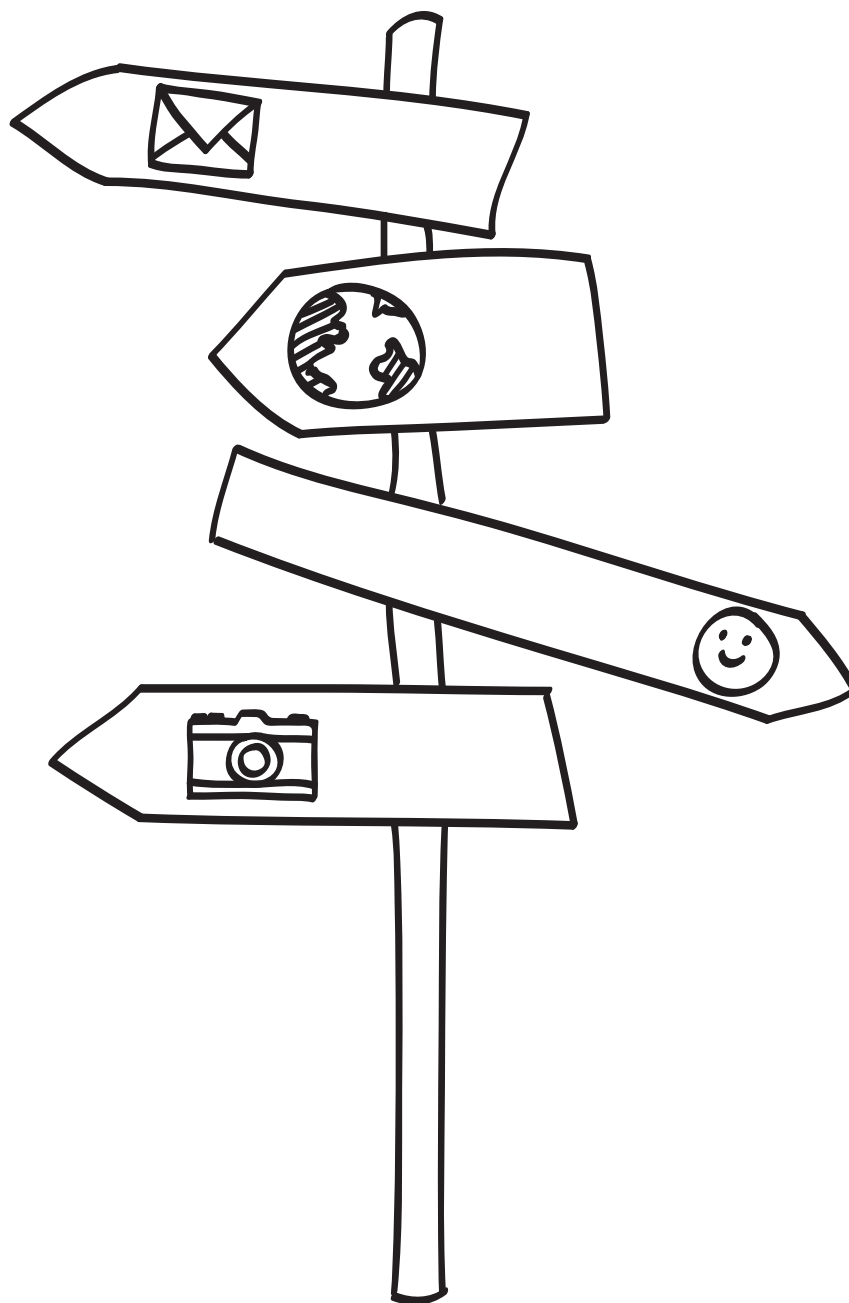

# Obsah

## Začíname

Obsah balenia	8
HTC Flyer	8
Horný kryt	10
Karta SIM	11
Pamäťová karta	12
Batéria	13
Zapnutie alebo vypnutie	13
Zadanie kódu PIN	14
Gestá prstom	14
Nastavenie HTC Flyer pri prvom zapnutí	15
Spôsoby, ako dostať kontakty do HTC Flyer	15
Obrazovka Domov	16

## Základy

Úprava hlasitosti	18
Režim spánku	18
Stav a upozornenia	19
Panel Upozornenia	22
Pripojenie zariadenia HTC Flyer k počítaču	23
Kopírovanie súborov do internej pamäte alebo na pamäťovú kartu alebo z nich	24
Kopírovanie textu, vyhľadávanie informácií a zdieľanie	25
Tlač	26

## Prispôsobenie

Prispôsobenie zariadenia HTC Flyer na svoj obraz	28
Prispôsobenie zariadenia HTC Flyer scénami	28
Zmena tapety	29
Použitie nového vzhľadu	30
Prispôsobenie obrazovky Domov miniaplikáciami	30
Pridanie ikon a ďalších odkazov na obrazovku Domov	32
Pridanie priečinkov na obrazovku Domov	32
Nové usporiadanie miniaplikácií a ikon na obrazovke Domov alebo ich odstránenie	33
Prispôsobenie panela spúšťania	34
Nové usporiadanie obrazovky Domov	35
Používanie setov zvukov	35
Nové usporiadanie alebo skrytie kariet aplikácií	37
Prispôsobenie uzamknutej obrazovky	38

## Vyhľadávanie a Webový prehľadávač

Vyhľadávanie v zariadení HTC Flyer a na webe	39
Používanie webového prehľadávača	41

Preberanie z webu	43
Zobrazenie záložiek a a predtým navštívených stránok	43
Nastavenie možností prehľadávača	45

---

## Pero tabletu a zábavné aplikácie

---

Informácie o pere tabletu	46
Výber typu pera, farby a ťahu	48
Zvýrazňovanie a kreslenie v aplikáciách podporujúcich pero	49
O aplikácii Poznámky	51
Písanie poznámky	52
Kontrola poznámky	54
Prepnutie do Kid Mode	55
Režim Kreslenie	57

---

## Snapbooth a Fotoaparát

---

Snapbooth	58
Fotoaparát	59

---

## Fotografie, videá a hudba

---

Galéria	64
Hudba	74
Pripojené médiá	78

---

## Služby HTC

---

HTC Watch	80
HTCSense.com	84

---

## Kontá a synchronizácia

---

O online kontakoch	87
Synchronizácia s kontom Google	87
Pridanie konta spoločenskej siete	88
Spravovanie vašich online kont	89

---

## Spoločnosť

---

Facebook pre HTC Sense	91
Aplikácia Facebook	92
Aký je rozdiel medzi aplikáciami Facebook a Facebook pre HTC Sense?	93
Twitter pre HTC Sense	93
Používanie aplikácie Friend Stream	94
Tweetovanie v aplikácii Friend Stream	97
Konverzácia v aplikácii Google Talk	98

---

## E-mail

---

Gmail	101
E-mail	103

---

## Kalendár

---

O aplikácii Kalendár	111
----------------------	-----

Vytvorenie udalosti	111
Zmena zobrazení aplikácie Kalendár	113
Spravovanie udalostí aplikácie Kalendár	114
Odmietnutie alebo odloženie pripomenutí udalostí	115
Zobrazenie alebo skrytie kalendárov	115
Zmena nastavení aplikácie Kalendár	116
O miniaplikácii Kalendár	116

## Mapy a umiestnenie

Nastavenie umiestnenia	117
Locations	117
Panel Auto	125
Mapy Google	125

## Ľudia

Prenos kontaktov zo starého telefónu	130
Informácie o aplikácii Ľudia	131
Váš zoznam kontaktov	132
Nastavenie profilu	133
Importovanie kontaktov z karty SIM	133
Pridanie nového kontaktu	133
Vyhľadávanie kontaktov	134
Importovanie kontaktu z konta Exchange ActiveSync	134
Zlúčenie kontaktných informácií	135
Zálohovanie kontaktov na pamäťovú kartu	136
Informácie o kontakte a konverzácie kontaktu	137
Odosielanie informácií kontaktu ako vCard	138
Skupiny kontaktov	138
Pridanie miniaplikácií Ľudia	141

## Správy

Otvorenie aplikácie Správy	142
Poslanie textovej správy (SMS)	142
Poslanie multimediálnej správy (MMS)	143
Pokračovanie konceptu správy	145
Zobrazenie a odpovedanie na správu	146
Poslanie správy ďalej	147
Zobrazenie ukážky konverzácie správ	148
Zobrazenie a uloženie prílohy z multimediálnej správy	148
Správy typu Push	149
Spravovanie konverzácií správ	149
Nastavenie možností správy	151

## Android Market a ďalšie aplikácie

Vyhľadanie a inštalovanie aplikácií z Android Market	152
Používanie aplikácie Hodiny	154
Sledovanie Počasie	157
Čítanie e-knží	159
Čítanie kanálov noviniek	161
Sledovanie vašich akcií	163
Práca na dokumentoch	165
Zobrazenie PDF	165

Sledovanie videí na YouTube	166
Zdieľanie hier a aplikácií	167

---

## HTC Sync

---

O aplikácii HTC Sync	168
Inštalácia programu HTC Sync	168
Nastavenie programu HTC Sync na rozpoznanie zariadenia HTC Flyer	169
Zoznámte sa s pracovným priestorom	169
Nastavenie synchronizácie	170
Synchronizácia zariadenia HTC Flyer	173
Inštalácia aplikácií z počítača do zariadenia HTC Flyer	173
Synchronizácia ďalšieho zariadenia s počítačom	174
Prevzatie najnovšej inovácie programu HTC Sync	174

---

## Klávesnica

---

Používanie klávesnice na obrazovke	175
Zadávanie slov s prediktívnym textom	176
Zadávanie textu hovorením	178
Zadávanie slov sledovaním stopy	179
Úprava textu	179
Úprava nastavení zadávania	180

---

## Pripojenia na Internet

---

Dátové pripojenie	182
Wi-Fi	183
Informácie o miniaplikáciách pripojenia	185
Pripojenie k virtuálnej privátnej sieti (VPN)	185
Používanie zariadenia HTC Flyer ako modemu (USB zosieťovanie)	186
Pripojenie zariadenia HTC Flyer k Internetu prostredníctvom počítača (Sprostredkované pripojenie na Internet)	187
Používanie zariadenia HTC Flyer ako bezdrôtového smerovača	187

---

## Bluetooth

---

Základy Bluetooth	188
Pripojenie náhlavnej súpravy Bluetooth alebo súpravy do auta	189
Odpojenie od zariadenia Bluetooth alebo zrušenie spárovania	190
Posielanie informácií pomocou Bluetooth	191
Prijímanie informácií pomocou Bluetooth	192

---

## Zabezpečenie

---

Ochrana karty SIM kódom PIN	194
Ochrana zariadenia HTC Flyer vzorom zámku obrazovky, kódom PIN alebo heslom	194

---

## Nastavenie

---

Nastavenie na zariadení HTC Flyer	196
Zmena nastavenia obrazovky	198
Zmena nastavení zvukov	199
Zmena jazyka	199
Optimalizácia výdrže batérie	200
Spravovanie pamäte	200

---

## Aktualizácia a resetovanie

---

Aktualizácie softvéru

203

Reštartovanie zariadenia HTC Flyer

204

Resetovanie zariadenia HTC Flyer

204

---

## Ochranné známky a autorské práva

---

---

## Register

---

## Pravidlá používané v tejto príručke

V tejto príručke používame na označenie dôležitých alebo užitočných informácií nasledujúce symboly:



Toto je poznámka. Poznámka často poskytuje ďalšie informácie, ako napríklad čo sa deje, keď sa rozhodnete vykonať alebo nevykonať určitú akciu. Poznámka môže tiež poskytovať informácie, ktoré sú aplikovateľné len v niektorých situáciách.



Toto je tip. Tip vám dáva alternatívny spôsob, ako vykonať určitý krok alebo postup, alebo vám umožňuje spoznať možnosť, ktorá pre vás môže byť užitočná.



Toto označuje dôležitú informáciu - niečo, čo potrebujete spraviť pre vykonanie určitej úlohy alebo aby nejaká funkcia fungovala správne.



Toto poskytuje bezpečnostné informácie, teda informácie, na ktoré si musíte dať pozor, aby ste zabránili možným problémom počas používania.

# Začíname

## Obsah balenia

V balení nájdeť nasledujúce položky.

- HTC Flyer
- Pero tabletu
- Batéria pera tabletu
- USB kábel
- Sieťový adaptér
- 3,5 mm stereo slúchadlá
- Ochranný obal
- Stručná príručka
- Sprievodca bezpečnosťou a vyhláškami
- Karta pre telefonické stredisko (karta stálej služby)
- Záručný list

## HTC Flyer

### Predný panel

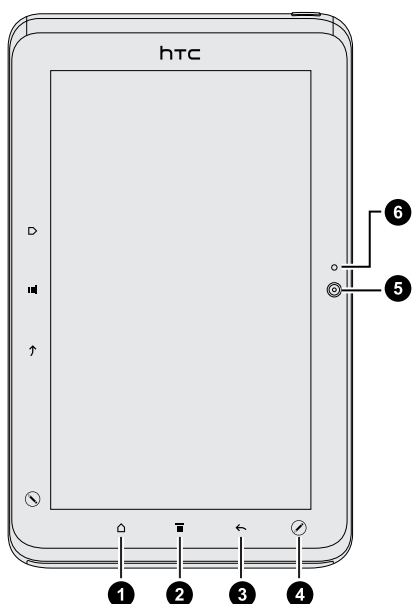

1. DOMOV
2. MENU
3. SPÄŤ
4. MOŽNOSTI PERA
5. Predný fotoaparát
6. Indikátor zapnutia alebo vypnutia predného fotoaparátu



## Pravý panel

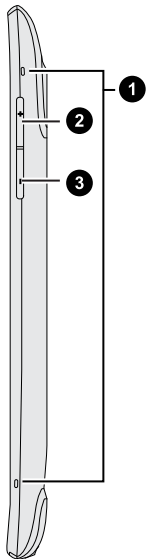

1. Mikrofóny
2. ZVÝŠIŤ HLASITOSŤ
3. ZNÍŽIŤ HLASITOSŤ

## Zadný panel

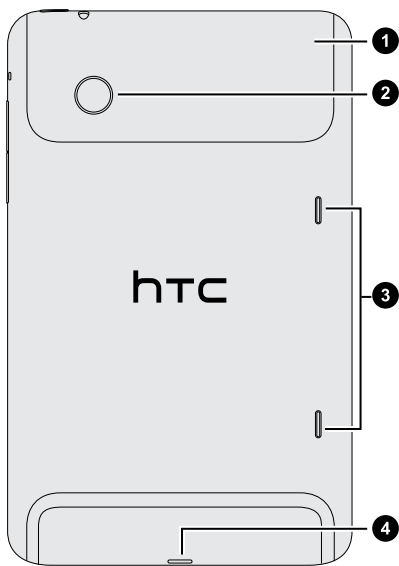

1. Horný kryt
2. 5-megapixlový fotoaparát
3. Reprodukory
4. USB konektor

## Vrchný panel

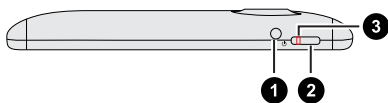

1. 3,5 mm konektor slúchadiel
2. ZAPNÚŤ/VYPNÚŤ
3. Upozornenie na nabíjanie

## Horný kryt

### Odobratie vrchného krytu

Odoberte vrchný kryt pre prístup k zásuvke na kartu SIM a zásuvke na pamäťovú kartu.

1. Vypnite HTC Flyer a pevne ho držte lícom nadol.
2. Pravým a ľavým palcom zatlačte vrchný kryt a vytiahnite ho von.

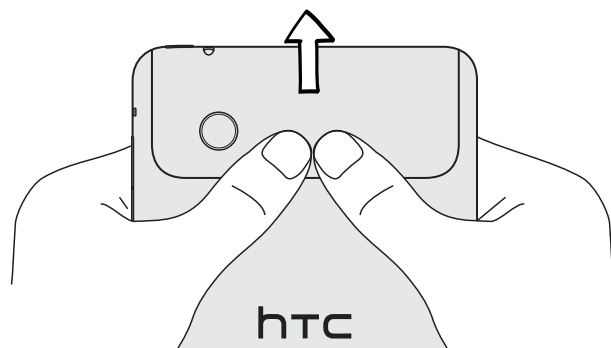

### Výmena vrchného krytu

1. Zarovnajte obidve západky na vrchnom kryte (jedna na každej strane) s dvomi otvormi navrchu zariadenia HTC Flyer.

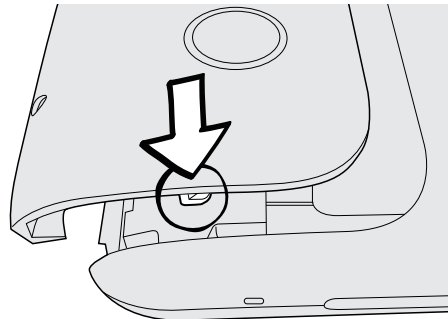

2. Priložte vrchný kryt k zariadeniu HTC Flyer, opatrne zatlačte na kryt palcami a potom ho zatlačte, kým nezacvakne a nedosadne na miesto.

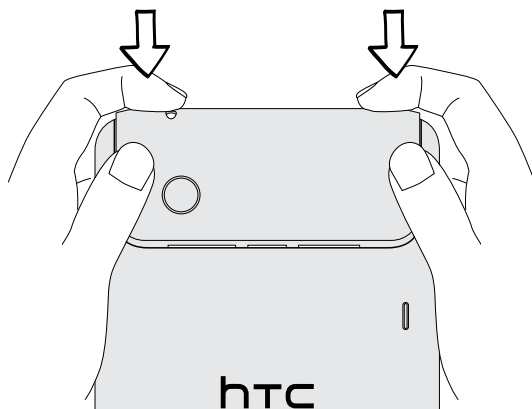

## Karta SIM

Na používanie dátového pripojenia musí byť v zariadení HTC Flyer vložená karta SIM. Použiť je možné karty SIM 1,8 V a 3 V.



Niektoré staršie karty SIM nemusia v zariadení HTC Flyer fungovať. Výmenu karty SIM prekonzultujte so svojim mobilným operátorom. Za túto službu sa môžu vyžadovať poplatky.

### Vkladanie karty SIM

1. Vypnite HTC Flyer a pevne ho držte lícom nadol.
2. Odnímte vrchný kryt.
3. Pozlátenými kontaktmi karty SIM smerom nadol a odrezaným rohom smerom von vložte kartu SIM do zásuvky na kartu SIM.

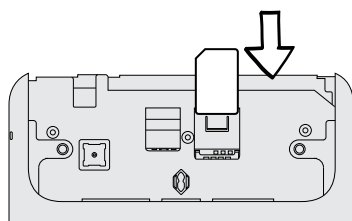

### Vytiahnutie karty SIM



Pred vytiahnutím karty SIM sa uistite, či je HTC Flyer vypnutý.

1. Odnímte vrchný kryt.
2. Prstom zatlačte malú plošku umiestnenú vedľa otvoru zásuvky na kartu SIM.

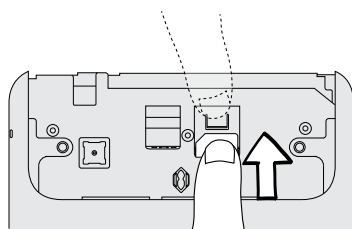

3. Vytiahnite kartu SIM zo zásuvky na kartu SIM.

## Pamäťová karta

HTC Flyer je vybavený internou pamäťou, ktorú môžete použiť na ukladanie fotografií, videí a hudby. Ak potrebujete viac miesta na ukladanie, môžete do zariadenia HTC Flyer vložiť pamäťovú kartu.

---

### Vloženie pamäťovej karty

---

1. Odnímte vrchný kryt.
2. Vložte pamäťovú kartu do zásuvky na pamäťovú kartu pozlátenými kontaktmi smerom nadol a zatlačte ju, kým nezacvakne na svojom mieste.

---

### Vytiahnutie pamäťovej karty

---



Ak je HTC Flyer zapnutý, je potrebné pamäťovú kartu pred vytiahnutím najprv „odpojiť“, aby nedošlo k porušeniu alebo poškodeniu súborov na pamäťovej karte.

1. Odnímte vrchný kryt.
2. Zatlačením pamäťovej karty ju vysuniete zo svojej zásuvky.
3. Vytiahnite pamäťovú kartu zo zásuvky.

---

### Odpojenie pamäťovej karty

---

Ak chcete vybrať pamäťovú kartu, keď je HTC Flyer zapnutý, najprv musíte pamäťovú kartu odpojiť, aby ste predišli porušeniu alebo poškodeniu súborov na pamäťovej karte.

1. Na obrazovke Domov stlačte  a potom klepnite na **Nastavenie**.
2. Klepnite na **Pamäť > Odpojiť kartu SD**.

## Batéria

HTC Flyer používa nabíjateľnú batériu. Doba, po ktorú je možné používať zariadenie, závisí od spôsobu používania zariadenia HTC Flyer. Závisí to od funkcií telefónu a príslušenstva, ktoré používate (ponechanie zapnutého pripojenia Bluetooth® napríklad vždy spotrebuje viac energie). Časté prehľadávanie webu tiež spotrebováva množstvo energie batérie.

### Nabíjanie batérie

Pri dodaní je batéria čiastočne nabitá. Pred tým, než HTC Flyer zapnete a začnete ho používať, odporúčame, aby ste nabili batériu. Niektoré batérie podávajú najlepší výkon po niekoľkých cykloch nabitia a vybitia.



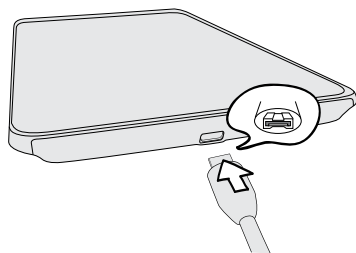

Na nabíjanie batérie je potrebné používať len sieťový adaptér, ktorý sa nachádza v balení.

1. Zapojte sieťový adaptér do konektora USB na zariadení HTC Flyer.



2. Začnite nabíjať batériu zapojením sieťového adaptéra do elektrickej zásuvky.

Počas nabíjania batérie upozorňovacia LED kontrolka nepretržite svieti na oranžovo. Keď je HTC Flyer úplne nabitý, svetlo sa zmení na zelené.

Pokiaľ sa batéria nabíja, ak je HTC Flyer zapnutý, v stavovom riadku na tablete je zobrazená ikona nabíjania batérie . Po úplnom nabití batérie sa ikona nabíjania batérie zmení na ikonu nabitej batérie .



Pri prehriatí sa batéria z bezpečnostných dôvodov prestane nabíjať.

## Zapnutie alebo vypnutie

### Zapnutie

Stlačte tlačidlo ZAPNÚŤ/VYPNÚŤ. Je to ľahké.



Keď zapnete HTC Flyer po prvýkrát, budete ho musieť nastaviť.

## Vypnutie

1. Ak sa displej vypne, stlačením tlačidla ZAPNÚŤ/VYPNÚŤ displej znova zapnete, potom odomknite obrazovku.
2. Stlačte a niekoľko sekúnd podržte tlačidlo ZAPNÚŤ/VYPNÚŤ.
3. Keď sa objaví ponuka Možnosti napájania, klepnite na **Vypnúť**.

## Zadanie kódu PIN

Väčšina kariet SIM je chránená osobným identifikačným kódom PIN nastaveným mobilným operátorom. Ak sa objaví výzva na zadanie kódu PIN, zadajte ho a klepnite na OK.



Ak zadáte trikrát nesprávne kód PIN, karta SIM sa zablokuje. Žiadny problém. Kontaktujte svojho mobilného operátora a vyžiadajte si PUK (kód na odblokovanie PIN).

## Gestá prstom

Klepnutie	Ak chcete písať pomocou klávesnice na obrazovke, vybrať si na obrazovke položky, ako napríklad ikony aplikácií alebo nastavení, alebo stlačiť tlačidlá na obrazovke, jednoducho na ne klepnite prstom.
Stlačenie a podržanie	Ak chcete otvoriť dostupné možnosti pre nejakú položku (napr. kontakt alebo prepojenie na webovú stránku), jednoducho stlačte a podržte položku.
Posúvanie alebo potiahnutie	Posúvanie alebo potiahnutie znamená rýchle potiahnutie prsta zvislo alebo vodorovne cez obrazovku.
Presunúť	Stlačte a podržte prst určitým tlakom predtým, ako začnete ťahať. Počas ťahania neuvolňujte prst, kým ste nedosiahli cieľovú pozíciu.
Rýchle potiahnutie	Rýchle potiahnutie sa podobá na posúvanie, avšak musíte potiahnuť prst v jemných a rýchlych ťahoch. Tento pohyb prstom je vždy v zvislom smere, ako keď rýchlo potiahnete cez kontakty alebo zoznam správ.

<b>Otočiť</b>	Pri väčšine obrazoviek môžete automaticky zmeniť orientáciu obrazovky zo zobrazenia na výšku na zobrazenie na šírku fyzickým otočením zariadenia HTC Flyer na stranu. Pri zadávaní textu môžete HTC Flyer otočiť na stranu, aby ste mali väčšiu klávesnicu.
<b>Zoštipnutie</b>	V niektorých aplikáciách, ako napríklad Galéria alebo webový prehľadávač, môžete „zoštipnúť“ obrazovku dvomi prstami (napríklad palcom a ukazovákom) a priblížiť alebo oddialiť zobrazenie obrázka alebo webovej stránky.

## Nastavenie HTC Flyer pri prvom zapnutí

Keď prvýkrát zapnete HTC Flyer, objaví sa výzva na jeho nastavenie. Môžete vybrať jazyk, spôsob pripojenia na Internet a či chcete, aby bolo automaticky zistené vaše aktuálne umiestnenie. Ak máte ešte v starom telefóne uložené osobné kontakty a udalosti kalendára, môžete ich ľahko preniesť do zariadenia HTC Flyer aj prostredníctvom Bluetooth.

Nezabudnite sa prihlásiť na svoje konto Google®, aby ste mohli používať aplikácie Google, ako sú Gmail™ a Android Market™. Môžete nastaviť aj ďalšie e-mailové kontá, obľúbené spoločenské siete, ako sú napríklad Facebook® a Twitter™ a iné.

Stačí postupovať podľa pokynov na obrazovke a zariadenie bude pripravené na použitie bez akéhokoľvek vášho úsilia.



Niektoré funkcie vyžadujúce pripojenie na Internet, ako sú napríklad služby založené na polohe a automatická synchronizácia kont online, môžu byť mobilným operátorom osobitne spoplatnené. Neobávajte sa. Môžete ich aktivovať alebo deaktivovať kedykoľvek neskôr cez nastavenia.

## Spôsoby, ako dostať kontakty do HTC Flyer

Do svojho HTC Flyer môžete pridávať kontakty viacerými spôsobmi. Môžete synchronizovať HTC Flyer s kontaktmi zo svojho konta Google, počítača Facebooka podobne.

<b>HTC Sync™</b>	Synchronizujte kontakty zo svojho starého telefónu do počítača a potom použite program HTC Sync na synchronizáciu zariadenia HTC Flyer s počítačovými aplikáciami Microsoft® Outlook®, Outlook Express alebo Kontakty Windows®.
<b>Gmail</b>	Google kontakty sú importované do zariadenia HTC Flyer po prihlásení na konto Google. Môžete aj vytvoriť ďalšie kontakty Google priamo zo zariadenia HTC Flyer.
<b>Facebook</b>	Prihláste sa na konto Facebook prostredníctvom aplikácie Facebook pre HTC Sense a importujte kontaktné informácie o priateľoch na službe Facebook.

Kontakty v telefóne	Môžete zvoliť vytvorenie a uloženie kontaktov priamo v zariadení HTC Flyer alebo preniesť existujúce kontakty zo svojho starého telefónu.
Karta SIM	Skopírujte všetky svoje kontakty z karty SIM do zariadenia HTC Flyer.
Microsoft Exchange ActiveSync®	HTC Flyer synchronizuje vaše pracovné kontakty zo servera Microsoft Exchange ActiveSync na vašom pracovisku.
Prenos	Použite aplikáciu Prenos a preneste nielen kontakty, ale aj udalosti kalendára a textové správy zo svojho starého telefónu do zariadenia HTC Flyer.

## Obrazovka Domov

Svoj HTC Flyer si môžete spraviť vlastným práve na obrazovke Domov. Miniaplikácia počasia vám ukáže čas a počasie v mieste vašej aktuálnej polohy. Môžete takisto pridať svoje obľúbené aplikácie, skratky, priečinky a miniaplikácie, aby boli stále len na jedno klepnutie od vás. Informácie o tom, ako tak spraviť, nájdete v časti [Prispôsobenie](#) na strane 28.

### Rozšírená obrazovka Domov

Keď začnete so zariadením HTC Flyer robiť viac vecí, možno zistíte, že jedna obrazovka Domov je málo. Žiadny problém. Môžete použiť až sedem ďalších obrazoviek. Malo by to byť dosť.

Posuňte prstom vodorovne vľavo alebo vpravo a objavíte nový voľný priestor pre svoje ikony, miniaplikácie a iné.



Stlačením  sa vrátite na obrazovku Domov (to je vaša najpoužívanejšia domovská obrazovka).



---

## Použitie zobrazenia Leap

---

Ak chcete skočiť priamo na požadovanú obrazovku, stlačte  alebo zoštipnite obrazovku a ukáže sa vám zobrazenie Leap. Zobrazí sa vám všetkých osem obrazoviek Domov ako miniatúr.



Jednoducho klepnite na obrazovku, ktorú potrebujete, a ste tam.

# Základy

## Úprava hlasitosti

Zmena úrovni hlasitosti pre budíky, upozornenia a pri prehrávaní hudby alebo videa na HTC Flyer.

### Nastavenie hlasitosti médií

Stlačením tlačidiel ZVÝŠIŤ HLASITOSŤ alebo ZNÍŽIŤ HLASITOSŤ nastavíte hlasitosť. Na obrazovke sa objaví okno Hlasitosť médií zobrazujúce úroveň hlasitosti.

### Úprava hlasitosti cez nastavenia

1. Na obrazovke Domov stlačte  a potom klepnite na **Nastavenie > Zvuk > Hlasitosť**.
2. Ťahaním posúvačov hlasitosti doľava alebo doprava nastavte úroveň hlasitosti pre prehrávanie médií, budíky a upozornenia. Keď ťahaním posúvača upravíte hlasitosť, chvíľu sa bude prehrávať ukážka tónu.
3. Po dokončení klepnite na **OK**.

## Režim spánku

Režim spánku šetrí energiu batérie prepnutím zariadenia HTC Flyer do stavu nízkej spotreby energie pri vypnutej obrazovke. Zabráni aj nechceným stlačeniam tlačidla, keď máte HTC Flyer v taške.

### Prepnutie do Režimu spánku

Krátko stlačte tlačidlo ZAPNÚŤ/VYPNÚŤ, čím vypnete obrazovku a prepnete do Režimu spánku. HTC Flyer automaticky prejde do Režimu spánku aj vtedy, keď je po určitú dobu nečinný.

### Prebudenie z Režimu spánku

Ak chcete manuálne HTC Flyer prebudiť, stlačte tlačidlo ZAPNÚŤ/VYPNÚŤ. Budete musieť odomknúť obrazovku.





HTC Flyer sa automaticky prebudí, keď máte pripomenutie udalosti alebo nastavený budík.

## Odomknutie obrazovky

Potiahnutím krúžku nahor odomknite obrazovku.



Ak ste nastavili vzor na odomknutie obrazovky, kód PIN alebo heslo, pred odomknutím obrazovky sa objaví výzva na nakreslenie vzoru na obrazovke alebo zadanie kódu PIN či hesla.

Ak ste nastavili pripomenutie udalosti alebo budík, môžete potiahnutím  alebo  na krúžok odložiť alebo zrušiť udalosť alebo budík.

## Otvorenie aplikácie z uzamknutej obrazovky

Na uzamknutej obrazovke potiahnite ikonu aplikácie na krúžok, čím odomknete obrazovku a priamo prejdete do tejto aplikácie.



Uzamknutú obrazovku môžete prispôbiť cez **Nastavenie > Prispôbiť > Zamknúť obrazovku** tak, aby sa na nej zobrazovali vaše obľúbené aplikácie.

## Stav a upozornenia

### Ikony stavu



Tu je zoznam významov jednotlivých ikon:



Intenzita signálu



Batéria je nabitá



Roaming



Batéria sa nabíja





 Žiadny signál	 Batéria je slabá (zostáva 20 %)
 GPRS pripojené	 Batéria je veľmi slabá (zostáva 10 % alebo menej)
 Používa sa GPRS	 Tichý režim
 EDGE pripojené	 Vibračný režim
 Používa sa EDGE	 Pripojená káblová náhlavná súprava s mikrofónom
 3G pripojené	 Pripojené káblové slúchadlá
 Používa sa 3G	 Bluetooth je zapnuté
 HSDPA pripojené	 Pripojené k zariadeniu Bluetooth
 HSDPA sa používa	 Režim Lietadlo
 Nie je vložená žiadna karta SIM	 GPS je zapnuté
 Connected to a Wi-Fi® network	 Budík je nastavený
 Synchronizácia údajov	

## Ikony upozornení

Ikony upozornení v stavovom riadku vám umožňujú byť stále v obraze ohľadom správ, udalostí kalendára a budíkov.



Tu je zoznam významov jednotlivých ikon:

 Nová správa Gmail	 Ďalšie (nezobrazené) upozornenia
 Nový e-mail Microsoft Exchange ActiveSync alebo POP3/IMAP	 Všeobecné upozornenie

 Problém s doručením e-mailu	 HTC Flyer je USB káblom pripojený k počítaču
 Nová SMS/MMS	 Wi-Fi je zapnuté a bezdrôtové siete sú k dispozícii
 Problém s doručením SMS/MMS	 Portable Wi-Fi hotspot je zapnutý
 Nová okamžitá správa Google Talk™	 Odovzdávanie údajov (animované)
 Nadchádzajúca udalosť	 Preberanie údajov (animované)
 Nové aktualizácie z vašich spoločenských sietí	 Čakanie na odovzdávanie
 Nájdený návrh na kontakty	 Prevzatá aplikácia z Android Market úspešne nainštalovaná
 Požiadavka na párovanie Bluetooth	 Je k dispozícii aktualizácia pre aplikáciu prevzatú z Android Market
 K dispozícii je aktualizácia softvéru HTC Flyer	 Pamäťovú kartu možno bezpečne vybrať alebo pamäťová karta je pripravená
 Prehráva sa skladba	 Málo voľného miesta na pamäťovej karte alebo v internej pamäti

### LED upozornenie



Farby signalizačnej kontrolky LED sú:

- Trvalá zelená, keď je HTC Flyer pripojený k sieťovému adaptéru alebo počítaču a batéria je plne nabitá.
- Blikajúca zelená, keď máte nevyriešené oznámenie.
- Nepretržite svieti oranžová, keď sa batéria nabíja.
- Blikajúca červená, keď je úroveň nabitia batérie už veľmi nízka.

## Panel Upozornenia

Keď dostanete nové upozornenie, môžete otvoriť panel Upozornenia a uvidíte, aké upozornenie na udalosť alebo nové informácie ste dostali. Panel Upozornenia umožňuje rýchlo prepínať medzi nedávno otvorenými aplikáciami a umožňuje aj ľahko zapnúť nastavenia, ako sú napríklad Wi-Fi a Bluetooth.

Stlačte a podržte stavový riadok, potom potiahnite prstom smerom dolu, čím otvoríte panel Upozornenia.



Ak máte niekoľko upozornení, môžete rolovať dolu po obrazovke, aby ste si ich zobrazili všetky.



Panel Upozornenia môžete otvoriť aj na obrazovke Domov stlačením  a potom klepnutím na **Upozornenia**.

### Prepínanie medzi naposledy otvorenými aplikáciami

Na paneli Upozornenia máte jednoduchý prístup až k desiatim aplikáciám, ktoré boli nedávno otvorené.

1. Stlačte a podržte stavový riadok, potom potiahnite prstom smerom dolu, čím otvoríte panel Upozornenia.
2. V časti Nedávne aplikácie môžete aplikáciu otvoriť klepnutím na ňu.



Stlačením a podržaním tlačidla  zobrazíte nedávno používané aplikácie.

## Používanie karty Rýchle nastavenie

Karta Rýchle nastavenie vám umožňuje ľahko zapnúť Wi-Fi, Bluetooth, GPS atď. a poskytuje aj rýchly odkaz na všetky nastavenia zariadenia HTC Flyer.

1. Stlačte a podržte stavový riadok, potom potiahnite prstom smerom dolu, čím otvoríte panel Upozornenia.
2. Klepnite na kartu Rýchle nastavenie.
3. Klepnutím na začiarkavacie políčko vedľa položky zapnite alebo vypnite.

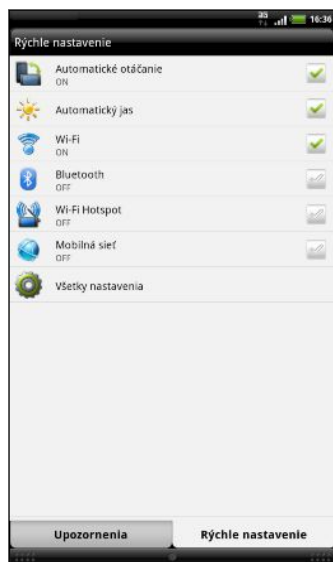

## Zatvorenie panelu Upozornenia

Stlačte a podržte spodnú lištu panelu Upozornenia, potom potiahnite prst po obrazovke hore. Alebo len stlačte .

## Pripojenie zariadenia HTC Flyer k počítaču

Pri každom pripojení zariadenia HTC Flyer k počítaču pomocou USB kábla sa otvorí obrazovka Pripojiť k PC, ktorá umožňuje vybrať typ USB pripojenia.

Vyberte si jednu z nasledujúcich možností a potom klepnite na **Hotovo**:

Len nabíjanie	Túto možnosť vyberte, ak chcete HTC Flyer pripojený k počítaču len nabíjať.
HTC Sync	Vyberte túto možnosť, ak chcete synchronizovať kontakty, kalendár a ďalšie informácie medzi počítačom a zariadením HTC Flyer.

<b>Disková jednotka</b>	<p>Vyberte tento režim, ak chcete kopírovať súbory medzi internou pamäťou zariadenia HTC Flyer alebo pamäťovou kartou (ak je nejaká vložená) a počítačom.</p> <p>Keď je aktivovaný režim Disková jednotka počas pripojenia zariadenia HTC Flyer k počítaču, nebudete môcť na zariadení HTC Flyer používať aplikácie s prístupom do internej pamäte alebo na pamäťovú kartu (ak je nejaká vložená).</p>
<b>USB zosieťovanie</b>	<p>Keď nemáte na svojom počítači pripojenie na Internet, môžete si vybrať tento režim pre zdieľanie mobilného dátového pripojenia zariadenia HTC Flyer s počítačom.</p>
<b>Pripojenie k Internetu</b>	<p>Ak nemáte dátovú tarifu alebo nemáte prístup k sieti Wi-Fi, môžete vybrať tento režim a zdieľať počítačové pripojenie na Internet so zariadením HTC Flyer.</p>

## Kopírovanie súborov do internej pamäte alebo na pamäťovú kartu alebo z nich

Môžete kopírovať svoju hudbu, fotografie a ostatné súbory do internej pamäte alebo na pamäťovú kartu (ak je vložená).

1. Pripojte HTC Flyer k počítaču pomocou priloženého USB kábla.
2. Na obrazovke Pripojiť k PC vyberte možnosť **Disková jednotka** a potom klepnite na **Hotovo**. Na počítači budú interná pamäť zariadenia HTC Flyer a pamäťová karta rozpoznané ako dva vymeniteľné disky.
3. Prejdite do internej pamäte zariadenia HTC Flyer alebo na pamäťovú kartu.
4. Spravte jednu z týchto možností:
  - Skopírujte súbory z počítača do internej pamäte zariadenia HTC Flyer alebo do hlavného priečinka pamätevej karty.
  - Skopírujte súbory z internej pamäte zariadenia HTC Flyer alebo pamätevej karty do priečinka v počítači.
5. Po skopírovaní súborov odpojte vymeniteľný disk (čo je pripojený HTC Flyer) tak, ako to vyžaduje operačný systém počítača pre bezpečné odstránenie zariadenia HTC Flyer.
6. Spravte jednu z týchto možností:
  - Odpojte HTC Flyer od počítača.
  - Ak chcete nechať HTC Flyer pripojený k počítaču, ale chcete, aby mal HTC Flyer prístup k pamätevej karte, otvorte panel Upozornenia, klepnite na **Disková jednotka**, vyberte nejakú možnosť okrem **Disková jednotka** a potom klepnite na **Hotovo**.



## Kopírovanie textu, vyhľadávanie informácií a zdieľanie

V aplikáciách, ako sú napríklad webový prehľadávač a E-mail, môžete vybrať text a zvoliť, čo s ním chcete urobiť.

### Vybranie textu

1. Stlačte a podržte slovo.
2. Potiahnite značky začiatku a konca pre zvýraznenie okolitého textu, ktorý chcete označiť.

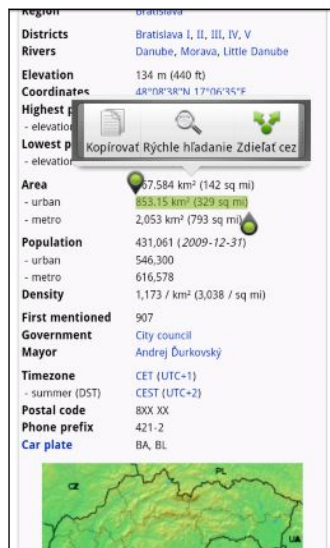







Ak chcete kopírovať adresu prepojenej webovej stránky, stlačte a podržte prepojenie, potom klepnite na **Kopírovať URL prepojenia**.

### Kopírovanie a vkladanie textu

1. Keď ste vybrali text, ktorý chcete kopírovať, klepnite na **Kopírovať**.  
Vybraný text sa potom skopíruje do schránky systému.
2. V textovom poli (napríklad pri vytváraní e-mailu) stlačte a podržte miesto, kam chcete prilepiť text.
3. Klepnite na **Prilepiť**.

## Vyhľadávanie alebo prekladanie textu

1. Keď ste vybrali text, ktorý chcete vyhľadávať alebo preložiť, klepnite na .
2. Klepnite na jednu z nasledujúcich kariet:

	<b>Hľadať v Google</b> Hľadajte na základe vybraného textu súvisiace informácie pomocou služby Hľadať v Google.
	<b>Wikipedia</b> Vyhľadajte súvisiace informácie na serveri Wikipedia® na základe textu, ktorý ste označili.
	<b>YouTube</b> Hľadajte na základe vybraného textu videá na službe YouTube®.
	<b>Prekladač Google</b> Preložíte text do iného jazyka.
	<b>Slovník Google</b> Vyhľadáte označený text v slovníku.

## Zdieľanie textu

1. Keď ste vybrali text, ktorý chcete zdieľať, klepnite na .
2. Vyberte, kde chcete prilepiť a zdieľať vybraný text, napríklad v e-mailovej správe alebo aktualizácii statusu na službe Facebook.

## Tlač

Pripojte HTC Flyer k podporovanej tlačiarni a tlačte dokumenty, e-mailové správy, fotografie a podobne.



- Tlačiareň aj HTC Flyer musia byť zapnuté a pripojené k tej istej miestnej sieti. Pripojte HTC Flyer k miestnej sieti pomocou Wi-Fi. Informácie o spôsobe pripojenia tlačiarne k miestnej sieti nájdete v návode na používanie tlačiarne.

- Miestna sieť nesmie byť za firewallom.

1. Otvorte aplikáciu, ako je napríklad E-mail alebo Galéria a potom otvorte položku, ktorú chcete tlačiť.
2. Stlačte  a potom klepnite na **Tlačiť** (alebo **Viac > Tlačiť**).
3. Na obrazovke Tlačiť klepnite na tlačiareň, ktorú chcete použiť.

4. Ak potrebujete tlačiť viac ako jednu stránku, nastavte požadovaný rozsah strán.



Klepnite na **Spresniť**, ak chcete nastaviť veľkosť strany, rozloženie tlače a orientáciu strany a vybrať, či chcete tlačiť vo farbe alebo čierno-bielo.

5. Klepnite na **Tlačiť**.

Podrobnosti o tlači môžete skontrolovať otvorením panela Upozornenia a klepnutím na položku, ktorú tlačíte.

# Prispôsobenie

## Prispôsobenie zariadenia HTC Flyer na svoj obraz

Vytvorte si vzhľad a zvuk zariadenia HTC Flyer na taký, ako chcete. Prispôsobte si ho inou tapetou, vzhľadom a zvukom upozornenia na udalosti, ako je napríklad prichádzajúci e-mail a pripomenutia kalendára.

Začnite klepnutím na tlačidlo Personalizovať  v pravej časti obrazovky Domov.

## Prispôsobenie zariadenia HTC Flyer scénami

Použite scény a vytvorte tak rozličné usporiadania obrazovky Domov, ktoré odrážajú rozličné aspekty vášho života. Prispôsobte si obrazovku Domov pre svoju prácu, hru alebo cestovanie a ľahko medzi nimi prepínajte.



Pri každom pridaní alebo úprave niečoho na obrazovke Domov HTC Flyer automaticky uloží vaše zmeny do aktuálnej scény.

### Použitie predvolenej scény

HTC Flyer ponúka predvolené scény, každá je vopred nakonfigurovaná s rôznou tapetou a zbierkou miniaplikácií, ktoré odrážajú rozličné momenty vo vašom živote. Môžete si vybrať scénu, ktorá je vhodná na prácu, hru, cestovanie alebo spoločenský život.



1. Na obrazovke Domov klepnite na  > **Scéna**.
2. Posúvaním prstom po obrazovke sprava doľava vyberte požadovanú scénu.
3. Klepnite na **Použiť**.



Ak chcete prevziať ďalšie scény, klepnite na  > **Scéna** > **Získať ďalšie**.

### Vytvorenie novej scény

Pri vytváraní novej scény začínate s prázdnu obrazovkou Domov.



1. Na obrazovke Domov klepnite na  > **Scéna**.
2. Stlačte  a potom klepnite na **Nová**.

3. Zadaťte nový názov scény a potom klepnite na **Hotovo**.
4. Prispôsobte si obrazovku pridaním miniaplikácií a ďalších prvkov, usporiadajte si rozloženie obrazovky Domov a zmeňte vzhľad alebo tapetu. Všetky zmeny budú automaticky uložené do tejto scény.

### Premenovanie scény

1. Na obrazovke Domov klepnite na  > **Scéna**.
2. Posúvaním prstom po obrazovke sprava doľava vyberte požadovanú scénu, ktorú chcete premenovať.
3. Stlačte a podržte miniatúru scény, potom klepnite na **Premenovať**.
4. Zadaťte nový názov scény a potom klepnite na **Hotovo**.

### Odstránenie scén

1. Na obrazovke Domov klepnite na  > **Scéna**.
2. Stlačte  a potom klepnite na **Odstrániť**.
3. Posúvaním prstom po obrazovke sprava doľava prehľadávajte scény, potom klepnite na jednu alebo viac scén, ktoré chcete odstrániť.
4. Klepnite na **Odstrániť**.

## Zmena tapety

Prispôsobenie tapety svojou obľúbenou fotografiou je rýchly a ľahký spôsob, ako dodať zariadeniu HTC Flyer svieži vzhľad. Prejdite si zbierku tapiet, ktoré sa nachádzajú v zariadení HTC Flyer, alebo si vyberte z fotografií, ktoré ste urobili pomocou fotoaparátu. Svoju obrazovku Domov môžete zmeniť aj pomocou animovanej tapety.

1. Na obrazovke Domov klepnite na  > **Tapeta**.
2. Vyberte jednu z týchto možností:

<b>HTC tapety</b>	Vyberte predvolenú tapetu, potom klepnite na <b>Ukážka &gt; Použiť</b> .
<b>Pohyblivé tapety</b>	Vyberte spomedzi predvolených pohyblivých tapiet. Klepnite na <b>Ukážka</b> , ak chcete animáciu zobrazit', a potom klepnite na <b>Použiť</b> .
<b>Galéria</b>	Zvoľte existujúcu fotografiu. Orežte fotografiu a potom klepnite na <b>Uložiť</b> .



Ak chcete prevziať ďalšie tapety, klepnite na  > **Tapeta** > **HTC tapety** > **Získať ďalšie**.

## Použitie nového vzhľadu

Prispôsobte si pozadie obrazovky Domov použitím nového vzhľadu. Vzhľady sú sety poskytujúce odlišný vzhľad a výraz väčšine tlačidiel na obrazovke, obrazovkám aplikácií, ponukám s možnosťami a ďalším položkám.

1. Na obrazovke Domov klepnite na  > **Vzhľad**.
2. Posúvaním prstom po obrazovke sprava doľava vyberte požadovaný vzhľad.
3. Klepnite na **Použiť**.



Ak chcete prevziať ďalšie vzhľady, klepnite na  > **Vzhľad** > **Získať ďalšie**.

## Prispôsobenie obrazovky Domov miniaplikáciami

Miniaplikácie vám umožňujú uloženie dôležitých informácií a mediálneho obsahu na obrazovku Domov. Niektoré miniaplikácie sú už pre vaše pohodlie na obrazovku Domov pridané. Môžete pridať ďalšie spomedzi dostupných výberov miniaplikácií.

### Pridanie miniaplikácie na obrazovku Domov

1. Chodte na tú časť obrazovky Domov, kde je voľný priestor pre pridanie novej miniaplikácie.
2. Klepnite na  > **Miniaplikácia**.
3. Vyberte požadovanú miniaplikáciu.
4. Väčšina miniaplikácií HTC je prístupná v rôznych dizajnoch a veľkosti, aby vyhovovali vašim potrebám. Posúvaním prstom po obrazovke sprava doľava zobrazíte rôzne štýly a potom klepnutím na **Vybrať** jeden vyberte.

Môžete si tiež pridať miniaplikácie, ktoré vám umožnia rýchlo zapnúť alebo vypnúť určité nastavenia, ako napríklad Wi-Fi a Bluetooth. Nalistujte zoznam miniaplikácií nadol, klepnite na **Nastavenie** a potom klepnite na požadovanú miniaplikáciu.



Ak chcete prevziať ďalšie miniaplikácie, klepnite na  > **Miniaplikácia** > **Získať ďalšie miniaplikácie HTC**.

## Zmena nastavenia miniaplikácie

Základné nastavenie niektorých miniaplikácií (napr. Ľudia a E-mail) je možné upraviť na obrazovke Domov.

1. Stlačte a podržte miniaplikáciu na obrazovke Domov. HTC Flyer zavibruje a uvidíte farebný rámček okolo miniaplikácie. Zatiaľ nezdvíhajte prst.
2. Potiahnite miniaplikáciu na tlačidlo Upraviť  (ak je to možné).



Potom sa otvorí príslušná obrazovka, na ktorej môžete zmeniť niektoré nastavenia tejto miniaplikácie.

3. Prispôsobte nastavenie miniaplikácie.

## Pridanie ikon a ďalších odkazov na obrazovku Domov



Umiestnite si na svoju obrazovku Domov ikony aplikácií, aby ste otvárali aplikácie rýchlejšie. Na obrazovku Domov môžete tiež pridať skratky k nastaveniam a špecifickým informáciám, ako sú webové stránky pridané medzi záložky, telefónne číslo osoby, zoznam hudobných skladieb, trasa nejakej cesty a mnoho ďalších položiek.



Dostupné odkazy závisia od aplikácií, ktoré máte vo svojom HTC Flyer nainštalované.

1. Chodte na tú časť obrazovky Domov, kde je voľný priestor pre pridanie novej ikony alebo odkazu.
2. Klepnite na  a potom klepnutím na **Aplikácia** pridajte ikonu aplikácie, prípadne klepnutím na **Odkaz** pridajte odkaz na nastavenie alebo informáciu.



Ak chcete pridať ikonu aplikácie na obrazovku Domov, môžete tiež stlačiť tlačidlo , klepnúť na  a potom stlačiť a podržať ikonu aplikácie. Bez toho, aby ste zodvihli prst, potiahnite ikonu na prázdne miesto na obrazovke Domov, a potom ju pustite.

## Pridanie priečinkov na obrazovku Domov

Použite priečinky na zoskupenie príbuzných aplikácií a iných odkazov, aby bola obrazovka Domov usporiadaná a organizovaná. Môžete si pridať aj informačné priečinky, ktoré zobrazujú aktuálne informácie, ako sú súbory prijaté cez Bluetooth, váš telefónny zoznam služby Facebook a iné.

### Vytvorenie nového priečinka a pridanie položiek do priečinka

1. Chodte na tú časť obrazovky Domov, kde je voľný priestor na pridanie nového priečinka.
2. Klepnite na  > **Priečink**.
3. Klepnite na **Nový priečink**.
4. Stlačte a podržte ikonu aplikácie alebo odkaz, ktoré chcete umiestniť do priečinka. HTC Flyer potom zavibruje. Zatiaľ nezdvíhajte prst.
5. Potiahnite ikonu aplikácie alebo odkaz a pustite ju na priečink.

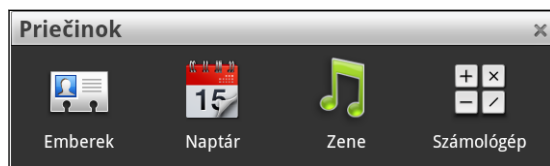

Jednoduchým klepnutím na priečink ho otvoríte, a máte tak prístup k aplikáciám a odkazom v danom priečinku.



---

## Premenovanie priečinka

---

1. Klepnite na priečinok a otvorte ho.
2. Stlačte a podržte záhlavie okna priečinka.
3. Zadaťte nový názov priečinka a klepnite na OK.

## Nové usporiadanie miniaplikácií a ikon na obrazovke Domov alebo ich odstránenie

Zmeňte usporiadanie miniaplikácií a ikon na obrazovke Domov, aby ste získali viac priestoru na pridávanie ďalších položiek. Miniaplikácie a ikony, ktoré nepoužívate často, môžete aj odstrániť.

---

### Presunutie miniaplikácie alebo ikony

---

1. Stlačte a podržte miniaplikáciu alebo ikonu, ktorú chcete presunúť. HTC Flyer zavibruje a uvidíte farebný rámček okolo miniaplikácie alebo ikony. Zatiaľ nezdvíhajte prst.
2. Potiahnite miniaplikáciu alebo ikonu na nové miesto na obrazovke.



- Zastavte sa na ľavom alebo pravom okraji obrazovky, aby ste mohli miniaplikáciu alebo ikonu potiahnuť na ďalší panel obrazovky Domov.
- Keď potiahnete ikonu na miesto, ktoré je obsadené inou ikonou, táto ikona sa presunie inam, aby ste mali miesto.

3. Keď sa miniaplikácia alebo ikona nachádza tam, kde ju chcete mať, uvoľnite prst.

---

### Odstránenie miniaplikácie alebo ikony

---

1. Stlačte a podržte miniaplikáciu alebo ikonu, ktorú chcete odstrániť. HTC Flyer zavibruje a uvidíte farebný rámček okolo miniaplikácie alebo ikony. Zatiaľ nezdvíhajte prst.
2. Potiahnite miniaplikáciu alebo ikonu na tlačidlo Odstrániť .
3. Keď sa miniaplikácia alebo ikona tiež zmenia na červené, zodvihnite prst.

## Prispôsobenie panela spúšťania

Môžete prispôbiť panel spúšťania naspodku obrazovky Domov a nahradit ho rôznymi aplikáciami alebo odkazmi, ktoré potrebujete často používať.

1. Odstráňte z panela spúšťania aplikáciu, ktorú nepotrebujete. Stlačte a podržte jej ikonu a potom ju potiahnite mimo obrazovky Domov alebo na tlačidlo odstránenia .



2. Stlačte a podržte prázdne miesto a potom vyberte, či chcete pridať aplikáciu alebo odkaz.

## Nové usporiadanie obrazovky Domov

Nanovo si usporiadajte panely obrazovky Domov ľubovoľným spôsobom tak, ako ich chcete používať. Premiestnite napríklad panely s často používanými miniaplikáciami, odkazmi a priečkami bližšie k hlavnej obrazovke Domov.



Centrálna miniatúra v zobrazení Leap je vždy hlavná obrazovka Domov.

1. Zoštipnutím obrazovky Domov zobrazíte zobrazenie Leap.
2. Stlačte a podržte na obrazovke Domov miniatúru, ktorú chcete premiestniť. HTC Flyer potom zavibruje. Zatiaľ nezdvíhajte prst.
3. Presuňte miniatúru na nové miesto a potom zodvihnite prst.



## Používanie setov zvukov

Prispôbte si HTC Flyer na používanie rôznych zvukových upozornení. Prepínaním medzi setmi zvukov môžete okamžite dosiahnuť, aby vás HTC Flyer upozorňoval zábavnými zvukmi, keď ste vonku s priateľmi, alebo ho zmeňte na tlmený zvuk, keď ste v práci. Jednotlivé sety zvukov vám poskytujú rozličné kombinácie zvukov pre rozličné upozornenia, ako sú napríklad prichádzajúci e-mail, pripomenutia udalostí kalendára a podobne.

### Výber predvolby setu zvukov

1. Na obrazovke Domov klepnite na  > **Set zvukov**.
2. Na obrazovke Sety zvukov klepnite na názov setu zvukov.

3. Klepnutím na  si môžete vypočuť rozličné zvuky tohto setu zvukov.
4. Klepnite na **Použiť**.



Ak chcete prevziať ďalšie sety zvukov, klepnite na  > **Set zvukov** > **Získať ďalšie**.

### Vytvorenie setu zvukov

1. Na obrazovke Domov klepnite na  > **Set zvukov**.
2. Na obrazovke Sety zvukov klepnite na **Nový set zvukov**.
3. Zadajte názov nového setu zvukov a potom klepnite na **Hotovo**.

Nový vytvorený set zvukov bude potom pridaný do zoznamu setov zvukov. Podľa svojich potrieb môžete do setu zvukov priradiť rozličné tóny.

### Prispôsobenie setu zvukov

Prispôbte si set zvukov zvolením rozličných zvukov pre rozličné upozornenia, ako je napríklad nový e-mail, pripomenutia kalendára a podobne. Môžete zvoliť spomedzi predvolených alebo svojich zvukových súborov (okrem zvukov upozornení).

1. Na obrazovke Domov klepnite na  > **Set zvukov**.
2. Vyberte set zvukov, ktorý chcete prispôbiť, alebo vytvorte nový a potom klepnite na **Použiť**.
3. Zmeňte zvuk upozornenia a budíka z obrazovky Prispôbiť. Prejdite do príslušnej aplikácie, ako je E-mail a Kalendár a vyberte zvuky upozornenia, ktoré chcete použiť v týchto aplikáciách.

HTC Flyer automaticky uloží vašu voľbu do aktuálneho setu zvukov.

### Zmena zvukov upozornenia

1. Na obrazovke Domov klepnite na  > **Zvuk upozornenia**.
2. Vyberte typ upozornenia, ktoré chcete zmeniť.
3. Klepnite na zvuk, ktorý chcete použiť. Ukážka tónu sa po vybrání na chvíľu prehrá.
4. Klepnite na **Použiť**.



Hoci nie je možné importovať zvuky upozornenia, môžete klepnutím na **Získať ďalšie** prevziať ďalšie zvukové súbory zo servera HTC Hub.

## Zmena zvuku budíka



1. Na obrazovke Domov klepnite na  > **Budík**.
2. Klepnite na predvolený zvuk, ktorý chcete použiť.



Ak chcete použiť svoj zvukový súbor, klepnite na **Nový budík**, vyberte položku, ktorú chcete importovať do zoznamu Budíky, a potom klepnite na **OK**.

3. Klepnite na **Použiť**.

## Odstránenie setov zvukov

1. Na obrazovke Domov klepnite na  > **Set zvukov**.
2. Stlačte  a potom klepnite na **Odstrániť**.
3. Klepnite na jeden alebo viac setov zvukov, ktoré chcete odstrániť.
4. Klepnite na **Odstrániť**.

## Nové usporiadanie alebo skrytie kariet aplikácií

Môžete nanovo usporiadať karty naspodku niektorých aplikácií, ak chcete uprednostniť informácie, ktoré často používate, prípadne odstrániť karty, ktoré naozaj nepotrebujete.

1. Otvorte aplikáciu, ktorá má zvyčajne karty naspodku svojej obrazovky (napríklad obrazovka knižnice v aplikácii Hudba).



2. Stlačte a podržte kartu. Keď sa obrazovka zmení a zobrazí sa prázdna oblasť, zodvihnite prst.
3. Spravte jednu z týchto možností:

**Premiestniť kartu** Stlačte a podržte kartu, ktorú chcete premiestniť, a potom ju potiahnite na jej nové miesto.

**Odstrániť kartu** Stlačte a podržte kartu, ktorú chcete skryť, potom ju potiahnite nahor. Keď uvidíte farebný rámček, zodvihnite prst.

4. Po dokončení stlačte .

## Vrátenie karty späť

1. Otvorte aplikáciu, z ktorej ste predtým odstránili nejaké karty.
2. Stlačte a podržte kartu. Keď sa obrazovka zmení a zobrazia sa nejaké skryté karty, uvoľnite prst.
3. Stlačte a podržte kartu, ktorú chcete zobraziť, potom ju potiahnite nadol na miesto, kde ju chcete znova mať.



4. Po dokončení stlačte .

## Prispôsobenie uzamknutej obrazovky

Môžete zmeniť aplikácie na uzamknutej obrazovke na svoje obľúbené.

1. Na obrazovke Domov klepnite na .
2. Klepnite na **Zámok obrazovky**.
3. Klepnite na aplikáciu, ktorú chcete zmeniť, a potom zvolte inú aplikáciu, ktorou nahradíte pôvodnú.

# Vyhľadávanie a Webový prehľadávač

## Vyhľadávanie v zariadení HTC Flyer a na webe

Môžete vyhľadávať informácie na zariadení HTC Flyer a na webe pomocou funkcie Hľadať v Google. Niektoré aplikácie, ako napríklad Ľudia alebo E-mail, majú svoju vlastnú funkciu vyhľadávania, ktorú môžete využiť na vyhľadávanie len v rámci týchto aplikácií.

### Nastavenie možností vyhľadávania



1. Na obrazovke Domov stlačte  a potom klepnite na **Nastavenie**.
2. Klepnite na **Hľadať** > **Hľadať v Google**.
3. Vyberte požadované nastavenia.



Zobrazovať webové návrhy	Zobrazovanie návrhov pre vyhľadávanie na webe cez Google pod oknom vyhľadávania počas písania.
Použiť Moje umiestnenie	Zahrnutie vášho umiestnenia do vyhľadávania, aby sa získali miestne výsledky vyhľadávania.
Hľadať v histórii	Použitie návrhov z histórie vyhľadávania na webe cez Google z konta Google. Klepnutím na <b>Spravovať históriu vyhľadávania</b> môžete zobrazíť alebo spravovať históriu vyhľadávania na webe priradenú vášmu kontu Google vo webovom prehľadávači.

4. Stlačte tlačidlo .
5. Klepnite na **Vyhľadávateľné položky** a potom vyberte položky, ktoré chcete zahrnúť do vyhľadávania.

### Vykonávanie vyhľadávania na webe a v zariadení HTC Flyer



1. Na obrazovke Domov stlačte  a potom klepnite na **Hľadať**.
2. Vyberte, kde chcete hľadať.

Najprv ukazuje vyhľadávacie okno Google ikonu **Všetko** , čo znamená, že je nakonfigurované na vyhľadávanie na webe aj v zariadení HTC Flyer. Svoje vyhľadávanie môžete zamerať len na web alebo len na informácie z jednej aplikácie na zariadení HTC Flyer. Klepnite na  a potom klepnutím na  nastavte vyhľadávateľné položky.

3. Do okna vyhľadávania zadajte slová, čo chcete hľadať. Počas písania sa zhodujúce sa položky v zariadení HTC Flyer a návrhy z webového vyhľadávača Google zobrazujú ako zoznam.
4. Spravte jednu z týchto možností:
  - Ak to, čo hľadáte, sa nachádza v zozname návrhov, klepnite na položku v zozname. Položka sa otvorí v príslušnej aplikácii.
  - Ak chcete upraviť položku v zozname, klepnite na . Položka sa objaví v okne vyhľadávania, kde ju môžete upraviť.
  - Ak to, čo hľadáte, sa nenachádza v zozname, klepnite na  na prehľadávanie Webu. Otvorí sa webový prehľadávač a zobrazujú sa v ňom výsledky vyhľadávania cez Google.

### Rýchle hľadanie informácií na webe



Rýchle hľadanie vám pomôže zistiť niečo priamo na mieste. Keď zadáte nové slovo alebo frázu, môžete ju ľahko vyhľadať na obľúbených webových stránkach alebo vyhľadávacích službách, ako sú Hľadať cez Google Vyhľadávanie a Wikipedia.

1. Na obrazovke Domov klepnite na  > Rýchle hľadanie.
2. Ak je otvorená klávesnica na obrazovke, najprv ju stlačením tlačidla  zatvorte, aby ste videli spodné karty.
3. Posúvaním po kartách vyberte, kde chcete vyhľadávať informácie. Potom v okne vyhľadávania zadajte to, čo chcete hľadať.
4. Klepnite na .



Po vyhľadání položky na jednej karte sa môžete posunúť na iné karty, kde sa automaticky vyhľadá ten istý výraz.

### Prekladanie slov do iných jazykov

1. Na obrazovke Domov klepnite na  > Rýchle hľadanie.
2. Ak je otvorená klávesnica na obrazovke, najprv ju stlačením tlačidla  zatvorte, aby ste videli spodné karty.
3. Posuňte na kartu Prekladač Google.
4. V položke Z jazyka vyberte pôvodný jazyk, potom zadajte slovo alebo frázu, ktoré chcete preložiť.
5. V položke Do jazyka vyberte spomedzi jazykov, ktoré sú k dispozícii na preklad.
6. Klepnite na **Preložiť**.



## Používanie webového prehľadávača

Jedným z nasledovných spôsobov otvorte webový prehľadávač a začnite surfovať na webe:

- Na obrazovke Domov klepnite na **Internet**.
- Na obrazovke Domov klepnite na  > **Internet**.

### Prechod na webovú stránku

1. Na obrazovke prehľadávača klepnite na políčko s adresou URL navrchu obrazovky.
2. Pomocou klávesnice zadajte adresu webovej stránky. Pri zadávaní adresy sa na obrazovke zobrazia adresy, ktorých názov sa zhoduje so zadávaným.
3. Spravte jednu z týchto možností:
  - Klepnutím na adresu prejdite priamo na danú stránku.
  - Pokračujte v písaní adresy webovej stránky, potom klepnite na .

### Zmena orientácie obrazovky

Otočením zariadenia HTC Flyer nabok zobrazíte webovú stránku v orientácii na šírku.



Ak sa orientácia obrazovky nezmení automaticky, zapnite automatickú zmenu orientácie obrazovky. Na obrazovke Domov stlačte , klepnite na **Nastavenie** > **Zobrazenie** a potom začiarknite políčko **Automaticky otáčať obrazovku**.

### Pohyb po webovej stránke a zväčšovanie

- Ťahaním prstom po obrazovke sa môžete pohybovať po webovej stránke a zobrazovať ďalšie jej časti.
- Dvojitým rýchlym klepnutím na obrazovku ho priblížite, následným dvojitým rýchlym klepnutím ho oddialite. Na tento účel môžete použiť aj prsty (ich zoštipnutím a rozťahnutím).

### Výber prepojenia na webovej stránke

Klepnutím na prepojenie ho otvoríte, alebo stlačte a podržte prepojenie, ak potrebujete zobrazíť ďalšie možnosti.

Prepojenie	Čo robiť
Adresa webovej stránky (URL adresy)	<ul style="list-style-type: none"> <li>▪ Klepnutím na prepojenie otvoríte webovú stránku.</li> <li>▪ Stlačením a podržaním prepojenia otvoríte ponuku, z ktorej ho môžete otvoriť, pridať medzi záložky, skopírovať do schránky alebo zdieľať prepojenie.</li> </ul>

Prepojenie	Čo robiť
E-mailová adresa	<ul style="list-style-type: none"> <li>▪ Klepnutím odošlete e-mailovú správu na e-mailovú adresu.</li> <li>▪ Stlačte a podržte, potom klepnutím na <b>Kopírovať</b> v ponuke skopírujte e-mailovú adresu do schránky systému. Môžete ju potom neskôr vložiť, keď vytvárate nový kontakt alebo posielate novú e-mailovú správu.</li> </ul>

## Otvorenie nového okna prehľadávača

Otvorením viacerých okien prehľadávača môžete ľahšie prechádzať z jednej webovej stránky na druhú.



1. Počas prezerania webovej stránky klepnutím na  zobrazte panel Okná.
2. Klepnite na .

Na celú obrazovku sa otvorí nové okno prehľadávača.

## Prepínanie medzi oknami prehľadávača

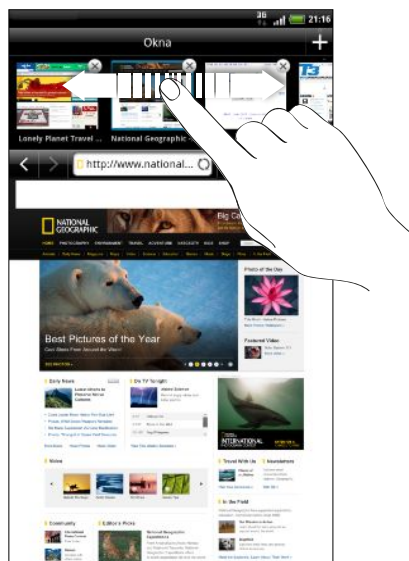
1. Na obrazovke prehľadávača klepnutím na  zobrazte panel Okná.
2. Ťahmi prstom doprava alebo doľava na paneli Okná prehľadávajte miniatúry webových stránok.



3. Klepnutím na miniatúry môžete rýchlo prepínať medzi oknami prehľadávača. Keď klepnete na miniatúru, príslušná webová stránka sa zobrazí pod panelom Okná.
4. Spravte jednu z týchto možností:
  - Klepnutím na  okno prehľadávača zatvoríte.
  - Ak chcete zobraziť webovú stránku na celej obrazovke a zavrieť panel Okná, klepnite na .

## Preberanie z webu

Môžete robiť viac než len prehľadávať web. Pomocou webového prehľadávača môžete prevziať súbory, ako sú napríklad fotografie, hudba a aplikácie.



- Všetky prevzaté súbory sa ukladajú do internej pamäte.
- Pred prevzatím aplikácie najprv skontrolujte jej kompatibilitu so zariadením HTC Flyer, aby ste sa uistili, či je možné ju nainštalovať.

### Preberanie aplikácií z webu

Aplikácie môžete prevziať priamo z obľúbených webových stránok. Aplikácie prevzaté z webu môžu pochádzať z neznámych zdrojov. V rámci ochrany zariadenia HTC Flyer a vašich osobných údajov vám dôrazne odporúčame, aby ste preberali a inštalovali len aplikácie, ktorým dôverujete.

1. Otvorte webový prehľadávač, potom prejdite na webovú stránku, z ktorej chcete požadovanú aplikáciu prevziať.
2. Postupujte podľa pokynov webovej stránky týkajúcich sa prevzatia aplikácie.

Pred inštaláciou prevzatej aplikácie je potrebné HTC Flyer nastaviť na povolenie inštalácie aplikácií tretích strán. Na obrazovke Domov stlačte , potom klepnite na **Nastavenie > Aplikácie > Neznáme zdroje**.

### Zobrazenie prevzatých súborov

Počas prezerania webovej stránky stlačte a potom klepnite na **Prevzaté súbory** (alebo **Viac > Prevzaté súbory**).

## Zobrazenie záložiek a a predtým navštívených stránok

Do HTC Flyer môžete uložiť toľko záložiek, koľko potrebujete. Môžete mať tiež prístup do pohodlného zoznamu stránok, ktoré ste navštívili, alebo rýchlo zobrazíť stránky, ktoré navštevujete najčastejšie.



### Pridanie webovej stránky medzi záložky

1. Počas prezerania webovej stránky klepnite na .
2. Ak chcete pridať webovú stránku medzi záložky určitej kategórie (napríklad šport alebo jedlo), klepnite na **Pridať značky** a zadajte názov značky. Tým zoskupíte podobné webové stránky, aby ste ich potom mohli ľahšie nájsť.
3. V prípade potreby upravte názov záložky a potom klepnite na **Pridať**.

---

## Otvorenie záložky



---

1. Počas prezerania webovej stránky klepnite na .
2. Spravte jednu z týchto možností:
  - Na karte Záložky  prejdite na záložku, ktorú chcete otvoriť, a klepnite na ňu.
  - Na karte Značky  otvorte skupinu značiek, prejdite na záložku, ktorú chcete otvoriť, a potom na ňu klepnite.

---

## Úprava záložky



---

1. Počas prezerania webovej stránky klepnite na .
2. Na karte Záložky  stlačte  a potom klepnite na **Upraviť**.
3. Klepnite na záložku, ktorú chcete upraviť.
4. Zadaťte zmeny a klepnite na **Hotovo**.

---

## Zobrazenie predtým navštívenej stránky

---

1. Počas prezerania webovej stránky klepnite na .
2. Na karte História  prejdite na stránku, ktorú chcete zobraziť, a potom klepnite na danú stránku.

---

## Vymazanie zoznamu naposledy navštívených stránok



---

1. Počas prezerania webovej stránky klepnite na .
2. Na karte História  stlačte  a potom klepnite na **Vymazať históriu**.

---

## Zobrazenie často navštevovanej stránky



---

1. Počas prezerania webovej stránky klepnite na .
2. Na karte Najviac navštevované  prejdite na stránku, ktorú chcete zobraziť, a potom klepnite na danú stránku.

---

## Vymazanie zoznamu najnavštevovanejších stránok

---

1. Počas prezerania webovej stránky klepnite na .
2. Na karte Najviac navštevované  stlačte  a potom klepnite na **Vymazať všetko**.

## Nastavenie možností prehľadávača

Prispôbte si webový prehľadávač, aby zodpovedal vášmu štýlu prehľadávania. Nastavte možnosti zobrazenia, ochrany súkromia a bezpečnosti počas používania webového prehľadávača.

Na obrazovke prehľadávača stlačte  a potom klepnite na **More > Nastavenie**.

---

### Nastavenie domovskej stránky

---

1. Na obrazovke prehľadávača stlačte  a potom klepnite na **Viac > Nastavenie > Nastaviť domovskú stránku**.
2. Vyberte domovskú stránku, ktorú chcete použiť.

---

### Voľba, kedy chcete zobrazovať obsah Adobe Flash

---

Vyberte, ktorý obsah Adobe® Flash® chcete na webovej stránke vidieť a kedy ho chcete mať zobrazený.

1. Na obrazovke prehľadávača stlačte  a potom klepnite na **Viac > Nastavenie > Povoľiť doplnky**.
2. Klepnite na možnosť **Na požiadanie**.

Po vybraní možnosti **Na požiadanie** môžete obsah Adobe Flash zobraziť na webovej stránke klepnutím na .

# Pero tabletu a zábavné aplikácie

## Informácie o pere tabletu

Je jedno, či sa hráte alebo pracujete, vyrobili sme niečo tak obyčajné a zároveň užitočné ako je používanie pera na mobilnom zariadení. Na zariadení HTC Flyer môžete používať pero tabletu na zachytenie poznámok, kreslenie obrázkov, podpisovanie zmlúv a podobne.



V niektorých oblastiach nemusí balenie obsahovať pero. Podrobnosti o zakúpení pera vám dodá poskytovateľ služieb alebo obchod.

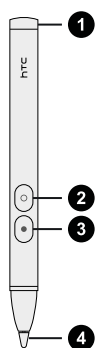

1 Veko batérie	Otvorte veko, ak potrebujete vymeniť batériu pera tabletu.
2 Tlačidlo GUMA	Umožňuje vymazať ťahy perom na aktuálnej obrazovke.
3 Tlačidlo ZVÝRAZŇOVAČ	Umožňuje zvýrazňovať text v aplikáciách so začleneným perom.  Môžete napríklad zvýrazňovať svoje obľúbené citáty v aplikácii Čítačka.
4 Hrot pera	Je vymeniteľný, ak praskne alebo sa opotrebuje.

### Čo mám robiť, keď sa mi poškodí hrot pera?

Ak sa vám hrot alebo špička pera k tabletu poškodí alebo opotrebuje, **musíte** hrot pera vymeniť, aby nedošlo k poškriabaniu dotykovej obrazovky. Obráťte sa poskytovateľa služieb alebo obchod a požiadajte o informácie, ako zakúpiť a vymeniť hrot pera.

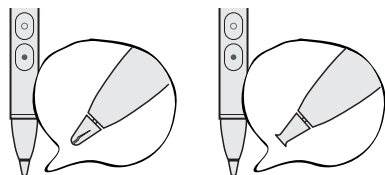

## Vloženie batérie do pera tabletu

Pred začatím používania pera tabletu je potrebné najprv nainštalovať likvidovateľnú batériu typu AAAA, ktorá sa nachádza v balení. Po uplynutí nejakej doby, keď spozorujete, že zariadenie HTC Flyer príliš dobre nereaguje na ťahy perom, vymeňte batériu pera tabletu.

1. Otočte veko batérie v smere proti hodinovým ručičkám, kým sa neodpojí od pera tabletu, potom ho úplne odnímate.

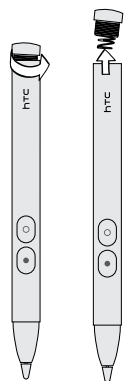

2. Vložte novú batériu do pera tabletu najprv kladným pólom.
3. Nasadte naspäť veko batérie pera tabletu a potom ho otáčajte v smere hodinových ručičiek, kým nedosadne na miesto.

## Čo dokáže robiť pero tabletu

Pomocou pera tabletu klepnite na tlačidlo  na zariadení HTC Flyer a otvorte paletu Možnosti pera. To vám umožní vybrať spomedzi množstva typov pera, ťahov a farieb. Tu sú niektoré z pier a ťahov, ktoré môžete použiť:

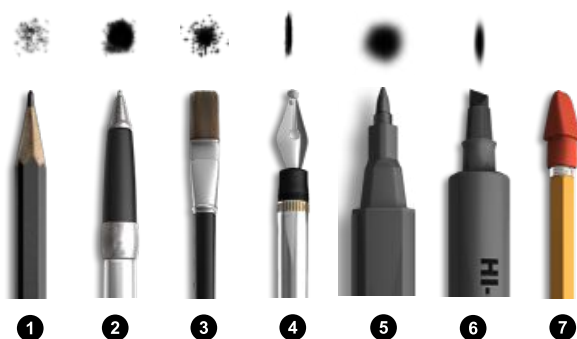

1	Ceruzka
2	Gulôčkové pero
3	Štetec
4	Kaligrafické pero
5	Značkovač
6	Zvýrazňovač
7	Guma

Rovnako ako zvyčajne používate normálne pero na papieri, tak môžete používať aj pero tabletu na zariadení HTC Flyer. Inými slovami je pero tabletu na:

- Písanie a kreslenie.
- Zvýraznenie textu.

Keď čítate niečo zaujímavé v aplikácii s integrovaným perom, použite pero tabletu ako zvýrazňovač a označte svoje obľúbené slová a frázy.

- Vymazanie.

Rýchlo upravujte svoje poznámky alebo skice.



Stále je alebo potrebné používať prst na prechod na ďalšiu obrazovku, listovanie webovou stránkou alebo na výber položiek na obrazovke Domov a v ďalších aplikáciách.

## Výber typu pera, farby a ťahu



Pomocou pera tabletu (nie prstom) klepnite na tlačidlo a na ľubovoľnú položku na palete možností pera.

1. Otvorte aplikáciu, ktorá má zabudovanú podporu pera. Prípadne ak chcete vytvoriť poznámku alebo kresbu na obrazovke ľubovoľnej aplikácie alebo webovej stránke, pomocou pera klepnutím na obrazovku prepnete do režimu Kreslenie.
2. Klepnite na . Tým otvoríte paletu, v ktorej môžete prispôbiť ponuku a možnosti pera. Dole uvidíte, či ste v režime Ponuka alebo Možnosti.
3. Ak vidíte na palete možností pera slovo **Možnosti**, klepnutím na neho prepnete do režimu Menu.
4. Keď ste v režime Menu, môžete klepnutím na ľubovoľné z nasledovného prispôbiť nastavenie pera:



### Farba

Klepnutím na toto tlačidlo zobrazíte dostupné farby pera. Klepnite na farbu, ktorú chcete použiť.



### Typ

Klepnutím na toto tlačidlo zobrazíte rozličné typy pera. Klepnite na pero, ktoré chcete použiť.



### Ťah

Klepnutím na toto tlačidlo zobrazíte dostupné veľkosti ťahu pre vybraný typ pera. Klepnite na veľkosť ťahu, ktorú chcete použiť.





5. Klepnutím na zatvoríte paletu možností pera.

## Počas používania pera tabletu

1. Počas písania poznámok alebo kreslenia otvorte klepnutím na paletu možností pera. Dole uvidíte, či ste v režime Ponuka alebo Možnosti.
2. Ak vidíte na palete možností Pero slovo **Menu**, klepnutím na neho prepnete do režimu Možnosti.



3. Keď ste v režime Možnosti, môžete robiť ľubovoľné z nasledovného:

<b>Späť alebo Znova</b>	Klepnutím na  odstránite posledný ťah perom. Klepnutím na  ho znova vrátite.
<b>Zobraziť alebo skryť ťahy perom</b>	Klepnutím na  prepínate medzi zobrazovaním a skrývaním ťahov pera. Skrytie ťahov pera je užitočné vtedy, keď prezeráte pôvodnú stránku alebo obrazovku pred svojimi úpravami.
<b>Vymazať všetko</b>	Klepnutím na  odstránite všetky ťahy perom na aktuálnej obrazovke.

4. Môžete tiež stlačiť a podržať tlačidlo GUMA pera tabletu. Nezdvíhajte prst, kým nebude vymazávanie dokončené.

### Zmena nastavenia pera tabletu

Na obrazovke Domov stlačte  a potom klepnite na **Nastavenie > Pero**.

<b>História pera pre jednotlivé aplikácie</b>	Vyberte túto možnosť, ak chcete, aby si HTC Flyer pamätal nedávno použité typy pera, ťahy a farby použité v rozličných aplikáciách.
<b>Automaticky spustiť režim Kreslenie</b>	Vyberte túto možnosť, ak chcete prepnúť do režimu Kreslenie vždy pri klepnutí perom tabletu na obrazovku (keď ste na obrazovke Domov alebo v aplikáciách, v ktorých sa zvyčajne pero tabletu nepoužíva).

## Zvýrazňovanie a kreslenie v aplikáciách podporujúcich pero

Otvorte dokument alebo fotografiu v aplikácii podporujúcej pero a ľahko zvýraznite slová alebo po nich kreslite.

### Zvýraznenie textu

- Otvorte hocičo z nasledovného:
  - E-kniha v aplikácii Čítačka
  - Dokument Word v aplikácii Polaris™ Office
  - Dokument PDF v aplikácii Zobrazovač PDF
- Vyhľadajte text, ktorý chcete zvýrazniť.

3. Stlačte a podržte tlačidlo ZVÝRAZŇOVAČ pera tabletu a potom zvýraznite frázu alebo vetu. Nepúšťajte tlačidlo ZVÝRAZŇOVAČ, kým neskončíte.



Dostupné typy pera závisia od aplikácie, ktorú používate.

4. Ak chcete zmeniť farbu zvýraznenia, klepnite prstom na zvýraznený text a potom vyberte farbu z miestnej ponuky.



Ak chcete odstrániť zvýraznenie, klepnite prstom na zvýraznený text a potom klepnite na **Bez zvýraznenia**.

---

### Kreslenie cez text

---

1. Otvorte hocičo z nasledovného:
  - E-kniha v aplikácii Čítačka
  - Dokument Word v aplikácii Polaris Office
  - Dokument PDF v aplikácii Zobrazovač PDF
2. Prejdite do časti, kam chcete umiestniť svoj podpis alebo kresliť cez text.
3. Pomocou pera podpíšte alebo kreslite.



Dostupné typy pera závisia od aplikácie, ktorú používate.

---

### Kreslenie po fotografii

---

1. Na obrazovke Albumy v aplikácii Galéria klepnite na album.
2. Klepnutím na fotografiu ju zobrazte na celú obrazovku.

3. Pomocou pera tabletu kreslite po fotografii.
4. Stlačením  použite zmeny.

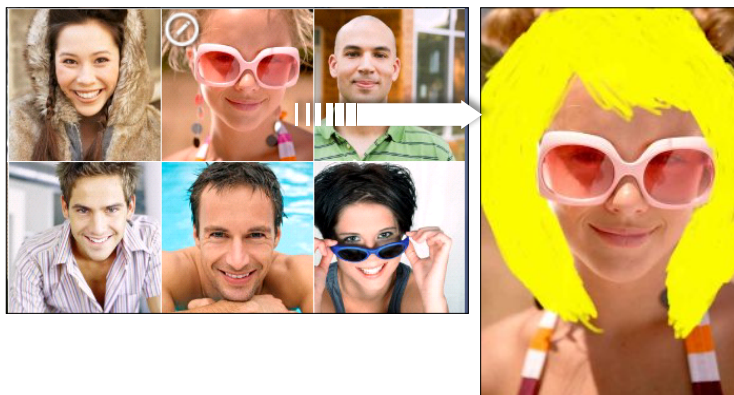

Na miniatúre fotografie sa objaví ikona pera, čo znamená, že ste túto fotografiu retušovali.



Vaše ťahy perom budú uložené ako iná vrstva nad fotografiou, takže ich môžete kedykoľvek odstrániť. Ak chcete odstrániť ťahy perom, otvorte aplikáciu Galéria a potom zobrazte fotografiu na celej obrazovke. Použite pero tabletu ako gumu alebo klepnutím na  na palete možností pera vymažte všetky ťahy perom.

Môžete aj odoslať fotografiu zlúčenú so svojím výtvorom cez e-mail alebo Bluetooth, prípadne zdieľať s priateľmi vo svojich spoločenských sieťach.

## O aplikácii Poznámky

Videli ste v poslednej dobe niečo inšpirujúce? Zaznamenajte si to v aplikácii Poznámky a bude pre vás ľahké zapamätať si svoje myšlienky, otázky a všetko ostatné. Môžete písať, nahrávať zvuk, pridať fotografie a dokumenty a dokonca aj robiť výstrižky svojich obľúbených webových stránok. Ak zaznamenávate poznámky počas stretnutia, môžete ich pohodlne prepojiť s udalosťou stretnutia uloženou v aplikácii Kalendár.



Vytvorte si konto Evernote® a prihláste sa na neho zo zariadenia HTC Flyer, ak chcete zálohovať online svoje poznámky na zabezpečený server služby Evernote. Podrobnosti nájdete na [www.evernote.com/about/learn\\_more](http://www.evernote.com/about/learn_more).

### Vytvorenie zápisníka

1. Na obrazovke Domov klepnite na  > **Poznámky**.

Pri prvom otvorení aplikácie venujte chvíľu krátkej prehliadke a nastaveniu svojho konta Evernote. Ak zvolíte možnosť preskočiť to, môžete sa na konto Evernote prihlásiť neskôr cez nastavenie Kontá a synchronizácia.

2. Na obrazovke Všetky poznámky klepnite na  > **Nový zápisník**.
3. Zadajte názov zápisníka.

4. Vyberte typ zápisníka.
  - Klepnutím na **Lokálny zápisník** uložíte tento zápisník do zariadenia HTC Flyer.
  - Klepnutím na **Synchronizovaný zápisník** synchronizujete svoje poznámky s kontom Evernote.
5. Klepnite na **Vytvoriť**.



Ak chcete otvoriť alebo prepnúť na iný zápisník, stačí klepnúť na  a potom klepnúť na názov zápisníka.

## Synchronizácia poznámok

Môžete vybrať, či chcete automaticky alebo ručne synchronizovať svoje poznámky medzi zariadením HTC Flyer a svojím kontom Evernote na webe.



Ak chcete začať synchronizovať poznámky, musíte byť prihlásení na svoje konto Evernote zo zariadenia HTC Flyer.



1. Na obrazovke Domov klepnite na  > **Poznámky**.
2. Ak chcete poznámky synchronizovať ručne, stlačte  a potom klepnite na **Synchronizovať**.
3. Ak chcete v aplikácii Poznámky nastaviť automatickú aktualizáciu, stlačte  na obrazovke Všetky poznámky a potom klepnite na **Viac** > **Nastavenie** > **Kontá a synchronizácia**.
4. Prispôbte si nastavenie synchronizácie.

## Písanie poznámky

1. Na obrazovke Domov klepnite na  > **Poznámky**.





Ak otvoríte aplikáciu Poznámky počas prebiehajúceho stretnutia (uloženého v aplikácii Kalendár), môžete priamo priradiť poznámku k tejto udalosti.

2. Otvorte zápisník a potom klepnite na .
3. Spravte jednu z týchto možností:
  - Klepnite prstom na nápis **Zadajte názov** a potom zadajte názov poznámky.
  - Klepnutím do poznámky presuňte textový kurzor na riadok stránky a potom začnite zadávať svoj text.
4. Pomocou pera tabletu píšite, kreslite po texte, zvýraznite, kreslite a podobne.
5. Po dokončení stlačte  a potom klepnite na **Uložiť**.

## Pridanie fotografie alebo prílohy do poznámky

Keď máte otvorenú poznámku, môžete robiť nasledovné:

Vložiť fotografiu	<ul style="list-style-type: none"> <li>Presuňte textový kurzor na miesto, kam chcete vložiť fotografiu, a potom klepnutím na  &gt; <b>Obráz</b> vložte fotografiu zo zariadenia HTC Flyer.</li> <li>Klepnutím na  nasnímajte obrázok.</li> </ul>
Priložiť dokument	Klepnite na  > <b>Dokument</b> a potom vyhľadajte dokument, ktorý chcete priložiť.

## Výstrižok obrazovky alebo webovej stránky

Na zariadení HTC Flyer môžete urobiť výstrižok obrazoviek aplikácií a webových stránok vo forme obrázkov a potom ich môžete vkladať do svojich poznámok.

- Otvorte aplikáciu alebo webovú stránku, z ktorej chcete urobiť výstrižok.
- Perom tabletu klepnite na akúkoľvek časť obrazovky, čím otvoríte režim Kreslenie.
- Klepnutím na **Uložiť** pridajte obrázkový výstrižok do novej poznámky.





Ak chcete urobiť výstrižok webových stránok bez prevedenia do formy obrázka, môžete sa na počítači prihlásiť na službu Evernote a použiť, potom synchronizujte svoje poznámky s výstrižkami s aplikáciou Poznámky. Pred vytvorením výstrižku s obsahom z webu je potrebné do počítača nainštalovať nástroj Evernote Web Clipper. Podrobnosti nájdete na [www.evernote.com](http://www.evernote.com).

## Zachytenie poznámok počas stretnutí alebo diskusií

Aplikácia Poznámky umožňuje zachytiť myšlienky, plány udalostí a priebeh stretnutia lepšie, než len ich písanie.

Keď máte otvorenú poznámku, môžete:

Vytvoriť novú poznámku	Klepnite na  .
Nahrávať zvukové záznamy	Klepnutím na  spustíte a zastavíte nahrávanie zvuku. (Nahrávanie je potrebné zastaviť aj v prípade, že chcete vytvoriť novú stránku poznámky.)
Prepojiť poznámku s udalosťou	Klepnite na  a potom vyberte v aplikácii Kalendár udalosť, ktorú chcete prepojiť.

## Uloženie poznámky

Hoci aplikácia Poznámky automaticky uloží vašu prácu, keď stlačíte , môžete aj tak ručne ukladať svoje poznámky, aby ste si boli istí, že sa nič nestratilo.

Keď máte otvorenú poznámku, stlačte  a potom klepnite na **Uložiť**.

## Kontrola poznámky



1. Na obrazovke Domov klepnite na  > Poznámky.
2. Otvorte zápisník a potom klepnite na miniatúru poznámky.
3. Keď ste v poznámke, môžete robiť nasledovné:



- Posúvaním prstom po obrazovke nahor alebo nadol listujte stránkou.
- Klepnutím na súborovú prílohu ju otvorte v príslušnej aplikácii.
- Klepnutím na  zobrazíte alebo zmeníte prepojenú udalosť v aplikácii Kalendár. Ak zatiaľ nie je poznámka prepojená, klepnutím vyberte udalosť kalendára.

### Prehrávanie zvukovej nahrávky v aplikácii Poznámky

Po nahrávaní stretnutia si môžete vypočítať zvukový záznam a skontrolovať kľúčové body. Ak zaznamenávate poznámky počas nahrávania zvuku, do poznámok sú pridané „časové známky“ (malé zelené uzly na lište zvuku), ktorými sú vyznačené poznámky na časovej osi zvukovej nahrávky.



1. Otvorte poznámku, v ktorej ste nahrávali zvukový záznam.
2. Klepnutím na  prehráte zvukovú nahrávku.
3. Klepnutím na  alebo  prejdete na nasledujúcu alebo predchádzajúcu časovú známku. Keď sa presúvate z jednej časovej známky na inú, uvidíte na chvíľu miniatúru poznámky, ktorú ste zaznamenali počas nahrávania.



Môžete klepnúť na konkrétny obsah vo svojej poznámke a preskočiť tak na jeho časovú známku a vypočítať si zvuk, ktorý ste v danom momente nahrali.

## Zdieľanie poznámky

Svoje poznámky môžete poslať e-mailom alebo cez Bluetooth, prípadne ich môžete zdieľať so svojimi priateľmi v spoločenských sieťach.

1. Na obrazovke Domov klepnite na  > **Poznámky**.
2. Otvorte zápisník a potom klepnite na poznámku, ktorú chcete zdieľať.
3. Stlačte  a potom klepnite na **Zdieľať poznámku**.
4. Vyberte, ako chcete poznámku zdieľať.



- Pri väčšine možností zdieľania sú poznámky automaticky prevedené a odoslané vo forme obrázkov.
- Môžete svoje poznámky aj vytlačiť, ak je zariadenie HTC Flyer pripojené k tlačiarne cez Wi-Fi.

## Prepnutie do Kid Mode

Máte strach, že sa vaše deti môžu zatúlať na nevhodné webové stránky alebo do vašich dôležitých pracovných súborov počas používania zariadenia HTC Flyer? Neobávajte sa. Otvorte Kid Mode a nechajte svoje deti užiť si zábavné hry, umenie a knihy, ktoré sú vhodné ich veku.





Ak potrebujete ďalšie informácie o funkcii Kid Mode, navštívte [www.zoodles.com](http://www.zoodles.com).

Na používanie tejto aplikácie potrebujete:

- Pripojenie k Internetu
- Vytvorenie alebo prihlásenie na svoje konto služby Zoodles™

Na obrazovke Domov klepnite na  > **Kid Mode**.

## Nastavenie možností pre Detský režim aplikácie Zoodles

1. Na obrazovke Domov klepnite na  > **Kid Mode**.
2. Na hlavnej obrazovke Zoodles stlačte  a potom klepnite na **Nastavenie**.



Ak sa chcete vrátiť na hlavnú obrazovku Zoodles klepnite na  v ľavom hornom rohu aplikácie.

3. Prstom potvrdte akciu nakreslením písmena Z na obrazovku.

4. V časti Možnosti zariadenia môžete robiť nasledovné:

Zamknúť tlačidlo Domov	Vyberte túto možnosť, ak chcete zakázať tlačidlo  počas používania funkcie Kid Mode.
Dáta cez 3G/4G	Vyberte, ak môže byť používané dátové pripojenie na hranie hier a vykonávanie ďalších činností v aplikácii Zoodles. Zrušte začiarknutie tejto možnosti, ak chcete pre túto aplikáciu používať iba pripojenie cez Wi-Fi.
Vysoká kvalita videa	Klepnutím vyberte, či chcete prehrávať videá vždy vo vysokej kvalite, prípadne len vtedy, ak je zariadenie pripojené cez Wi-Fi.  Ak vyberiete možnosť <b>Vždy</b> , môže to viesť k ďalším poplatkom mobilnému operátorovi.
Hlasitosť pri spustení	Nastavte úroveň hlasitosti zvuku spustenia aplikácie.
Maximálna hlasitosť	Nastavte obmedzenie maximálnej hlasitosti pre túto aplikáciu.

5. Stlačením  sa vrátite na hlavnú obrazovku aplikácie Zoodles.

### Zatvorenie funkcie Kid Mode

Dvakrát stlačte  a potom potvrdte svoju akciu nakreslením písmena Z prstom.



## Režim Kreslenie

V aplikáciách, ktoré nemajú zabudovanú podporu pre interakcie perom, môžete prepnúť do režimu Kreslenie, takže budete môcť použiť pero tabletu. Keď ste v režime Kreslenie, HTC Flyer zachytáva aktuálnu obrazovku ako obrázok, po ktorom môžete voľne kresliť alebo označovať položky.

1. Keď ste v aplikácii, ktorá podporuje režim Kreslenie, prepnete režim klepnutím perom tabletu na ľubovoľnú časť obrazovky.



Režim Kreslenie nie je podporovaný v týchto prípadoch:

- Používate aplikáciu, ktorá umožňuje voľne kresliť perom tabletu.
- Prehrávate video alebo prezentáciu v aplikácii Galéria.
- Čítate, prehrávate alebo prezeráte materiál chránený autorskými právami.
- Umiestňujete subjekty do rámčeka na obrazovke Hľadáčik v aplikácii Fotoaparát alebo Kamera.
- Zadávate text pomocou klávesnice na obrazovke.

2. Stlačte , ak už nechcete byť v režime Kreslenie. Tým zrušíte všetky kresby na aktuálnej obrazovke.

Ak nechcete prejsť do režimu Kreslenie pri každom klepnutí perom tabletu na zariadení HTC Flyer, na obrazovke Domov stlačte  a potom klepnite na **Nastavenie** > **Pero**. Zrušte začiarknutie políčka **Automaticky spustiť režim Kreslenie**.

### Po kreslení

Klepnutím prstom vyberte ďalšiu akciu, ktorú chcete vykonať so svojimi kresbami.

Keď skončíte s kreslením na obrazovke aplikácie, stlačením  zobrazíte nasledovné možnosti:

<b>Uložiť</b>	Klepnutím uložíte obrazovku s výstrižkom a svoje kresby ako obrázok. Keď vyberiete túto možnosť, kreslený obrázok je automaticky vložený na stránku v aplikácii Poznámky. Svoje kresby si môžete prezerať aj v aplikácii Galéria.
<b>Zdieľať cez</b>	Klepnite, ak chcete poslať obrázok do počítača alebo iného zariadenia pomocou Bluetooth, poslať ich cez e-mail alebo vybrať spoločenskú sieť, na ktorú ich chcete odovzdať.
<b>Tlačiť</b>	Ak ste cez sieť Wi-Fi pripojení k tlačiarni, klepnutím odošlete obrázok do tlače.
<b>Zahodiť</b>	Klepnutím odstránite obrázok a ukončíte režim Kreslenie.



Môžete aj klepnutím prstom na obrazovku zobraziť alebo skryť možnosti režimu Kreslenie.

# Snapbooth a Fotoaparát

## Snapbooth

### Používanie aplikácie Snapbooth

Užite si zábavu fotografovaním zblízka seba alebo so svojimi milovanými pomocou aplikácie Snapbooth. Vyberte si spomedzi virtuálnych objektívov alebo pridajte efekty, vďaka ktorým uchováte svoje pekné chvíle. Môžete tiež vybrať možnosť nasnímať zloženú fotografiu zo štyroch rozličných záberov.

#### Nasnímanie vlastnej fotografie zblízka

1. Na obrazovke Domov klepnite na  > **Snapbooth**.
2. Vyberte spôsob nasnímania fotografie.



V režime **Jedna snímka** nasníma predný fotoaparát jednu snímku.



V režime **Štyri snímky** nasníma predný fotoaparát štyri snímky a spojí ich do jednej fotografie.

3. Môžete vybrať efekt, ktorý sa vo fotografii použije.
4. Držte HTC Flyer v polohe na výšku alebo na šírku obidvomi rukami a potom ho nastavte alebo presuňte tak, aby ste boli v strede okna Hľadáčik.
5. Keď je všetko pripravené na nasnímanie fotografie, pozerajte do objektívu predného fotoaparátu a potom klepnite na .



Aplikácia Snapbooth bude odpočítavať čas do nasnímania záberu. Ak chcete zrušiť záberu, klepnite na .

Po nasnímaní fotografie môžete vybrať jej zdieľanie alebo ju proste môžete odstrániť, ak chcete nasnímať iný záber.

Vaša fotografia sa potom zobrazí ako miniatúra na obrazovke. Klepnutím na miniatúru zobrazíte na celej obrazovke alebo upravíte.



Na prezeranie nasnímaných fotografií môžete využiť aplikáciu Galéria. Ak si ich chcete pozrieť, prejdite do albumu **Snapbooth** v aplikácii Galéria.

## Prezeranie alebo úprava fotografie na celej obrazovke

- Počas zobrazenia fotografie na celej obrazovke môžete ľahom prstom doľava alebo doprava prejsť na ďalšie fotografie, ktoré ste nasnímali.
- Klepnite kdekkoľvek na obrazovku a potom vyberte, čo chcete s aktuálnou fotografiou robiť.



Úprava fotografie. Môžete orezať, otočiť alebo pridať efekty.



Zdieľanie fotografie. Môžete ju poslať e-mailom, odovzdať na Facebook atď.



Odstránenie fotografie.



Otvorenie iných albumov alebo priečinkov, ktoré chcete prezerať.



Nasnímanie novej fotografie.

- Fotografiu môžete aj priblížiť alebo oddialiť.



## Fotoaparát

### Základy fotoaparátu

Či ste na cestách za prácou alebo zábavou, vychutnávajte si fotografovanie a nahrávanie videí zo svojej cesty a stretnutí pomocou zariadenia HTC Flyer.



Môžete zachytávať fotografie a videá do internej pamäte alebo na vloženú pamäťovú kartu.

- Ak chcete otvoriť fotoaparát v režime fotografie a fotografovať, klepnite na obrazovke Domov na  a potom klepnite na **Fotoaparát**.
- Ak chcete otvoriť fotoaparát priamo v režime video, aby ste mohli okamžite snímať videá, klepnite na obrazovke Domov na  a potom klepnite na **Kamera**.

### Obrazovka hľadáča

Na obrazovke Hľadáčik nájdete tieto ovládacie prvky:



	Panel Priblíženie
	Indikátor automatického zaostrenia
	Prepínač režimu Fotografia/Video
	Tlačidlo spúšte/nahrávania
	Tlačidlo Efekty
	Tlačidlo Galéria
	Tlačidlo prepnutia na predný alebo hlavný fotoaparát

## Lupa

Pred zhotovením fotografie alebo videa môžete najprv použiť lištu priblíženia na obrazovke na priblíženie alebo oddialenie svojho subjektu.

Stačí posunúť prstom po lište priblíženia nahor alebo nadol, čím zväčšujete alebo zmenšujete.



Keď nahrávate video, lišta priblíženia je na obrazovke vždy zobrazená. Počas nahrávania môžete kedykoľvek priblížiť a oddialiť.





## Automatické zaostrenie

Vždy, keď nasmerujete fotoaparát na iný subjekt alebo na iné miesto, v strede obrazovky Hľadáčik sa zobrazí indikátor automatického zaostrenia.

Nechajte fotoaparát, aby automaticky zaostril na stred obrazovky. Prípadne klepnite na inú časť obrazovky, na ktorú chcete zaostriť.

## Používanie predného fotoaparátu

Nasnímajte obrázok alebo video samého seba pomocou predného fotoaparátu.

Ak chcete prepnúť na predný fotoaparát, klepnite na  alebo . Ak chcete prepnúť späť na hlavný fotoaparát, znova klepnite na  alebo .



Pri používaní predného fotoaparátu nie sú k dispozícii niektoré funkcie, ako je napríklad automatické zaostrenie, približovanie a zisťovanie tváre.

## Nasnímanie fotografie

1. Na obrazovke Domov klepnite na  > **Fotoaparát**.
2. Pred nasnímaním fotografie si môžete objekt najprv priblížiť alebo oddialiť.
3. Vyberte rozlíšenie a ostatné nastavenia fotoaparátu, ktoré chcete použiť.
4. Môžete vybrať efekt, ktorý sa vo fotografii použije.
5. Nasmerujte fotoaparát na subjekt a zaostrite.

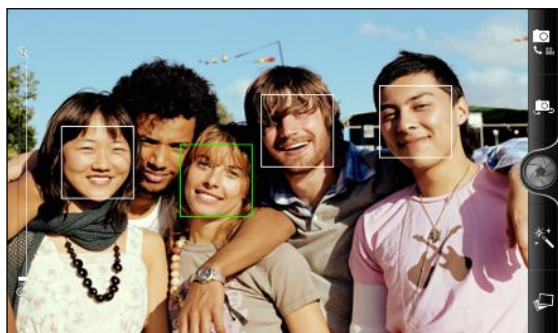

Ak snímate fotografiu ľudí, fotoaparát automaticky rozpozná tváre a nastaví zaostrenie. Na tvárach ľudí uvidíte rámčeky.



Uistite sa, či sú v nastaveniach fotoaparátu začiarknuté položky **Automatické zaostrenie** a **Zisťovanie tváre**.

6. Keď je všetko pripravené na nasnímanie fotografie, klepnite na .
7. Vyberte si, čo chcete robiť s fotografiu, ktorú ste práve zhotovili.

## Záznam videa

1. Na obrazovke Domov klepnite na  > **Kamera**.
2. Vyberte kvalitu videa a ostatné nastavenia fotoaparátu, ktoré chcete použiť.
3. Môžete vybrať efekt, ktorý sa vo videu použije.
4. Zarovnajte subjekt do rámčeka na obrazovke Hľadáčik.
5. Klepnutím na  začnete nahrávať.
6. Počas nahrávania videa môžete kedykoľvek priblížiť a oddialiť.

7. Klepnutím na obrazovku Hľadáčik môžete zmeniť zaostrenia na subjekt alebo oblasť.
8. Nahrávanie ukončíte opätovným klepnutím na .
9. Vyberte, čo chcete robiť s videom, ktoré ste práve nahrali.

### Pridávanie efektov





Chcete, aby vaše fotografie vyzerali zaujímavejšie? Jednoduché. Použite dostupné efekty fotoaparátu a vytvorte fotografie, ktoré ako keby boli nasnímané prostredníctvom špeciálnych objektívov alebo filtrov. Určité efekty je možné pridať aj do videí.

Efekt vyberte pred snímaním fotografie alebo videa.

1. Klepnite na .
2. Potom listuje dostupnými efektmi a klepnite na ten, ktorý sa vám páči.

### Po nasnímaní

Po zosnímaní fotografie alebo videa obrazovka Kontrola zobrazí fotografiu alebo prvú snímku videa, ktoré ste práve nahrali. Klepnutím na tlačidlá na obrazovke vyberte, čo chcete robiť ďalej.

	Vráťte sa na obrazovku Hľadáčik.
	Odstrániť fotografiu alebo video
	Poslať fotografiu alebo video do počítača alebo iného zariadenia pomocou Bluetooth, poslať ich cez e-mail alebo vybrať spoločenskú sieť, na ktorú ich chcete odovzdať.
	Vyberte, ako chcete fotografiu použiť, napríklad ako svoju tapetu.
	Sledovanie videa.

### Zmena nastavení fotoaparátu

Otvorte panel ponuky a zmeňte nastavenia fotoaparátu.

Nastavenia fotoaparátu otvoríte stlačením tlačidla .



Pri používaní predného fotoaparátu nie sú k dispozícii niektoré funkcie, ako je napríklad automatické zaostrenie, približovanie a zisťovanie tváre.

<b>Samospúšť</b> (len režim fotografie)	Nastavte čas oneskorenia, po uplynutí ktorého fotoaparát automaticky nasníma fotografiu.
<b>Úpravy obrázka</b>	Posúvajte prst po jednotlivých lištách a nastavte tak expozíciu, kontrast, nasýtenie a ostrosť.

Vyváženie bielej	Vyváženie bielej slúži na presnejšie zachytenie farieb jej nastavením k vašim aktuálnym svetelným podmienkam.
Rozlíšenie/Kvalita videa	Vyberte rozlíšenie fotografií alebo videa, ktoré chcete použiť.
ISO (len režim fotografovania)	Môžete si zvoliť úroveň ISO alebo ju nastaviť späť na <b>Automaticky</b> . Vyššie čísla ISO sú vhodnejšie pre fotografovanie za slabých svetelných podmienok.
Trvanie kontroly	Nastavíte čas, po aký zostane nasnímaná fotografia alebo video na obrazovke Kontrola pred tým, ako sa fotoaparát prepne späť na obrazovku Hľadáčik.
Pamäť	Vyberte, či chcete zachytávať fotografie a videá do internej pamäte alebo na pamäťovú kartu.
Širokohlé (len režim fotografie)	Ak je toto políčko začiarknuté (predvolená možnosť), dostupné rozlíšenia fotografií sú v pomere 16:9 a môžete využiť celú obrazovku Hľadáčik na orámovanie subjektu. Ak políčko nie je začiarknuté, rozlíšenia fotografií, ktorú sú k dispozícii, sú v štandardnom pomere 4:3.
Geoznačky na fotografiách (len režim fotografie)	Vyberte, ak chcete vo svojich nasnímaných fotografiách uchovávať informácie o umiestnení podľa systému GPS.
Zrkadlový režim (len predný fotoaparát)	Vyberte, ak chcete mať na obrazovke hľadáčika zrkadlový obraz.
Automatické vylepšenie (len režim fotografie)	Vyberte, ak chcete znížiť ruchy pomocou nastavenia vysokého ISO a automatického nastavenia jasu fotografie.
Automatické zaostrenie (len režim fotografie)	Zapnite alebo vypnite automatické zaostrenie na stred.
Zisťovanie tváre (len režim fotografie)	Vyberte, ak chcete automaticky rozpoznávať tváre a upraviť zaostrenie pri fotografovaní ľudí. Ak vypnete automatické zaostrenie, funkcia zisťovania tváre bude vypnutá.
Zvuk uzávierky	Vyberte, či chcete prehrávať zvuk pri stlačení spúšte alebo tlačidla nahrávania.
Mriežka (len režim fotografie)	Vyberte, ak chcete zobrazíť na obrazovke Hľadáčik mriežku, vďaka čomu môžete ľahko osadiť a vycentrovať predmet fotografovania pred jeho nasnímaním.
Nahrať so zvukom (len režim videa)	Vyberte, ak chcete pri snímaní videí nahrávať aj zvuk.
Obnoviť predvolené	Zmena nastavení fotoaparátu na predvolené možnosti.

# Fotografie, videá a hudba

## Galéria

---

### Informácie o aplikácii Galéria

---

Zažite zábavu počas prezerania svojich fotografií z poslednej cesty alebo najnovších trikov svojho domáceho miláčika. Ukážte ich publiku pridaním menoviek svojich priateľov zo služieb Facebook a Flickr®. Svoje médiá môžete dokonca prehrávať na televíznej obrazovke.



Ak chcete začať používať aplikáciu Galéria, najprv skontrolujte, či sú do internej pamäte skopírované fotografie alebo videá.

Okrem toho môžete svoje fotografie upravovať a pridávať do nich efekty. Z fotografie môžete ľahko spraviť ikonu kontaktu, umiestnenia alebo tapetu.



## Výber albumu

Na obrazovke Domov klepnite na  > Galéria. Po otvorení aplikácie Galéria sa zobrazí obrazovka Albumy, kde sú vaše fotografie a videá organizované v albumoch, aby ste ich mohli jednoducho prezerať.



Otočte HTC Flyer doľava, ak chcete zobraziť svoje albumy a ukážky miniatúr z obsahu albumov vedľa seba.

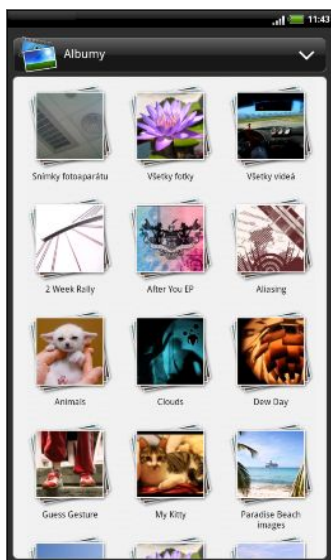

Tieto sú predvolené albumy:

- **Snímky fotoaparátu** vám umožní pozrieť si fotografie a videá, ktoré sú uložené v priečinku fotoaparátu.
- **Moje obľúbené** umožňuje usporiadať do skupín fotografie a videá, ktoré ste nastavili ako svoje obľúbené.
- **Všetky fotky** umožňuje pozrieť si všetky fotografie, ktoré sú uložené vo všetkých priečinkoch v internej pamäti.
- **Všetky videá** umožňuje pozrieť si všetky videá, ktoré sú uložené vo všetkých priečinkoch v internej pamäti.
- **Všetky prevzaté súbory** umožňuje pozrieť si fotografie a videá, ktoré ste prevzali.
- **Snapbooth** umožňuje zobraziť všetky fotografie, ktoré ste nasnímali pomocou aplikácie Snapbooth.

Priečinky v internej pamäti, ktoré obsahujú fotografie a videá, budú tiež považované za albumy a budú zobrazené v zozname pod predvolenými albumami. Aktuálne názvy priečinkov budú použité aj ako názvy albumov.



- Ak sa pod koreňovou prístupovou cestou internej pamäte nachádzajú nejaké fotografie alebo videá (ktoré nie sú v priečinkoch), budú zoskupené v albume **Iné**.
- Ak vložíte pamäťovú kartu do zariadenia HTC Flyer, zobrazia sa aj fotografie a videá na pamäťovej karte.

## Prezeranie fotografií

Keď vyberiete nejaký album, môžete v ňom prehľadávať svoje fotografie a videá.

Posúvaním prstom nahor alebo nadol listujte miniatúrami. Klepnutím na fotografiu alebo video ich zobrazíte na celej obrazovke.

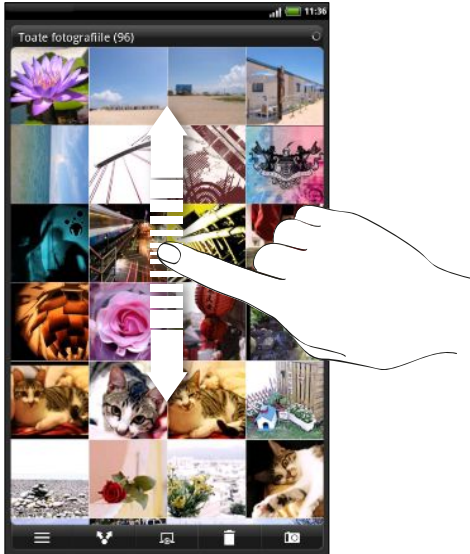

### Priblíženie alebo oddialenie fotografie

Priblížiť alebo oddialiť fotografiu môžete dvomi spôsobmi.

- Dvojitým rýchlym klepnutím na obrazovku priblížite, následným dvojitým rýchlym klepnutím oddialite.
- Pomocou palca a ukazováka pritlačte na dotykovú obrazovku, následne odťahovaním prstov od seba objekt priblížite. Naopak, zoštipnutím prstov k sebe objekt oddialite.

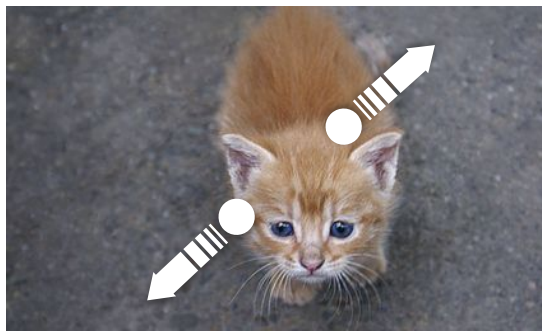

## Prezeranie fotografií vo forme prezentácie

Prezerajte fotografie v albume vo forme prezentácie.

1. Vyberte album s fotografiami, ktoré chcete prezerat vo forme prezentácie.
2. Klepnite na .



- Klepnutím na obrazovku zobrazíte ovládacie prvky prehrávania.
- Keď sú zobrazené ovládacie prvky, klepnutím na  nastavíte predvoľby prezentácie.

## Sledovanie videí



Počas prehľadávania albumu prehráte video klepnutím na neho.



K videám sa ľahko dostanete aj klepnutím na  na obrazovke Domov, potom klepnite na **Videá**.

- Pomocou ovládačov na obrazovke môžete video prehrať, pozastaviť alebo vypnúť.



- Pre vylepšenie zážitku zo zvuku klepnite na , čím zapnete SRS. (Nie je k dispozícii, ak používate slúchadlá s Bluetooth.)
- Klepnutím na  prepínate medzi celou obrazovkou a prispôbením videa obrazovke.

## Úprava fotografií

S fotografiami môžete robiť základné úpravy, ako sú napríklad otáčanie a orezanie. Fotografie môžete vylepšiť použitím efektov, ako sú vysoký kontrast, vinetácia a iné.

### Otáčanie fotografie

1. Na obrazovke Albumy v aplikácii Galéria klepnite na album.
2. Stlačte a podržte fotografiu, ktorú chcete otočiť.
3. V ponuke, ktorá sa otvorí, klepnite na **Upraviť** a potom klepnite na **Otočiť doľava** alebo **Otočiť doprava**.

## Orezanie fotografie

1. Na obrazovke Albumy v aplikácii Galéria klepnite na album.
2. Stlačte a podržte fotografiu, ktorú chcete orezať.
3. V ponuke, ktorá sa otvorí, klepnite na **Upraviť** a potom klepnite na **Orezať**. Okolo fotografie uvidíte okno orezania.
4. Ak chcete nastaviť veľkosť okna orezania, stlačte a podržte okraj okna.



5. Keď sa objavia šípky smeru, potiahnutím prstom dovnútra alebo von zmeňte veľkosť okna orezania.
6. Ak chcete presunúť okno orezania na tú časť fotografie, ktorú chcete orezať, potiahnite okno orezania na požadované miesto.
7. Klepnutím na **Uložiť** zmeny uložte.

Orezaná fotografia je uložená ako kópia. Pôvodná fotografia ostane nezmenená.

## Pridávanie efektov

1. Na obrazovke Albumy v aplikácii Galéria klepnite na album.
2. Stlačte a podržte fotografiu, do ktorej chcete pridať efekty.
3. V ponuke, ktorá sa otvorí, klepnite na **Upraviť** a potom klepnite na **Efekty**. Na paneli, ktorý sa otvorí, uvidíte možnosti, ktoré máte k dispozícii.
4. Klepnutím na efekt ho použijete vo fotografii.
5. Klepnutím na **Uložiť** zmeny uložte.



Vylepšená fotografia je uložená ako kópia. Pôvodná fotografia ostane nezmenená.

## Posielanie fotografií a videí

Posielajte fotografie a videá cez e-mail alebo správou MMS do svojho počítača alebo iného zariadenia pomocou Bluetooth.

### Poslanie fotografií alebo videí prostredníctvom e-mailu



Môžete poslať viac fotografií, videí alebo oboje v jednej e-mailovej správe. Budú do vašej e-mailovej správy pridané ako súborové prílohy.

1. Na obrazovke Domov klepnite na  > **Galéria**.
2. Klepnite na album, v ktorom sa nachádzajú fotografie alebo videá, ktoré chcete zdieľať.
3. Klepnite na  a potom klepnite na **Gmail** alebo **E-mail**.
4. Vyberte fotografie alebo videá, ktoré chcete zdieľať, a klepnite na **Ďalej**.
5. Vytvorte svoju správu a potom klepnite na  (Gmail) alebo **Odoslať** (E-mail).





Ak ste vybrali možnosť **E-mail** a máte niekoľko e-mailových kont, bude použité predvolené e-mailové konto.

### Poslanie fotografie alebo videa prostredníctvom MMS

1. Na obrazovke Domov klepnite na  > **Galéria**.
2. Klepnite na album, v ktorom sa nachádzajú fotografie alebo videá, ktoré chcete zdieľať.
3. Klepnite na  a potom klepnite na **Správy**.
4. Klepnite na fotografiu alebo video, ktoré chcete odoslať. Fotografia alebo video sa automaticky pridá do správy MMS.
5. Ak chcete do svojej prílohy s prezentáciou pridať ďalšiu fotografiu alebo video, klepnite na  a potom klepnite na **Obraz** alebo **Video**.
6. Vytvorte svoju správu a potom klepnite na **Odoslať**.

### Posielanie fotografií alebo videí pomocou Bluetooth

Môžete vybrať viac fotografií, videí alebo oboje a poslať ich do nejakého zariadenia alebo do svojho počítača pomocou Bluetooth.

1. Na obrazovke Domov klepnite na  > **Galéria**.
2. Klepnite na album, v ktorom sa nachádzajú fotografie alebo videá, ktoré chcete zdieľať.
3. Klepnutie Klepnite na  a potom klepnite na **Bluetooth**.
4. Vyberte fotografie alebo videá, ktoré chcete zdieľať, a klepnite na **Ďalej**.

V nasledujúcich niekoľkých krokoch sa objaví výzva na zapnutie Bluetooth na HTC Flyer a pripojenie k prijímajúcemu zariadeniu Bluetooth, aby súbory mohli byť odoslané.

## Zdieľanie fotografií a videí na webe

Pomocou aplikácie Galéria môžete zdieľať fotografie a videá vo svojich spoločenských sieťach. Videá môžete pridať aj na YouTube.





Na zdieľanie fotografie alebo videa hneď po zhotovení môžete použiť aj aplikáciu Fotoaparát alebo Kamera.

### Zdieľanie fotografií alebo videí na Facebooku





Aby ste mohli fotografie alebo videá odovzdávať, musíte byť prihlásení na svoje konto.

1. Na obrazovke Domov klepnite na  > **Galéria**.
2. Klepnite na album, v ktorom sa nachádzajú fotografie alebo videá, ktoré chcete zdieľať.
3. Klepnite na  a potom klepnite na **Facebook pre HTC Sense**.
4. Vyberte fotografie alebo videá, ktoré chcete zdieľať, a klepnite na **Ďalej**.
5. Každé fotografii alebo videu môžete pridať iný popis. Na fotografiách môžete aj označiť svojich priateľov. Klepnite na nápis **Klepnutím pridajte značku** a potom klepnite na oblasť, kde sa nachádza priateľ. Zo zobrazeného zoznamu vyberte osobu, ktorú chcete označiť.
6. Posunutím doľava prejdete na nasledujúcu fotografiu alebo video.
7. Klepnite na **Odovzdať**.
8. Vyberte album, do ktorého sa majú fotografie odovzdať, a upravte aj nastavenie súkromia odovzdávaných fotografií alebo videí.
9. Klepnite na **Hotovo**.

### Zdieľanie fotografií a videí na Flickr



Najprv je potrebné byť prihlásení na konto Flickr a potom môžete odovzdávať fotografie alebo videá.



1. Na obrazovke Domov klepnite na  > **Galéria**.
2. Klepnite na album, v ktorom sa nachádzajú fotografie alebo videá, ktoré chcete zdieľať.
3. Klepnite na  a potom klepnite na **Flickr**.
4. Vyberte fotografie alebo videá, ktoré chcete zdieľať, a klepnite na **Ďalej**.
5. Na každú fotografiu alebo video pridajte iný názov a popis. Na fotografiách môžete aj označiť svojich priateľov. Klepnite na nápis **Klepnutím pridajte značku** a potom klepnite na oblasť, kde sa nachádza priateľ. Zo zobrazeného zoznamu vyberte osobu, ktorú chcete označiť.
6. Posunutím doľava prejdete na nasledujúcu fotografiu alebo video.
7. Klepnite na **Odovzdať**.

8. Vyberte album, do ktorého sa majú fotografie odovzdať, a upravte aj nastavenie súkromia odovzdávaných fotografií alebo videí.
9. Klepnite na **Hotovo**.

### Zdieľanie fotografií na službe Picasa





Najprv je potrebné byť prihlásení na konto Google a potom môžete odovzdávať fotografie na Picasa™ – to je služba na organizovanie fotografií.

1. Na obrazovke Domov klepnite na  > **Galéria**.
2. Klepnite na album, v ktorom sa nachádzajú fotografie, ktoré chcete zdieľať.
3. Klepnite na  a potom klepnite na **Picasa**.
4. Vyberte fotografie, ktoré chcete zdieľať, a potom klepnite na **Ďalej**.
5. Pridajte popis k odovzdávaným fotografiám.
6. Vyberte online album, kam chcete odovzdať fotografie, alebo klepnite na , ak chcete vytvoriť nový album.
7. Klepnite na **Odovzdať**.

Fotografie si môžete pozrieť online na adrese <http://picasaweb.google.com>.

### Zdieľanie videí na YouTube

Môžete zdieľať svoje videá ich odovzdaním na YouTube.

1. Na obrazovke Domov klepnite na  > **Galéria**.
2. Klepnite na album, v ktorom sa nachádzajú videá, ktoré chcete zdieľať.
3. Klepnite na  a potom klepnite na **YouTube**.
4. Vyberte videá, ktoré chcete zdieľať, a klepnite na **Ďalej**. Prihláste sa na svoje konto YouTube alebo Google – ak sa objaví výzva, urobte tak.
5. Zadajte názov odovzdávaných videí.
6. Klepnite na **Ďalšie podrobnosti** a zadajte požadované informácie, ako popis a značky, a vyberte možnosti ochrany súkromia.
7. Klepnite na **Odovzdať**.

## Prezeranie fotografií vo svojich spoločenských sieťach

Priamo v aplikácii Galéria môžete pozeráť, čo priatelia odovzdali na svoje spoločenské siete (len Facebook a Flickr).

### Prezeranie fotografií na službe Facebook

Ak chcete prezeráť fotografie na službe Facebook, je potrebné prihlásiť sa na svoje konto na službe Facebook .

1. Na obrazovke Domov klepnite na  > Galéria.
2. Navrchu obrazovky klepnite na panel, ktorý ukazuje aktuálne zobrazenie (napríklad **Albumy**), a potom klepnite na **Facebook**.



3. Klepnutím na názov svojho konta alebo na priateľove konto v zozname zobrazíte fotografie na konte.

Fotografie vo svojich online albumoch si môžete prezeráť rovnakým spôsobom, ako keď prezeráte fotografie v aplikácii Galéria.

### Prezeranie fotografií na službe Flickr

Ak chcete prezeráť fotografie na službe Flickr, je potrebné prihlásiť sa na svoje konto na službe Flickr.

1. Na obrazovke Domov klepnite na  > Galéria.
2. Navrchu obrazovky klepnite na panel, ktorý ukazuje aktuálne zobrazenie (napríklad **Albumy**), a potom klepnite na **Flickr**.



Možno sa objaví výzva na udelenie poverenia pre aplikáciu na pripojenie k webovej stránke Flickr. Ak sa tak stane, je potrebné overiť prístup ku kontu Flickr.

3. Klepnutím na názov svojho konta alebo na priateľove konto v zozname zobrazíte fotografie na konte.

Fotografie vo svojich online albumoch si môžete prezeráť rovnakým spôsobom, ako keď prezeráte fotografie v aplikácii Galéria.



## Komentovanie fotografií vo vašich spoločenských sieťach

Pridávajúte komentáre k odovzdaným fotografiám vás aj vašich priateľov.

1. Spravte jednu z týchto možností:
  - Počas prehľadávania albumov online stlačte a podržte fotografiu a potom klepnite na **Pridať komentár**.
  - Počas prezerania fotografie na celej obrazovke klepnite kdekoľvek na obrazovku a potom klepnite na .
2. Klepnite na okno s textom „Napíšte komentár“.
3. Zadajte svoj text a potom klepnite na **Komentár**.

## Hudba



### Počúvanie hudby

Vychutnávajte si počúvanie skladieb a hudby na svojom HTC Flyer pomocou aplikácie Hudba.

**P** Najprv je potrebné skopírovať hudobné súbory do internej pamäte (alebo na vloženú pamäťovú kartu), aby ste mohli používať aplikáciu Hudba na prehrávanie hudby.

1. Na obrazovke Domov klepnite na  > **Hudba**.
2. Ťahom prstom doľava alebo doprava naprieč obrazovkou prehrávania prejdete na nasledujúci alebo predchádzajúci hudobný album.



Ak nie ste na obrazovke prehrávania, klepnite na  alebo .

3. Na ovládače na obrazovke klepte pre ovládanie prehrávania hudby, výber skladby na prehrávanie, opakovanie skladby a pod.

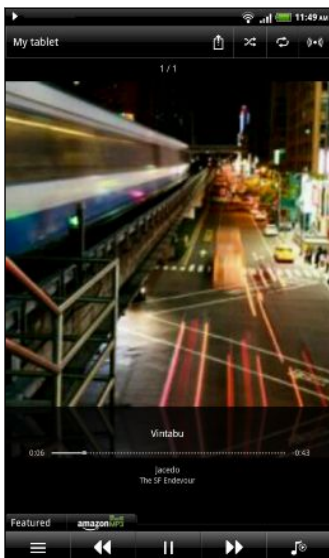

Klepnutím zdieľajte hudbu vo svojej domácej sieti.



Zapína alebo vypína náhodné prehrávanie. (Náhodné prehrávanie je vypnuté, keď je tlačidlo sivé.)



Cyklicky prechádzate režimami opakovania: opakovať všetky skladby, opakovať aktuálnu skladbu a bez opakovania.



Vychutnajte si počúvanie hudby s efektom SRS. Prípadne ak používate káblové slúchadlá, môžete vybrať spomedzi rôznych nastavení predvolieb ekvalizéra. (SRS a ekvalizér nie sú k dispozícii, ak používate stereo slúchadlá s funkciou Bluetooth.)



Stlačte a potiahnite prstom lištou priebehu, aby ste prešli na ktorúkoľvek časť skladby.

**Featured**

Klepnutím pozrite odporúčané albumy na HTCSense.com. (Dostupnosť závisí od krajiny.)



Prejsť do knižnice.



Prepínanie medzi zoznamom Prehráva sa a obrazovkou prehrávania. Môžete nanovo usporiadať skladby v zozname Prehráva sa.

### Prehrávanie hudby na uzamknutej obrazovke

Keď počúvate hudbu a obrazovka sa vypne, stlačením tlačidla ZAPNÚŤ/VYPNÚŤ znova obrazovku zapnete a môžete ovládať prehrávanie hudby priamo na zamknutej obrazovke.

Ak na uzamknutej obrazovke nevidíte ovládacie prvky prehrávania, potiahnite na obrazovke okno prstom zľava doprava.

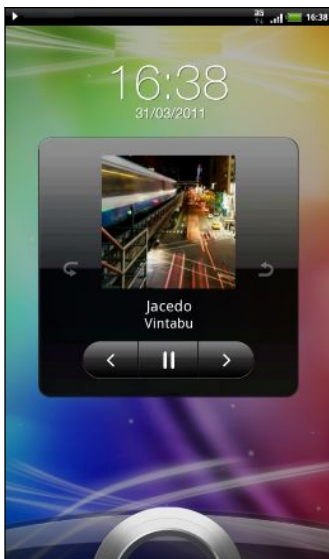

Prehrávanie hudby môžete pozastaviť priamo na paneli upozornení.

### Prehľadávanie a prehrávanie hudby v zobrazení na šírku

Otočte HTC Flyer doľava, čím prepnete do zobrazenia na šírku. V zobrazení na šírku môžete vidieť knižnicu a obrazovku prehrávania alebo zoznam Prehráva sa naboku, vďaka čomu môžete ľahšie prehľadávať a prehrávať hudbu súčasne.

V zobrazení na šírku môžete klepnutím na  ľahšie prechádzať albumami.

- Ak máte veľa albumov, rýchlym pohybom prstom doľava alebo doprava naprieč obrazovkou nimi môžete rýchlo listovať.
- Klepnutím na album zobrazíte zoznam skladieb aktuálneho albumu.

### O miniaplikácii Hudba

Miniaplikáciu Hudba môžete použiť na prehrávanie hudby priamo z obrazovky Domov.

## Prehľadávanie hudby v časti Knižnica



1. Klepnutím na  na obrazovke prehrávania v aplikácii Hudba alebo v zozname Prehráva sa prejdete do knižnice. V časti Knižnica je hudba organizovaná podľa kategórií, ako sú napríklad Interpreti a Albumy. Vyberte kategóriu klepnutím na jednu z kariet naspodku obrazovky.
2. Klepnutím na skladbu v kategórii ju prehráte. Zoznam Prehráva sa sa aktualizuje zoznamom skladieb z vami vybranej kategórie.



Môžete pridať, odstrániť alebo nanovo usporiadať karty v časti Knižnica.

## Vytvorenie zoznamu skladieb

Prispôbte si zážitok z hudby vytvorením vlastného zoznamu hudobných skladieb. Vytvorte si zoznam skladieb obsahujúci len vaše obľúbené piesne, alebo si vytvorte zoznam skladieb šitý na vašu aktuálnu náladu. Môžete si vytvoriť toľko zoznamov skladieb, koľko len chcete.

1. Na obrazovke Domov klepnite na  > **Hudba**.
2. Klepnutím na  prejdete do časti Knižnica.
3. V časti Knižnica klepnite alebo posuňte prst po spodnom riadku, čím prejdete do kategórie **Zoznamy skladieb**.
4. Klepnite na .
5. Zadaťte názov zoznamu skladieb a potom klepnite na **Pridať skladby do zoznamu skladieb**.
6. Vyberte kategóriu.
7. Označte políčka piesní, ktoré chcete pridať do zoznamu skladieb, a klepnite na **Pridať**.
8. Klepnite na **Uložiť**.

### Prehrávanie skladieb v zozname skladieb

1. V časti Knižnica klepnite alebo posuňte prst po spodnom riadku, čím prejdete do kategórie **Zoznamy skladieb**.
2. Klepnutím na zoznam skladieb ho otvoríte.
3. Klepnite buď na prvú pieseň alebo na ktorúkoľvek pieseň v zozname skladieb.

Keď klepnete na skladbu v zozname, aby ste ju prehrali, aktualizuje sa obrazovka prehrávania skladbami z vášho zoznamu skladieb.

## Spravovanie zoznamov skladieb

Po vytvorení zoznamu skladieb doň môžete pridávať ďalšie skladby, meniť ich poradie a pod.

1. V časti Knižnica klepnite alebo posuňte prst po spodnom riadku, čím prejdete do kategórie **Zoznamy skladieb**.
2. Klepnutím na zoznam skladieb ho otvoríte.
3. Stlačte  a potom vyberte, čo chcete robiť:



Pridanie ďalších skladieb do zoznamu skladieb	<ol style="list-style-type: none"> <li>1. Klepnite na <b>Pridať skladby</b>.</li> <li>2. Prejdite do kategórie <b>Skladby</b> alebo do nejakej inej kategórie.</li> <li>3. Vyberte skladby, ktoré chcete pridať do zoznamu skladieb a klepnite na <b>Pridať</b>.</li> </ol>
Preusporiadanie skladieb	<ol style="list-style-type: none"> <li>1. Klepnite na <b>Zmeniť poradie</b>.</li> <li>2. Stlačte a podržte  na konci názvu piesne, ktorú chcete premiestniť. Keď je riadok zvýraznený, potiahnite položku na nové miesto a pustite ju.</li> </ol>
Vymazanie skladieb zo zoznamu skladieb	<ol style="list-style-type: none"> <li>1. Klepnite na <b>Odstrániť skladby</b>.</li> <li>2. Vyberte skladby, ktoré chcete odstrániť, a potom klepnite na <b>Odstrániť</b>.</li> </ol>
Zmena názvu zoznamu skladieb	Klepnite na <b>Premenovať zoznam skladieb</b> .

## Odstraňovanie zoznamov skladieb

1. V časti Knižnica klepnite alebo posuňte prst po spodnom riadku, čím prejdete do kategórie **Zoznamy skladieb**.
2. Stlačte  a potom klepnite na **Odstrániť zoznamy skladieb**.
3. Vyberte zoznamy skladieb, ktoré chcete odstrániť, a klepnite na **Odstrániť**.

## Zdieľanie hudby pomocou Bluetooth

Môžete vybrať skladbu z časti Knižnica v aplikácii Hudba a poslať ju na telefón niekoho iného alebo do svojho počítača pomocou Bluetooth.

1. Na obrazovke Domov klepnite na  > **Hudba**.
2. Klepnutím na  prejdete do časti Knižnica.

3. V časti Knižnica vyberte skladbu, ktorú chcete odoslať cez Bluetooth a potom ju prehrajte.
4. Na obrazovke prehrávania stlačte  a potom klepnite na **Zdieľať > Bluetooth**.

V nasledujúcich niekoľkých krokoch sa objaví výzva na zapnutie Bluetooth na HTC Flyer a pripojenie k prijímajúcemu zariadeniu Bluetooth, aby skladby mohli byť odoslané.

---

### Vyhľadávanie hudobných videí na YouTube

---

Pri počúvaní skladby môžete vyhľadávať hudobné videá na YouTube. Je to jednoduché. Na obrazovke prehrávania stačí stlačiť  a potom klepnúť na **Nájsť videá**.

## Pripojené médiá

---

### Zdieľanie médií vo svojej domácej sieti

---

Zdieľanie fotografií, videí a hudby s veľkým okruhom svojich priateľov je ľahké v domácej sieti. Stačí len pripojiť HTC Flyer k sieti a okamžite uvidíte svoje nasnímané fotografie a videá na veľkom televízore, prípadne spustíte tok údajov svojich obľúbených hudobných skladieb na Hi-Fi reproduktoroch – to všetko cez DLNA®. Ďalšie informácie o DLNA nájdete na stránke [www.dlna.org](http://www.dlna.org).

Pred zdieľaním médií prostredníctvom siete:

- Pripojte HTC Flyer k sieti cez Wi-Fi.
- Pripojte k sieti svoj televízor alebo reproduktory. Informácie o tom nájdete v dokumentácii dodanej spolu s televízorom alebo reproduktormi.

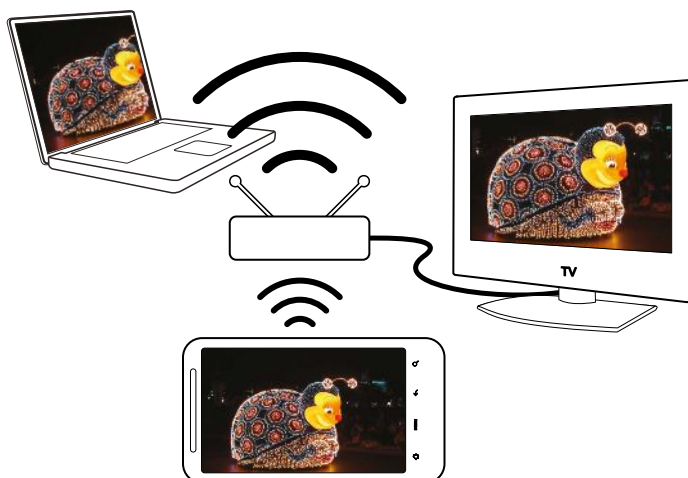











1. Otvorte aplikáciu Galéria alebo Hudba.
2. Vyhľadajte médiá, ktoré chcete zdieľať, a potom na ne klepnite.

- Počas prezerania fotografie alebo prehrávania videa stlačte  a potom klepnite na **Vybrať prehrávač** alebo **Viac > Vybrať prehrávač**, ak prehrávate hudbu.



Keď prehrávate hudbu, môžete klepnúť aj na .

- Vyberte zariadenie v sieti, na ktorom chcete médiá prehrať.
- Po pripojení k druhému zariadeniu sa na HTC Flyer otvorí obrazovka Ovládač, na ktorej môžete klepnúť::

Ovládanie	Činnosť
	Prehrávanie médií na inom zariadení.
	Pozastavenie prehrávania hudby alebo videa.
	Prehrávanie predchádzajúcej fotografie alebo hudobnej skladby.
	Prehrávanie nasledujúcej fotografie alebo hudobnej skladby.
	Náhodné prehrávanie hudobného zoznamu skladieb.
	Výber režimu opakovania pre fotografie alebo hudobné skladby.
	Zobrazenie dostupných médií, ktoré je možné zdieľať.
	Keď prehrávate hudbu, klepnutím zapnete SRS.
	Keď prehrávate hudbu, klepnutím prepnete na zoznam Prehráva sa.
	Pripojte k inému prehrávaču v sieti.



Počas prehrávania média na druhom zariadení môžete stlačiť  a robiť na zariadení HTC Flyer iné veci. Ak sa chcete vrátiť na obrazovku Ovládač, posunutím otvoríte panel Upozornenia a potom klepnite na zariadenie, ku ktorému je pripojené.

# Služby HTC

## HTC Watch

### O aplikácii HTC Watch

S video službou online HTC Watch™ máte prístup k skvelým ukážkam z najnovších filmov a môžete si vychutnať sledovanie hollywoodskych trhákov alebo TV relácií.



Vytvorte svoje konto HTC Watch, aby ste mohli:

- Zapožičiavať si alebo nakupovať videá, ako sú napríklad filmy a TV relácie
- Odporúčať okamžité videá svojej rodine a priateľom
- Sledovať svoje zakúpené videá až na piatich zariadeniach HTC, ktoré majú prístup k službe HTC Watch pomocou rovnakého konta.



Na začiatku budete môcť sledovať len filmové ukážky. Služby zapožičiavania a nákupu sa budú výrazne rozširovať do celého sveta. Zostaňte pri nás.

### Vytvorenie konta HTC Watch alebo prihlásenie sa na neho

1. Na obrazovke Domov klepnite na  > Watch.  
Ak používate službu prvý raz, pred pokračovaním si prečítajte licenčnú zmluvu a vyjadrite súhlas.
2. Klepnite na  a potom prejdite na kartu Všetky videá.
3. Klepnite na tlačidlo Klepnutím sa prihláste na Watch a potom klepnite na Ďalej.
4. Vytvorte si nové konto HTC Watch alebo sa priamo prihláste, ak už konto máte.



Môžete tiež ísť do Nastavenie > Kontá a synchronizácia a vytvoriť svoje konto HTC Watch.



## Aplikácia Watch

Na hlavnej obrazovke aplikácie Watch uvidíte predinštalovaný obsah. Keď prevezmete filmy a TV relácie z obchodu s videom HTC Watch, tiež sa objavia na tejto obrazovke.

Na obrazovke Domov klepnite na  > Watch.

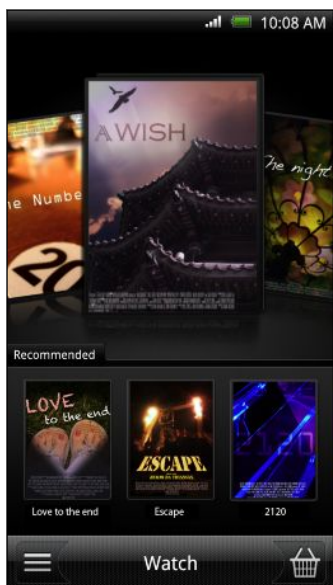

- Poťahovaním prstom po obrazovke doľava alebo doprava prehľadávajte videá a klepnutím na video ho začnite sledovať.
- Klepnutím na **Odporúčané** môžete pozrieť, či sú v obchode k dispozícii najnovšie vydania alebo časti TV relácií.
- Z hlavnej obrazovky sa tiež môžete dostať do obchodu s videom HTC Watch alebo otvoríte svoju knižnicu, kde môžete spravovať svoje prevzaté súbory.



Zariadenie HTC Flyer môžete pripojiť k HDTV vybavenému rozhraním HDMI a môžete si vychutnať predinštalovaný film, zapožičané videá alebo zakúpené videá na veľkej obrazovke. Na pripojenie zariadenia HTC Flyer k portu HDMI na televízore je potrebné použiť podporovaný adaptér MHL-HDMI a kábel HDMI (kupuje sa osobitne).

## Prehľadávanie výberov v obchode s videom

Preskúmajte katalógové položky v obchode s videom HTC Watch. Prehľadávajte TV relácie a filmy, ktoré sú k dispozícii na zapožičanie alebo zakúpenie. Umožňuje aj pozerať ukážky vybraných videí.

1. Na hlavnej obrazovke aplikácie Watch klepnite na .
2. Prehľadávajte odporúčané alebo navrhované výbery, prípadne prehľadávajte podľa kategórie.



Ak chcete hľadať rýchlo, stlačte  a potom zadajte názov, ktorý hľadáte.

3. Klepnutím na video zobrazíte jeho obsah.

Keď ste pripravení, zapožičajte si alebo nakúpte.

### Sledovanie ukážky

Ak počas prezerania obsahu videa vidíte ikonu , znamená to, že pre toto video je k dispozícii ukážka. Klepnutím na ňu môžete začať sledovať ukážku.

## Odporúčanie videa

Počas prezerania obsahu videa môžete ľahko odporučiť video svojej rodine alebo priateľom zdieľaním prepojenia. Môžete ho poslať e-mailom, pridať na svoju spoločenskú sieť alebo zdieľať ďalšími spôsobmi.



Klepnite na  a potom vyberte, ako chcete prepojenie zdieľať.

---

## Zapožičiavanie alebo nákup videa

---

Vaše platobné údaje budú uložené na vašom konte HTC Watch, takže ich nebudete musieť zadávať pri každom zapožičaní alebo nákupe.

1. Počas prezerania obsahu videa môžete klepnutím na  zapožičať video alebo klepnutím na  zakúpiť video.  
Prípadne môžete počas prehľadávania sekcií s videom klepnúť na príslušné tlačidlá a zapožičať si alebo zakúpiť video.
2. Keď zapožičiavate alebo nakupujete prvýkrát, klepnite na **Pridať platobnú kartu** a potom zadajte podrobnosti o svojej kreditnej karte a fakturačnú adresu.



Uistite sa, či je zaregistrovaná kreditná karta z rovnakej oblasti, ako je oblasť, ktorá je priradená ku kontu HTC Watch.

3. Potvrďte zapožičanie alebo zakúpenie.
4. Klepnite na **Prevziať**.

Môžete prejsť do svojej knižnice a skontrolovať svoje prevzaté súbory.

---

## Spravovanie knižnice

---

Knižnicu môžete použiť na spravovanie svojich prevzatých súborov a zobrazenie všetkých svojich nákupov. Z knižnice tiež môžete začať sledovať video už počas jeho preberania.

Knižnicu otvoríte z hlavnej obrazovky aplikácie Watch klepnutím na .

V knižnici sú prevzaté súbory usporiadané takto:

**Prevzaté videá**

Zoznam videí, ktoré ste doteraz úplne prevzali do svojho súčasného zariadenia HTC.

**Všetky videá**

Zoznam všetkých videí, ktoré ste si zapožičali alebo zakúpili - umožňuje spravovať prevzaté súbory. Môžete pozastaviť preberanie, pokračovať v ňom alebo prevziať video znova.

**Práve preberané**

Zobrazuje priebeh preberania videí. Môžete klepnúť na video a začať ho sledovať už počas jeho preberania.

Keď bude prevzatie dokončené, objaví sa video na karte Prevzaté videá a aj na hlavnej obrazovke aplikácie Watch.

---

## Kontrola alebo zmena nastavenia

---

V aplikácii Watch stlačte  a potom klepnite na **Nastavenie**.

Konto	Upravte nastavenie svojho konta.
Aktualizovať miniaplikáciu pri otvorení	Začiarknite alebo zrušte začiarknutie tohto políčka podľa toho, či chcete, aby sa miniaplikácia Watch automaticky obnovovala.
Moje nákupy	Skontrolujte si históriu nákupov.
Spôsoby platby	Upravte alebo odstráňte informácie o svojej kreditnej karte.
Správa zariadení	Keď preberáte videá z obchodu s videom, vaše zariadenie HTC bude automaticky pridané na vaše konto HTC Watch. Ak vlastníte viac ako jedno zariadenie HTC, ktoré má prístup k službe HTC Watch, môžete preberať a sledovať videá až na piatich zariadeniach.  Klepnite na <b>Odstrániť zariadenie</b> , ak chcete zrušiť prepojenie a odstrániť zariadenie HTC zo svojho konta.
Znova overiť oblasť pre obchod	Ak cestujete do inej oblasti, môžete nechať zariadenie, aby znova zistilo vaše umiestnenie a určilo oblasť pre obchod s videom, z ktorej chcete zapožičiavať alebo nakupovať videá.

---

## Niektoré užitočné rady, ktoré by ste mali vedieť

---

### Prečo sa mi znova objavuje výzva na prihlásenie sa na konto?

Po uplynutí časového intervalu (asi 20 minút) sa znova objaví výzva na prihlásenie sa na konto HTC Watch, až potom je možné pokračovať v zapožičiavaní alebo nákupe videí alebo v prístupe k niektorým nastaveniam. Ide o bezpečnostné preventívne opatrenie na overenie vašej identity a zaistenie toho, že ste si vedomí činnosti.

### Aká je dlhá doba zapožičania videa?

V závislosti od podmienok štúdia a krajiny, v ktorej ste video prevzali, je výpožičná doba buď 24 alebo 48 hodín počnúc prvým prezeraním.

Ak nezačnete video sledovať hneď, máte až 30 dní, kým uplynie platnosť zapožičania.

### Prečo mi služba HTC Watch neumožňuje odstrániť zariadenie a pridať nové?

Odstránenie je možné len raz za 120 dní, ak ste už dosiahli maximum piatich zariadení HTC na svojom konte.

### Ako odstránim svoje konto HTC Watch z môjho zariadenia?

1. V aplikácii Watch stlačte  a potom klepnite na **Nastavenie > Konto**.
2. Klepnite na **Odstrániť konto**.

Môžete tiež ísť do **Nastavenie > Kontá a synchronizácia** a odstrániť svoje konto HTC Watch.

## HTCSense.com

---

### Registrácia konta na HTCSense.com

---

Konto na HTCSense.com si môžete zaregistrovať prostredníctvom zariadenia HTC Flyer alebo webového prehliadača v počítači.

#### Registrácia konta zo zariadenia HTC Flyer

1. Na obrazovke Domov stlačte  a potom klepnite na **Nastavenie > Kontá a synchronizácia**.
2. Klepnite na **Pridať konto > HTC Sense**.
3. Postupujte podľa pokynov na obrazovke a zaregistrujte si konto na HTCSense.com.

## Registrácia z počítača

Uistite sa, či máte zariadenie HTC Flyer pri sebe. Budete ho potrebovať na dokončenie procesu registrácie.

1. Na počítači otvorte svoj webový prehľadávač.
2. Prejdite na [www.htcsense.com](http://www.htcsense.com).
3. Postupujte podľa pokynov na obrazovke a zaregistrujte si konto na HTCSense.com.

Po registrácii na HTCSense.com na webe sa pomocou rovnakých prihlasovacích údajov prihláste zo svojho zariadenia HTC Flyer.

## Aktualizácia podrobností konta na HTCSense.com

1. Na počítači otvorte svoj webový prehľadávač a prihláste sa na konto na HTCSense.com.
2. V pravom hornom rohu kliknite na **Konto**.
3. Aktualizujte svoje údaje konta a potom kliknite na **Uložiť zmeny**.

---

## Používanie HTCSense.com

---

Zabudli ste zariadenie HTC Flyer doma a nemôžete ho nájsť? Alebo čo je horšie, zabudli ste ho vo vlaku. Použite službu HTCSense.com na komunikáciu so zariadením HTC Flyer, aby ste mohli presmerovať správy na iné číslo, spustiť vyzváňanie na zariadení HTC Flyer, zamknúť zariadenie a dokonca aj vymazať jeho obsah.

Ak chcete využívať tieto funkcie, je potrebné prihlásiť sa na [HTCSense.com](http://HTCSense.com) cez webový prehľadávač v počítači.

## Zapnutie funkcie Hľadač tabletu

Niektoré funkcie služby HTCSense.com vyžadujú, aby bola zvolená možnosť **Hľadač tabletu** na zariadení HTC Flyer.

1. Na zariadení HTC Flyer stlačte na obrazovke Domov tlačidlo  a potom klepnite na **Nastavenie**.
2. Klepnite na **Umiestnenie**.
3. Začiarknite políčko **Hľadač tabletu**.

## Presmerovanie správ

Ak nemáte HTC Flyer so sebou, môžete presmerovať správy na iný telefón.

Na HTCSense.com kliknite na prepínač Zapnúť/Vypnúť pre položku **Presmerovať správy**.

## Spustenie vyzváňania na zariadení HTC Flyer

Viete, že HTC Flyer máte niekde doma, ale jednoducho ho nemôžete nájsť. Spustíte na zariadení HTC Flyer vyzváňanie, aby ste ho mohli nájsť. Dúfajme, že je len niekde zahrabaný v šatstve.

Na HTCSense.com kliknite na **Zazvoniť**.

## Vyhľadanie zariadenia HTC Flyer

Nechali ste zariadenie HTC Flyer niekde, keď ste boli na pochôdzkach? Môžete použiť službu HTCSense.com a nájsť jeho približné umiestnenie.



Táto funkcia vyžaduje pre činnosť vybranú možnosť **Hľadač tabletu** v časti **Nastavenie > Umiestnenie** na zariadení HTC Flyer.

Na HTCSense.com pozrite mapu a uvidíte, kde sa HTC Flyer nachádza. Kliknutím na **Obnoviť umiestnenie** mapu obnovíte.

## Zamknutie zariadenia HTC Flyer

Stratili ste zariadenie HTC Flyer? Zamknite HTC Flyer a zobrazte na jeho obrazovke hlásenie.

1. Na HTCSense.com kliknite na **Zamknúť zariadenie**.
2. Zadaťte kód PIN a krátku správu, ktorá sa zobrazí na obrazovke.
3. Kliknite na tlačidlo **Uložiť**.

## Vymazanie obsahu zariadenia HTC Flyer

Ak nie je šanca, že sa vám HTC Flyer vráti, môžete vymazať obsah zariadenia HTC Flyer a nainštalovanej pamäťovej karty, aby nikto nevidel citlivé údaje v zariadení HTC Flyer.



Po vymazaní obsahu nie je žiadna možnosť obnovenia údajov zo zariadenia HTC Flyer a pamäťovej karty, takže si musíte byť pred pokračovaním úplne istí.

1. Na HTCSense.com kliknite na **Vymazať zariadenie**.
2. Keď sa objaví žiadosť o potvrdenie, kliknite na **Vymazať zariadenie**.

## Odstránenie konta HTC Sense.com

1. Na počítači otvorte svoj webový prehľadávač a prihláste sa na konto na HTC Sense.com.
2. V pravom hornom rohu kliknite na **Konto**.
3. Kliknite na **Kliknutím sem odstránite svoje konto na HTC Sense**.

Po odstránení konta na HTC Sense.com budú odstránené aj vaše údaje zo serverov HTC Sense.com.

# Kontá a synchronizácia

## O online kontakoch

HTC Flyer dokáže synchronizovať s rôznymi obľúbenými spoločenskými sieťami online a e-mailovými kontami.

Medzi údaje, ktoré môžete získať, patria:

- Gmail, Exchange ActiveSynca ďalšie e-maily POP3/IMAP.
- Kontakty Google and Exchange ActiveSync, ako aj kontaktné údaje priateľov v profiloch na Facebook a Twitter.
- Udalosti kalendára z kont Google , Exchange ActiveSynca z konta Facebook .
- Aktualizácie stavu a prepojenia, ktoré zdieľajú vaši priatelia a vy v spoločenských sieťach, akými sú Facebook a Twitter.
- Nahrané fotografie Flickr a Facebook.



Môžete nastaviť konto Exchange ActiveSync a e-mailové kontá POP3/IMAP na zariadení HTC Flyer buď v aplikácii E-mail alebo v nastavení Kontá a synchronizácia.

## Synchronizácia s kontom Google

Po prihlásení ku kontu Google môžete synchronizovať Gmail a kontakty a kalendáre Google medzi zariadením HTC Flyer a webom. Prihlásenie na konto Google je potrebné aj pre používanie aplikácií Google (napríklad Google Talk a Android Market.



Ak ste preskočili pridanie konta Google pri prvom nastavení zariadenia HTC Flyer, môžu sa vyskytnúť problémy pri používaní určitých aplikácií Google . Ak tieto problémy pretrvávajú, možno bude potrebné vynulovanie zariadenia HTC Flyer do stavu z výroby a zadanie údajov o konte Google pri opätovnom nastavovaní zariadenia HTC Flyer.

---

### Pridanie ďalších kont Google

---

Môžete pridať viac ako jedno konto Google . S ďalšími kontami je však možné Google synchronizovať len kontakty, e-maily a udalosti kalendára. Iné Google služby používajú prvé Google konto, ktoré ste pridali.

1. Na obrazovke Domov stlačte  a potom klepnite na **Nastavenie > Kontá a synchronizácia**.
2. Klepnite na **Pridať konto > Google**.
3. Postupujte podľa pokynov na obrazovke a prihláste sa na konto alebo vytvorte nové konto.

## Zabudli ste heslo konta Google?

Ak ste zabudli svoje heslo konta Google, môžete sa pokúsiť získať ho cez webovú stránku Google.

1. Na zariadení HTC Flyer alebo na počítači otvorte webový prehľadávač a prejdite na <https://www.google.com/accounts/ForgotPasswd>.
2. Zadajte e-mailovú adresu alebo používateľské meno, ktoré používate na prihlásenie sa na konto Google a kliknite na **Odoslať**.
3. Postupujte podľa pokynov na obrazovke a vynulujte svoje heslo.

Ak nemáte alternatívnu e-mailovú adresu alebo nemáte prístup k e-mailovému kontu použitému pri vytváraní vášho konta Google, môžete vynulovať svoje konto Google po 24 hodinách od zodpovedania bezpečnostnej otázky pre obnovenie hesla.

## Pridanie konta spoločenskej siete

Preskočili ste prihlásenie na svoje kontá spoločenských sietí (napríklad Facebook, Twitter, alebo Flickr) pri prvom zapnutí a nastavení zariadenia HTC Flyer? Tieto kontá môžete stále pridať.

1. Na obrazovke Domov stlačte  a potom klepnite na **Nastavenie > Kontá a synchronizácia**.
2. Klepnite na **Pridať konto** a potom klepnite na typ konta, ktoré chcete pridať.
3. Zadajte údaje o konte podľa pokynov na obrazovke.

Vaše konto spoločenskej siete sa pridá do zoznamu na obrazovke Kontá a synchronizácia. V závislosti od toho, ako ste nakonfigurovali konto, sa už možno začnú informácie so zariadením HTC Flyer synchronizovať.



## Spravovanie vašich online kont

### Zmena všeobecných nastavení synchronizácie

1. Na obrazovke Domov stlačte  a potom klepnite na **Nastavenie > Kontá a synchronizácia**.
2. Označte alebo zrušte označenie nasledujúcich možností:

Údaje v pozadí	Ak je táto možnosť označená, aplikácie môžu posilať a prijímať informácie online kont aj vtedy, keď ich práve nepoužívate.
Automatická synchronizácia	Ak je označená táto možnosť, aplikácie môžu využívať plán synchronizácie, ktorý je určený v nastaveniach konta. Ak nie je označená, budete musieť vykonať synchronizáciu manuálne.

### Manuálna synchronizácia konta

1. Na obrazovke Domov stlačte  a potom klepnite na **Nastavenie > Kontá a synchronizácia**.
2. Klepnite na konto, ktoré chcete synchronizovať.
3. Klepnite na **Synchronizovať**.

### Zmena nastavení konta

Môžete zmeniť nastavenia, ako napríklad frekvencia synchronizácia a typy informácií, ktoré sa majú synchronizovať, druh prijatých upozornení a spôsob, akým sa majú informácie o konte zobrazovať.

1. Na obrazovke Domov stlačte  a potom klepnite na **Nastavenie > Kontá a synchronizácia**.
2. Na obrazovke Kontá a synchronizácia klepnite na konto, ktoré chcete upraviť.
3. Klepnite na typ údajov, ktoré chcete synchronizovať, alebo vyberte položku, ktorej nastavenie chcete upraviť.

---

## Odstránenie konta

---

Môžete zo zariadenia HTC Flyer odobrať konto jeho odstránením a všetkých priradených údajov. Odstránenie konta nevymaže informácie zo samotnej online služby.



Niektoré kontá nemôžete odstrániť, ako napríklad prvé konto Google, na ktoré ste sa prihlásili, okrem tvrdého resetu, čím vymažete všetky osobné informácie z HTC Flyer.

1. Na obrazovke Domov stlačte  a potom klepnite na **Nastavenie > Kontá a synchronizácia**.
2. Klepnite na konto, ktoré chcete odstrániť.
3. Klepnite na **Odstrániť konto** a potom potvrdte, že ho chcete odstrániť.

# Spoločnosť

## Facebook pre HTC Sense

Ak ste prihlásení na svoje konto služby Facebook po prvom zapnutí a nastavení zariadenia HTC Flyer, znamená to, že vaše konto služby Facebook je prepojené s aplikáciou Facebook pre HTC Sense na zariadení HTC Flyer.

S aplikáciou Facebook pre HTC Sense môžete:

- Prezerať všetky svoje kontakty zo služby Facebook a ich okamžité zmeny statusu v aplikácii Ľudia.

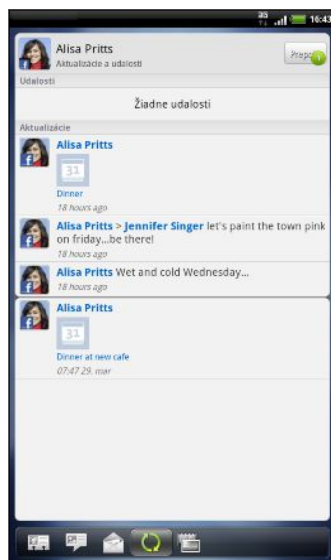

Keď klepnete na kontakt na karte Všetko, presunom na kartu Aktualizácie a udalosti zobrazíte aktualizácie, ako sú správy o stave, odovzdávanie a zmeny profilu.

Keď máte upozornenie na narodeniny kontaktu, klepnutím na upozornenie môžete priamo poslať pozdrav.

- Pozerať fotografie zo služby Facebook priamo v aplikácii Galéria.

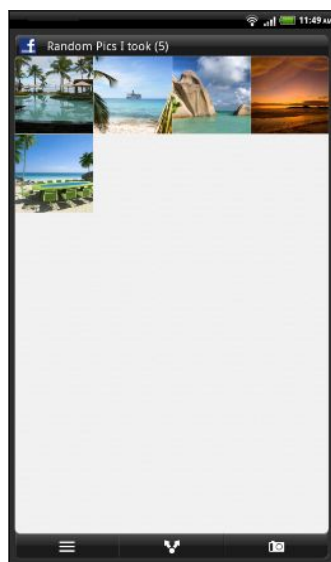

Môžete odovzdať jednu alebo viac fotografií na Facebook, potom označiť menovkami a pridať popisy.

Keď prezeráte album priateľa na službe Facebook, môžete aj zdieľať prepojenie na konkrétny album alebo komentovať fotografie v albume.

- Pozerať aktualizácie statusu na službe Facebook v aplikácii Friend Stream™.
- Môžete prezerať udalosti zo služby Facebook a narodeniny priateľov v aplikácii Kalendár.



## Aplikácia Facebook

Aplikácia Facebook vám umožňuje ostať v kontakte a blízko svojich priateľov zo služby Facebook. Ponúka väčšinu funkcií, ktoré sú vám známe z používania služby Facebook na počítači.

V aplikácii Facebook môžete robiť nasledovné:

- Zdieľať svoje myšlienky a pozerať zmeny statusu ostatných ľudí.
- Zobrazíť zoznam svojich priateľov a napísať niekomu na nástenku.
- Komentovať príspevky priateľov a označovať ich ako „Páči sa mi to“.
- Zobrazíť osobné informácie vrátane fotoalbumov.
- Pozerať svoje upozornenia zo služby Facebook.
- Nasnímať fotografiu a odovzdať ju priamo na svoje konto Facebook.

### Používanie aplikácie Facebook

1. Na obrazovke Domov klepnite na  > **Facebook**.
2. Ak používate Facebook prvý raz, postupujte podľa pokynov na obrazovke a prihláste sa na svoje konto Facebook.
3. Na obrazovke Novinky máte klepnutím na  prístup k ďalším funkciám.



- Keď ste na hlavnej stránke Facebook, stlačte  a potom klepnutím na **Nastavenie** nastavte možnosti obnovenia a upozorňovania.
- Na niektorých obrazovkách Facebook môžete stlačením a podržaním položky zobrazíť ponuku s možnosťami.

### Pridanie miniaplikácie Facebook

Pridajte na obrazovku Domov miniaplikáciu Facebook, aby ste mohli ľahko pridávať zmeny statusu a pozerať zmeny statusu svojich priateľov.



- Miniaplikácia je len prepojenie na konto na Facebooku, ku ktorému ste prihlásení v aplikácii Facebook.

## Aký je rozdiel medzi aplikáciami Facebook a Facebook pre HTC Sense?

- Facebook pre HTC Sense nie je samostatná aplikácia. Je začlenená do aplikácií Ľudia, Friend Stream, Galéria a Kalendár a poskytuje vám v týchto aplikáciách najnovšie informácie o vašich kontaktoch na službe Facebook (ich zmeny statusu, zdieľané odkazy a fotografie).
- Facebook je samostatná aplikácia. Pomocou tejto aplikácie môžete vykonávať takmer všetko, ako keď používate na prístup na konto na službe Facebook webový prehľadávač v počítači, ako je napríklad pridávanie priateľov a odosielanie správ na službe Facebook.
- Tieto dve aplikácie nezdieľajú rovnaké prihlasovacie údaje. Po prihlásení v aplikácii Facebook pre HTC Sense nie ste prihlásení v aplikácii Facebook a naopak. Ak chcete v oboch používať rovnaké konto na službe Facebook, je potrebné sa v oboch prihlásiť rovnakými prihlasovacími údajmi.



Ak máte viac ako jedno konto na službe Facebook, môžete sa pomocou aplikácie Facebook prihlásiť na druhé konto, pretože aplikácia Facebook nezdieľa rovnaké prihlasovacie údaje ako Facebook pre HTC Sense.

## Twitter pre HTC Sense

Ak ste sa prihlásili na svoje konto Twitter pri prvom zapnutí a nastavení zariadenia HTC Flyer, znamená to, že vaše konto Twitter je prepojené na Twitter pre HTC Sense v zariadení HTC Flyer. (Ak ste tak neurobili, pridajte konto Twitter pre HTC Sense cez **Nastavenie > Kontá a synchronizácia**.)

S aplikáciou Twitter pre HTC Sense môžete:

- Prepojiť svoje kontakty v aplikácii Ľudia s ich profilmi na službe Twitter (ak ich sledujete).
- Posielať texty Twitter a kontrolovať texty Twitter svojich priateľov v aplikácii Friend Stream.



Twitter pre HTC Sense a aplikácia Twitter nezdieľajú rovnaké prihlasovacie údaje. Po prihlásení v aplikácii Twitter pre HTC Sense nie ste prihlásení v aplikácii Twitter a naopak. Ak chcete v oboch používať rovnaké konto služby Twitter, je potrebné sa v oboch prihlásiť rovnakými prihlasovacími údajmi.

## Používanie aplikácie Friend Stream

Aplikácia Friend Stream vás spojí s vašimi spoločenskými sieťami. Na jednom kanáli zdieľajte a majte prehľad o zmenách statusu svojich priateľov v obľúbených spoločenských sieťach, ako je napríklad Facebook a Twitter. Vďaka aplikácii Friend Stream môžete ľahko sledovať správy o statuze svojich priateľov, odovzdané fotografie, upozornenia a iné – prípadne môžete komentovať a pridávať vlastné príspevky.



- Aby ste mohli používať Friend Stream, musíte byť prihlásení aspoň na jedno konto spoločenskej siete.
- Ak chcete použiť v aplikácii Friend Stream svoje konto Facebook, musíte byť prihlásení v aplikácii Facebook pre HTC Sense.

Na obrazovke Domov klepnite na  > **Friend Stream**. Otvorí sa Friend Stream na karte Všetky aktualizácie.

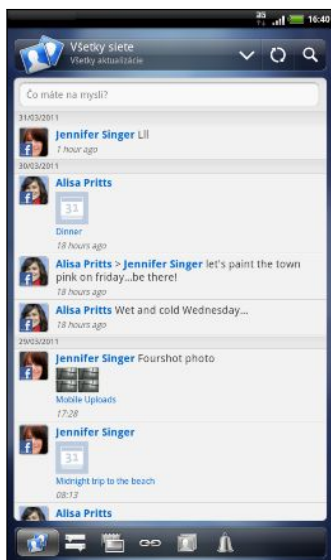

Po klepnutí na zmenu statusu nejakej osoby môžete robiť nasledovné:

- Zobrazíť text Twitter. Ak je v ňom zdieľané prepojenie na web, vpravo dole pod textom Twitter uvidíte pridanú webovú stránku.
- Napísať komentár. Označiť, či sa vám páči alebo nepáči príspevok nejakej osoby na službe Facebook.
- Pozrieť si niekoho fotoalbum.

Po klepnutí na niekoho fotografiu alebo meno môžete:

- Pozrieť si podrobnosti profilu danej osoby.
- Pozrieť si nástenku danej osoby na službe Facebook.
- Pozrieť si tweety danej osoby.

Presunutím sa na ďalšie karty zobrazíte aktualizácie zo spoločenských sietí zoskupené ako zmeny statusu, odovzdávanie fotografií a videí, prepojenia, upozornenia spoločenskej siete a podobne.

### Aktualizácia vášho statusu

Svoj status môžete súčasne aktualizovať na všetkých kontách spoločenských sietí, na ktoré ste prihlásení.

1. Na karte Všetky aktualizácie klepnite do textového poľa, v ktorom je napísané **Čo máte na myslí**.
2. Zadajte aktualizáciu svojho statusu.
3. Ak nechcete poslať aktualizáciu statusu na všetky kontá spoločenských sietí, klepnite na  a zrušte začiarňnutie políčok spoločenských sietí, ktoré chcete vynechať.

4. Klepnite na  a potom vyberte, čo chcete k svojmu textu na Twitter alebo zmene statusu pridať.



Obrázok	Vyberte možnosť <b>Z Fotoaparátu</b> , ak chcete nasnímať fotografiu a priložiť ju, prípadne vyberte možnosť <b>Z Galérie</b> , ak chcete priložiť fotografiu.
Umiestnenie	Pridajte svoje aktuálne umiestnenie alebo umiestnenie, ktoré ste na mape označili.
Odporúčanie aplikácie	Vyberte aplikáciu, ktorú ste nainštalovali z Android Market a chcete ju zdieľať s ostatnými. Adresa URL, z ktorej je možné aplikáciu prevziať, bude vložená do vášho statusu.

5. Klepnite na **Pridať**.

## Komentovanie na Facebooku a označovanie príspevkov ako „Páči sa mi to“

Po klepnutí na zmenu statusu nejakej osoby na karte Všetky aktualizácie môžete spraviť nasledovné:



- Klepnutím na  alebo  označíte, že sa vám páči alebo nepáči zmena statusu daného človeka.
- Klepnutím na  môžete komentovať zmenu statusu danej osoby.

---

## Kontrola upozornení zo spoločenských sietí

---

Posunutím na kartu Upozornenia jednoducho zobrazíte jeden kanál vašich upozornení z rozličných spoločenských sietí. Môže to byť komentár k vášmu Facebook príspevku, názor alebo priama správa služby Twitter, vaša menovka na fotke a iné.

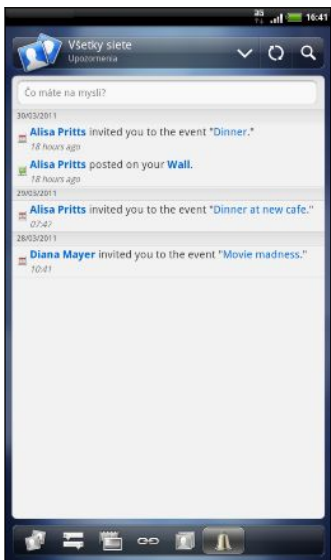

---

## O miniaplikácii Friend Stream

---

Pomocou miniaplikácie Friend Stream môžete poľahky aktualizovať svoj stav a pozrieť si aktualizácie stavu iných ľudí priamo na obrazovke Domov. Ak chcete mať prehľad o aktualizáciách jednej osoby na službe Facebook, môžete pridať miniaplikáciu Friend Channel. V miniaplikácii Friend Stream nájdete rôzne možnosti vzhľadu.



## Tweetovanie v aplikácii Friend Stream

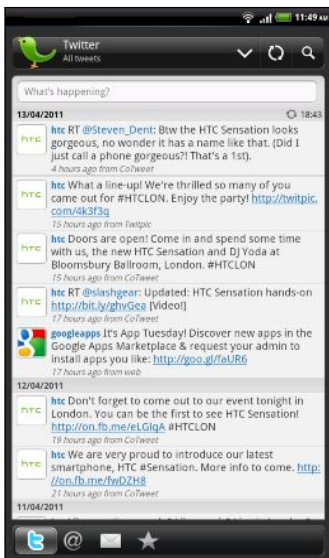

V aplikácii Friend Stream klepnite na panel navrchu obrazovky (napríklad **Všetky siete**) a potom klepnite na **Twitter**.



	Klepnutím vytvoríte a pošlite text Twitter.
	Klepnutím na meno osoby pozriete podrobnosti profilu a všetky jeho/jej texty na Twitteri.
	Ak ste prepojili kontakt v aplikácii Ľudia, klepnutím na fotografiu otvoríte ponuku, v ktorej môžete rýchlo vybrať spôsob komunikácie s kontaktom.
	Stlačením a podržaním textu Twitter otvoríte ponuku s možnosťami na odpovedanie, poslanie priamej správy, vrátenie textu Twitter a iné.
	Pozrite si všetky texty Twitter od ľudí, ktorých nasledujete, a texty Twitter, ktoré ste odoslali.
	Pozrite si všetky texty Twitter, v ktorých je spomenuté vaše používateľské meno v tvare „@[vaše používateľské meno]“.
	Pozrite si všetky súkromné/priame správy, ktoré ste prijali alebo odoslali.
	Pozrite si texty Twitter, ktoré ste označili ako obľúbené.

### Poslanie textu Twitter

1. Na karte **Všetky texty Twitter** klepnite na okno, v ktorom je napísané **Čo sa stalo**.
2. Napíšte svoj text Twitter.

3. Pridajte k svojmu textu Twitter obrázok alebo umiestnenie.
  - Klepnutím na  pošlete obrázok z aplikácie Galéria alebo Fotoaparát na svoju predvolenú hosťovskú stránku fotografií a pridáte prepojenie na obrázok do textu Twitter.
  - Klepnutím na  zahrňte do svojho textu Twitter informácie o aktuálnom umiestnení.
4. Klepnite na **Pridať**.

---

### Poslanie priamej správy

---

Priamu správu môžete poslať len niekomu, kto vás sleduje.

1. Na ľubovoľnej karte stlačte  a potom klepnite na **Nová správa**.
2. Klepnite do textového okna navrchu obrazovky a potom zadajte meno. Počas zadávania znakov sa objavujú mená zo služby Twitter zodpovedajúce zadávaným znakom. Keď uvidíte požadované meno, klepnite naň.
3. Zadajte svoju správu a potom klepnite na **Pridať**.

Stlačením a podržaním textu Twitter nejakej osoby môžete danej osobe poslať priamu správu. Potom klepnite v ponuke možností na **Poslať priamu správu**.



## Konverzácia v aplikácii Google Talk

Google Talk je program od Google na posielanie okamžitých správ. Umožňuje vám komunikovať s inými ľuďmi, ktorí takisto používajú Google Talk. Ak ste sa prihlásili na svoje konto Google pri prvom nastavení zariadenia HTC Flyer, už ste prihlásení k službe Google Talk.

---

### Konverzácia s priateľom

---

1. V aplikácii Google Talk klepnite na priateľa v položke Zoznam priateľov.
2. Do textového okna zadajte svoju správu. Môžete vložiť aj emotikon – stlačte  a potom klepnite na **Viac > Vložiť emotikon**.
3. Klepnite na **Odoslať**.
4. Počas konverzácie stlačte  a potom klepnite na tieto možnosti:

Záznam o konverzácií	Vaše správy z aplikácie Google Talk sa ukladajú do priečinka <b>Konverzácie</b> na vašom konte Gmail. Klepnite na túto možnosť, ak nechcete ukladať svoje správy z konverzácie.
Prepnúť konverzácie	Ak vediete viac konverzácií, klepnutím na toto prepnete na konverzáciu s druhým priateľom.
Zoznam priateľov	Návrat na Zoznam priateľov.

<b>Pridať do konverzácie</b>	Pridanie ďalšieho priateľa do konverzácie. Priateľ, ktorého ste pozvali, a tiež aktuálny účastník konverzácie dostanú pozvánku na skupinovú konverzáciu. Každý, kto prijme pozvanie, sa pridá do tejto skupinovej konverzácie.
<b>Ukončiť konverzáciu</b>	Ukončenie aktuálnej konverzácie.
<b>Viac</b>	Vymazanie histórie konverzácie, vloženie emotikonu alebo zobrazenie podrobností o kontakte.

### Prijatie pozvánky na konverzáciu

Keď vám priateľ pošle správu Google Talk, dostanete upozornenie. Jeho položka v položke Zoznam priateľov zobrazuje správu.

Spravte jednu z týchto možností:

- V položke Zoznam priateľov klepnite na priateľa, ktorý poslal pozvanie na konverzáciu.
- Otvorte panel Upozornenia a následne klepnite na upozornenie na konverzáciu.

### Zmena stavu online a obrázka







1. V aplikácii Google Talk môžete v položke Zoznam priateľov klepnutím na meno otvoriť obrazovku Nastaviť stav.
2. Zadajte svoju novú správu o stave. Prípadne stlačte  a vyberte vlastný stav zo zoznamu.
3. Klepnite na online stav vedľa svojho obrázka a potom vyberte z ponuky požadovaný stav.
4. Klepnite na svoj obrázok a potom urobte jedno z nasledujúceho:
  - Klepnutím na **Odstrániť** svoju fotografiu odstránite.
  - Klepnutím na **Zmeniť** vyberte iný obrázok.
5. Klepnite na **Hotovo**.

Váš stav online, správa a obrázok sa objaví v položke Zoznam priateľov u vašich priateľov a v iných aplikáciách, v ktorých sa zobrazuje stav z aplikácie Google Talk.

## Pridávanie a spravovanie priateľov

Položka Zoznam priateľov je miesto, kde môžete pridávať svojich priateľov v aplikácii Google Talk a spravovať ich.

V aplikácii Google Talk môžete v položke Zoznam priateľov robiť nasledovné:

Pozvať priateľa	<ol style="list-style-type: none"> <li>1. Stlačte  a potom klepnite na <b>Pridať priateľa</b>.</li> <li>2. Zadajte v aplikácii Google Talk ID pre okamžité správy alebo adresu na Gmail priateľa, ktorého chcete pridať.</li> <li>3. Klepnite na <b>Poslať pozvanie</b>.</li> </ol>
Zobraziť všetkých priateľov	Ako predvolená možnosť sa v položke Zoznam priateľov zobrazujú len tí priatelia (najobľúbenejší), s ktorými konverzujete často. Ak chcete zobraziť všetkých priateľov, stlačte  a potom klepnite na <b>Všetci priatelia</b> . Ak chcete zobraziť len priateľov, s ktorými konverzujete často, stlačte  a potom klepnite na <b>Najobľúbenejší</b> .
Zaradiť priateľa medzi obľúbených	<ol style="list-style-type: none"> <li>1. Stlačte  a potom klepnite na <b>Všetci priatelia</b>.</li> <li>2. Stlačte a podržte meno priateľa a potom klepnite na <b>Vždy zobraziť priateľa</b>.</li> </ol>
Blokovať priateľa	<p>Môžete zablokovať priateľa a nebude vám môcť posilať správy. Keď je osoba blokovávaná, priateľ bude odstránený z položky Zoznam priateľov a bude pridaný do položky Blokování priatelia.</p> <ol style="list-style-type: none"> <li>1. Stlačte  a potom klepnite na <b>Všetci priatelia</b>.</li> <li>2. Stlačte a podržte meno priateľa a potom klepnite na <b>Blokovať priateľa</b>.</li> </ol>
Odblokovať priateľa	Stlačte  a potom klepnite na <b>Ďalšie &gt; Blokování</b> .
Zobraziť všetkých pozvaných priateľov	Stlačte  a potom klepnite na <b>Ďalšie &gt; Pozvaní</b> . Priatelia, ktorí zatiaľ neprijali vašu pozvánku, sú uvedení v zozname na obrazovke.

## Zmena nastavenia alebo odhlásenie

V položke Zoznam priateľov v aplikácii Google Talk stlačte  a potom klepnite na:

- **Nastavenie**, ak chcete zmeniť nastavenie aplikácie a upozorňovania.
- **Odhlásiť sa**, ak sa chcete odhlásiť.

# E-mail

## Gmail

### Používanie služby Gmail

Pri prvom použití zariadenia HTC Flyer sa nezabudnite prihlásiť na svoje konto Google, aby ste mohli používať Gmail. Ak ste tak neurobili, prejdite na nastavenie **Kontá a synchronizácia** a prihláste sa.

Na zariadení HTC Flyer môžete nastaviť viac než jedno konto Google a potom môžete prepínať medzi kontami Gmail.

### Zobrazenie priečinka Doručená pošta Gmail

Všetky prichádzajúce e-maily sa ukladajú v položke Doručená pošta.

Na obrazovke Domov klepnite na  > Gmail. Potom sa otvorí priečinok doručenej pošty Gmail.

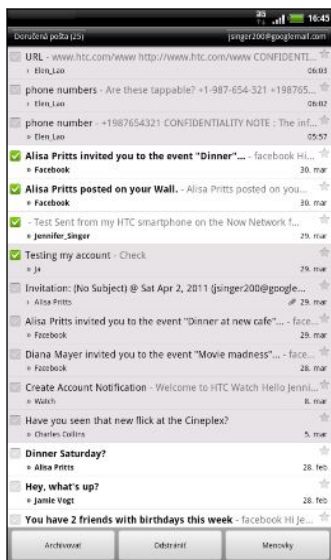

Archivovanie,  
odstránenie alebo  
označovanie  
viacerých  
konverzácií štítkom

Klepnite na  pred e-mailovou správou alebo konverzáciou. Potom klepnutím na tlačidlá na obrazovke naspodku vyberte, čo chcete robiť s vybranými správami alebo konverzáciami.

Zobrazenie  
konceptov,  
odoslaných správ a  
ďalších štítkov

Klepnite na **Doručená pošta** na obrazovke vľavo hore a potom klepnite na iný štítk (napríklad **Odoslané**, **Koncepty** alebo vami vytvorený štítk), čím zobrazíte jeho správy alebo konverzácie.

Prepnutie na iné  
konto Gmail

Klepnite na obrazovke vpravo hore na aktuálne konto a potom klepnutím na iné konto prepnete na toto konto.

Obnovenie  
priečinka Doručená  
pošta



Stlačte  a potom klepnite na **Obnoviť**.

## Odoslanie novej správy



1. V priečinku doručenej pošty Gmail stlačte  a potom klepnite na **Vytvoriť**.
2. Ak ste na zariadení HTC Flyer nastavili niekoľko kont Google, vyberte adresu Gmail, ktorú chcete použiť pri odoslaní svojho e-mailu. Klepnite na schránku ukazujúcu vašu aktuálnu adresu Gmail a potom klepnite na inú adresu, ktorú chcete pri odoslaní použiť.
3. Do poľa **Komu** zadajte e-mailovú adresu príjemcu správy. Ak posielate e-mail viacerým príjemcom, ich e-mailové adresy oddelujte od seba čiarkou.





Ak chcete poslať kópiu (Cc) alebo skrytú kópiu (Bcc) e-mailu iným príjemcom, stlačte  a potom klepnite na **Zobraziť kópiu/skrytú kópiu**.

4. Zadajte predmet e-mailu a vytvorte správu.
5. Ak chcete priložiť obrázok, stlačte  a potom klepnite na **Priložiť**.
6. Vyhľadajte a klepnite na obrázok, ktorý chcete priložiť.
7. Po vytvorení správy klepnite na .



Počas vytvárania správy môžete klepnutím na  správu uložiť ako koncept. Prípadne stlačte , čím správu zahodíte.

## Odpovedanie na e-mailovú správu alebo preposlanie e-mailovej správy

1. V priečinku doručenej pošty Gmail klepnite na e-mailovú správu alebo konverzáciu.
2. Ak chcete odpovedať odosielateľovi, klepnite na . Prípadne klepnite na  a vyberte, či chcete **Odpovedať všetkým** alebo **Poslať ďalej**.
3. Spravte jednu z týchto možností:
  - Ak ste vybrali **Odpovedať** alebo **Odpovedať všetkým**, zadajte správu odpovede.
  - Ak ste vybrali na **Poslať ďalej**, zadajte príjemcov správy.



Klepnite na **Odpovedať priamo**, ak chcete prepojiť svoju novú správu a prijatým e-mailom. Tým však odstránite všetky prílohy alebo formátovanie v pôvodnej e-mailovej správe.

4. Klepnite na .

## Pomoc

Ak potrebujete ďalšie informácie o používaní služby Gmail, stlačte  a potom klepnite na **Viac > Pomocník**. Webový prehľadávač otvorí stránku Pomocníka pre Google Mobile.

## E-mail



### Informácie o aplikácii E-mail

Pomocou aplikácie E-mail pridajte svoje webmailové alebo POP3 či IMAP e-mailové kontá. Môžete tiež nastaviť a používať svoje e-mailové konto Exchange ActiveSync na zariadení HTC Flyer.



Môžete pridať miniaplikáciu E-mail a zobraziť tak svoje e-maily z konta POP3/IMAP alebo Exchange ActiveSync na obrazovke Domov.

### Pridanie e-mailového konta POP3/IMAP



1. Na obrazovke Domov klepnite na  > **E-mail**.
2. Spravte jednu z týchto možností:
  - Ak je to po prvýkrát, čo pridávate e-mailové konto v aplikácii E-mail, klepnite na **Iné (POP3/IMAP)** na obrazovke Vybrať poskytovateľa e-mailu.
  - Ak ste už pridali e-mailové konto v aplikácii E-mail, stlačte  a potom klepnite na **Viac > Nové konto**. Ak sa zobrazí obrazovka Vybrať poskytovateľa e-mailu, klepnite na **Iné (POP3/IMAP)**.
3. Zadaťte e-mailovú adresu a heslo pre dané e-mailové konto a následne klepnite na **Ďalej**.
4. Ak typ konta, ktoré chcete nastaviť, nie je v internej databáze, objaví sa výzva na zadanie ďalších podrobností.
5. Zadaťte názov konta a Vaše meno a potom klepnite na **Dokončiť nastavenie**.

### Pridanie konta Microsoft Exchange ActiveSync

Môžete pridať jedno alebo viac kont Microsoft Exchange ActiveSync na zariadení HTC Flyer. Môžete synchronizovať s Microsoft Exchange Server 2003 Service Pack (SP2) alebo novším.



Môžete pridať až 15 kont Exchange ActiveSync na zariadenie HTC Flyer.

1. Na obrazovke Domov klepnite na  > **E-mail**.
2. Spravte jednu z týchto možností:
  - Ak je to po prvýkrát, čo pridávate e-mailové konto v aplikácii E-mail, klepnite na obrazovke Vybrať poskytovateľa e-mailu na **Microsoft Exchange ActiveSync**.
  - Ak ste už pridali e-mailové konto v aplikácii E-mail, stlačte  a potom klepnite na **Viac > Nové konto**. Ak sa zobrazí obrazovka Vybrať poskytovateľa e-mailu, klepnite na **Microsoft Exchange ActiveSync**.

3. Zadajte podrobnosti o konte Exchange ActiveSync a potom klepnite na **Ďalej**. Ak váš firemný server Exchange nepodporuje automatické zisťovanie, po klepnutí na **Ďalej** bude potrebné zadať nastavenie servera Exchange. Požiadajte administrátora servera Exchange o podrobnosti.
4. Vyberte typy údajov, ktoré chcete synchronizovať. Môžete tiež vybrať, ako často chcete aktualizovať a synchronizovať do zariadenia HTC Flyer, potom klepnite na **Ďalej**.
5. Zadajte názov konta, potom klepnite na **Dokončiť nastavenie**.

---

### Kontrola priečinka Doručená pošta v aplikácii E-mail

---

Keď otvoríte aplikáciu E-mail, zobrazí sa priečinok Doručená pošta jedného z e-mailových kont, ktoré ste na zariadení HTC Flyer nastavili.

Ak chcete prepnúť medzi e-mailovými kontami, klepnite na panel ukazujúci aktuálne e-mailové konto a potom klepnite na iné konto.

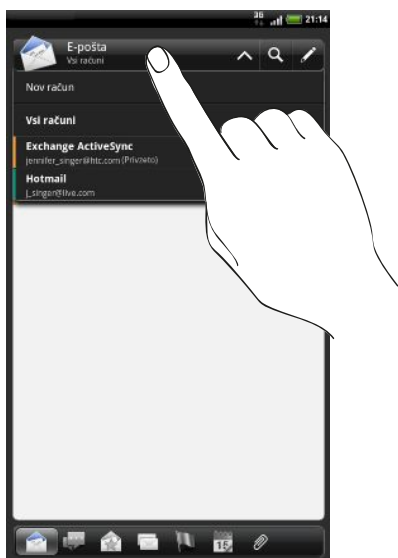

Zobrazenie jednotného priečinka Doručená pošta všetkých e-mailových kont

Prezerajte svoje e-maily zo všetkých kont na jednom mieste bez toho, aby ste museli prepínať na iné kontá.

Stačí klepnúť na panel zobrazujúci aktuálne e-mailové konto a potom klepnúť na **Všetky kontá**. E-mailové správy sú farebne rozlíšené, takže môžete ľahko rozoznať, ku ktorému e-mailovému kontu patria.



V zjednotenom priečinku Doručená pošta je možné zobraziť najviac 15 e-mailových kont.



## Prepínanie medzi rôznymi zobrazeniami priečinka Doručená pošta

Ak máte množstvo e-mailových správ, môže prehľadávanie dlhého zoznamu a nájdenie jednej správy alebo súvisiacich e-mailových správ nejaký čas trvať. Použite karty aplikácie E-mail a usporiadajte svoje e-maily do rôznych kategórií.

Ak chcete ľahšie prehľadať svoje e-mailové správy, klepnutím na jednu z nasledovných kariet zmeňte zobrazenie priečinka Doručená pošta:



### Doručená pošta

Zobrazí e-mailové správy ako osobitné položky.



### Konverzácie

Zobrazí e-mailové správy ako konverzácie, zoskupené podľa predmetu. Klepnutím na predmet v zozname zobrazíte e-mailovú konverzáciu.



### Skupina

Zobrazí všetky e-mailové správy od skupiny kontaktov. Ak chcete zvoliť, ktorá skupina kontaktov sa má zobrazovať, stlačte , klepnite na **Zobraziť** a potom vyberte skupinu.



### Neprečítané

Zobrazí neprečítané správy.



### Označené (len Exchange ActiveSync)

Zobrazí všetky správy označené príznakom.



### Pozvánky alebo Pozvánky na schôdzu (len Exchange ActiveSync)

Zobrazí pozvania na stretnutia, ktoré ste ešte neprijali ani neodmietli.



### Prílohy



Zobrazia sa všetky správy s prílohami.

## Zobrazenie ukážky e-mailových správ

Počas prezerania správ v priečinku Doručená pošta alebo ľubovoľného poštového priečinka môžete zobrazit ukážku e-mailových správ.



- Otočte zariadenie HTC Flyer doľava a držte ho v orientácii na šírku, čím zobrazíte rozdelené okno ukážky so zoznamom e-mailov naľavo a ukážkou vybranej správy napravo.



- V orientácii na šírku môžete klepnutím na  zobrazit e-mailovú správu na celej obrazovke. Ak chcete prejsť späť do rozdeleného okna s ukážkou, klepnite na .

## Obnovenie e-mailového konta

Nech sú nastavenia automatickej synchronizácie akékoľvek, môžete svoje odoslané a prijaté e-maily synchronizovať kedykoľvek manuálne.

- Keď ste na konte, ktoré chcete synchronizovať, stlačte  a potom klepnite na **Obnoviť**.
- Ak máte viac e-mailových kont, môžete ich obnoviť naraz. Prejdite najprv do priečinka doručených správ Všetky kontá. Potom stlačte  a klepnite na **Obnoviť**.

## Zoradenie e-mailových správ

E-mailové správy môžete zoradiť podľa dátumu prijatia, priority, predmetu, odosielateľa alebo veľkosti.

V priečinku Doručená pošta stlačte , klepnite na **Zoradiť** a vyberte spomedzi možností zoradenia.

## Rýchle prezeranie priečinka Doručená pošta

Ak máte v priečinku Doručená pošta dlhý zoznam e-mailových správ, nemusí byť jednoduché prehľadať zoznam a nájsť e-mail, ktorý chcete. Môžete rýchlo prechádzať prijatou poštou pomocou gest prstom.

1. Vyberte si spôsob triedenia, v ktorom sa majú zobrazit vaše e-mailové správy.
2. Stlačte ľubovoľnú e-mailovú právu dvomi prstami a podržte, potom zľahka potiahnite nahor alebo nadol bez toho, aby ste uvoľnili prsty. Obrazovka potom prejde na nasledujúcu alebo predchádzajúcu skupinu e-mailových správ založenú na vybranom poradí zoradenia.

---

## Spravovanie e-mailových správ

---

### Odstránenie e-mailovej správy

1. V priečinku Doručená pošta stlačte a podržte správu, ktorú chcete odstrániť.
2. V ponuke možností klepnite na **Odstrániť**.

### Výber viacerých e-mailových správ

1. Klepnutím na začiarkavacie políčka e-mailových správ ich vyberte.
2. Zvoľte, čo chcete s vybranými správami robiť: **Označiť ako prečítané** (alebo vyberte **Označiť ako neprečítané**), **Odstrániť** alebo **Presunúť do iného priečinka**.



Nie je možné presunúť e-mailové správy, ak ste v zjednotenom priečinku Doručená pošta (Všetky kontá).

### Presunutie viacerých e-mailových správ do iného priečinka

1. Prepnete na e-mailové konto, ktoré chcete použiť.
2. Klepnite na začiarkavacie políčka e-mailových správ, ktoré chcete presunúť.
3. Klepnite na **Presunúť do** a potom klepnite na priečinok, do ktorého sa majú e-mailové správy presunúť.

### Presunutie e-mailovej správy po prečítaní

1. V otvorenej správe klepnite na .
2. Klepnite na priečinok, do ktorého chcete e-mailovú správu presunúť.

### Odstránenie všetkých správ

1. Najprv klepnite na začiarkavacie políčko nejakej správy.
2. Stlačte  a potom klepnite na **Vybrať všetko**.
3. Klepnite na **Odstrániť**.



### Prepnutie do iných poštových priečinkov

1. Stlačte  a potom klepnite na **Priečinky**.
2. Klepnite na poštový priečinok, ktorého správy chcete zobraziť.

---

## Posielanie e-mailovej správy

---

1. Na obrazovke Domov klepnite na  > **E-mail**.
2. Prepnete na e-mailové konto, ktoré chcete použiť na odoslanie e-mailu.
3. V priečinku Doručené správy daného e-mailového konta klepnite na .

4. Zadajte jedného alebo viac príjemcov. Môžete:
  - Zadajte e-mailové adresy priamo do políčka **Komu**, oddelíte ich čiarkou. Počas zadávania e-mailových adries sa zobrazujú všetky zhodujúce sa adresy zo zoznamu kontaktov. Klepnite na zhodu pre priame zadanie tej adresy.
  - Klepnúť na ikonu  a následne vybrať kontakty, ktorým chcete správu poslať. Ako príjemcu môžete vybrať aj skupiny kontaktov, prípadne vyhľadať a pridať kontakty.

Ak sa zadané meno kontaktu nenájde a máte konto Exchange ActiveSync v aplikácii E-mail, môžete vyhľadávať kontakt vo svojom adresári spoločnosti.



Ak chcete poslať kópiu (Cc) alebo skrytú kópiu (Bcc) e-mailu iným príjemcom, stlačte  a potom klepnite na **Zobraziť kópiu/skrytú kópiu**.

5. Zadajte predmet a vytvorte správu.
6. Ak chcete pridať prílohu, stlačte , klepnite na **Priložiť** a vyberte spomedzi nasledujúcich možností:

Obrázok	Nasnímanie fotografie a jej priloženie, prípadne priloženie existujúcej fotografie.
Video	Nahrávanie videa a jeho priloženie, prípadne priloženie existujúceho videa.
Zvuk	Priloženie zvukového súboru.
Odporúčanie aplikácie	Vyberte aplikáciu, ktorú ste nainštalovali z Android Market a chcete ju zdieľať s ostatnými. Adresa URL, z ktorej je možné aplikáciu prevziať, bude vložená do vašej e-mailovej správy.
Umiestnenie	Môžete pripojiť informácie o umiestnení. Pošlite svoje súčasné umiestnenie (vyžaduje zapnutý systém GPS) alebo vyberte umiestnenie na mape.
Dokument	Pripojíte PDF súbor alebo dokument, ako textový súbor alebo tabuľka.
Kontakt (vCard)	Priložte kontaktné údaje o nejakej osobe.
Plánovaná činnosť (vCalendar)	Priložte udalosť kalendára.
Súbor	Priloženie nejakého iného súboru.

7. Klepnutím na **Odoslať** pošlete okamžite správu, alebo klepnutím na **Uložiť ako koncept** ju pošlete neskôr.









Ak nie je pri odosielaní e-mailu k dispozícii pripojenie na Internet, prípadne je zapnutý Režim v lietadle, e-mail bude uložený do priečinka Pošta na odoslanie. Keď bude pripojenie na Internet k dispozícii, uložený e-mail bude odoslaný automaticky pri nasledujúcej synchronizácii zariadenia HTC Flyer.

## Pokračovanie konceptu e-mailovej správy

1. V priečinku prijatej pošty stlačte  a potom klepnite na **Priečinky > Koncepty**.
2. Klepnite na správu.
3. Keď skončíte s upravovaním správy, klepnite na **Odoslať**.

## Čítanie a odpovedanie na e-mailovú správu

1. Na obrazovke Domov klepnite na  > **E-mail**.
2. Prepnite na e-mailové konto, ktoré chcete použiť.
3. V priečinku doručenej pošty e-mailového konta klepnite na e-mail, ktorý si chcete prečítať.
4. Spravte jednu z týchto možností:

Odpoveď na správu	Klepnite na  alebo  .
Poslanie správy ďalej	Klepnite na  .
Odstránenie správy	Klepnite na  .
Označenie správy ako neprečítanej	Stlačte  a potom klepnite na <b>Označiť ako neprečítané</b> .

## Nastavenie priority pre e-mailovú správu

Môžete nastaviť prioritu pre e-mailovú správu, ktorú odosielate.



1. Počas vytvárania správy stlačte .
2. Klepnite na **Nastaviť prioritu**.
3. Vyberte pre správu prioritu.

Ak vyberiete prioritu **Vysoká** alebo **Nízka**, táto priorita sa objaví pod predmetom správy.

## Práca s e-mailom Exchange ActiveSync

Môžete čítať, odpovedať, posilať a spravovať svoj pracovný e-mail rovnako ľahko ako pri konte POP3/IMAP. Okrem toho môžete používať niektoré výkonné funkcie Exchange.

### Označenie e-mailu príznakom

- Počas zobrazenia priečinka **Doručená pošta** klepnite na ikonu bielej vlajky , ktorá sa objaví napravo od e-mailovej správy. Ikona sa zmení na červenú  po tom, ako ňou označíte e-mail.
- Počas čítania e-mailu môžete tiež klepnúť na ikonu vlajky v e-mailovej správe.

## Nastavenie stavu Mimo kancelárie

1. Prepnete na svoje konto Exchange ActiveSync .
2. Stlačte  a potom klepnite na **Viac > Mimo kancelárie**.
3. Klepnite na rámček a potom označte možnosť **Mimo kancelárie**.
4. Nastavte dátumy a časy pre obdobie, keď budete mimo kancelárie.
5. Zadajte správu automatickej odpovede.
6. Klepnite na **Uložiť**.

## Poslanie požiadavky na stretnutie

1. Prepnete na svoje konto Exchange ActiveSync.
2. Prejdite na kartu Pozvánky (alebo Pozvánky na schôdzu) a potom klepnite na .
3. Zadajte podrobnosti stretnutia.
4. Klepnite na **Odoslať**.

---

## Zmena nastavení e-mailového konta

---

1. Prepnete na e-mailové konto, ktorého nastavenie chcete zmeniť.
2. Stlačte  a potom klepnite na **Viac > Nastavenie**.
3. Vyberte si z nasledujúcich možností:

<b>Nastavenie konta</b>	Zmeňte si nastavenia e-mailového konta, napríklad meno, e-mailovú adresu, heslo a popis.
<b>Všeobecné nastavenie</b>	Nastavíte veľkosť písma pri čítaní e-mailov, povolíte, zablokujete alebo nastavíte podpis, nastavíte konto ako predvolené e-mailové konto, a nastavíte, kde sa majú ukladať prílohy e-mailov.
<b>Odoslať a prijať</b>	Nastavte možnosti synchronizácie pre prichádzajúce alebo odchádzajúce e-maily, ako sú napríklad maximálny limit veľkosti, plán aktualizácie a podobne.
<b>Nastavenie upozornenia</b>	Upravíte nastavenia oznámení e-mailov.
<b>Odstrániť konto</b>	Klepnutím odstránite e-mailové konto.

4. Stlačením tlačidla  uložíte zmeny.

## Odstránenie e-mailového konta

1. Prepnete na e-mailové konto, ktoré chcete odstrániť.
2. Stlačte  a potom klepnite na **Ďalšie > Nastavenie > Odstrániť konto**.

# Kalendár

## O aplikácii Kalendár

Už nikdy nezabudnete na dôležitý dátum. Používajte na telefóne aplikáciu Kalendár na plánovanie udalostí, stretnutí a plánovaných činností.



Môžete si tiež nastaviť HTC Flyer tak, aby ste udržiavali synchronizáciu s týmito typmi kalendárov:

- Na zariadení HTC Flyer sa najprv prihláste na svoje konto Google, aby ste mohli synchronizovať aplikáciu Kalendár s Kalendárom Google online. Môžete pridať viac kont Google.
- Ak používate na počítači program Microsoft Outlook, môžete na počítači nastaviť aplikáciu HTC Sync na synchronizáciu Kalendára programu Outlook a aplikáciou Kalendár.
- Ak máte konto Microsoft Exchange ActiveSync a pridali ste ho do zariadenia HTC Flyer, môžete synchronizovať aplikáciu Kalendár s udalosťami kalendára Exchange ActiveSync.

Ak ste sa prihlásili na svoje konto spoločenskej siete, ako je napríklad Facebook, narodeniny a udalosti vašich priateľov sa objavia v aplikácii Kalendár.

## Vytvorenie udalosti

Môžete vytvoriť udalosti, ktoré sa synchronizujú s vaším Kalendárom Google, Kalendárom Outlook v počítači alebo kalendárom Exchange ActiveSync, ako aj udalosti, ktoré sa objavia len na zariadení HTC Flyer.

1. Na obrazovke Domov klepnite na  > **Kalendár**.
2. V ľubovoľnom zobrazení aplikácie Kalendár klepnite na .
3. Ak máte viac ako jeden kalendár, vyberte si kalendár, do ktorého chcete pridať udalosť:
  - Vyberte svoje konto Google pre vytvorenie udalosti Kalendára Google. Ak máte na webe viacero Kalendárov Google, vyberte si jeden, do ktorého sa má pridať udalosť.
  - Vyberte možnosť **PC Sync**, ak chcete vytvoriť udalosti kalendára pre HTC Flyer. Môžete ich synchronizovať s Kalendárom programu Outlook pomocou aplikácie HTC Sync.
  - Vyberte konto Exchange ActiveSync, ak chcete vytvoriť udalosť kalendára Exchange ActiveSync.
4. Zadáajte názov udalosti.

5. Pre bližšie určenie dátumu a času udalosti urobte jeden z nasledujúcich krokov:
  - Ak má udalosť nastavený časový rámec, klepnite na **Od** a **Do** pre nastavenie dátumu a času.
  - Ak ide o celodennú udalosť, napríklad narodeniny, nastavte dátumy **Od** a **Do**, potom začiarknite políčko **Celodenná**.
6. Zadajte miesto a popis udalosti.
7. Nastavte čas upozornenia.



Pri udalosti Kalendára Google môžete pridať ďalší čas pripomenutia. Stlačte  a potom klepnite na **Pridať pripomenutie**.

8. Ak je udalosť pravidelne sa opakujúca, klepnite na políčko **Opakovanie** a potom vyberte, ako často sa udalosť vyskytuje.
9. Klepnite na **Uložiť**.

### Pozvanie hostí na udalosť (len Kalendár Google)



Po pozvaní hostí na udalosť bude pomocou konta Google odoslaný pozývaci e-mail.

Ak chcete pozvať hostí na svoju udalosť, potrebujete si vytvoriť udalosť a pridať ju do svojho kalendára Google.

1. Otvorte Kalendár a vytvorte novú udalosť. Klepnite na pole **Kalendár** a vyberte si konto Google (alebo jeden z vašich ďalších kalendárov Google).
2. Pridajte podrobnosti o udalosti, ako dátum a čas, miesto a podobne.
3. Do poľa **Hostia** zadajte e-mailové adresy všetkých, ktorých chcete pozvať na udalosť. Jednotlivé adresy oddeľujte čiarkami (,). Ak ľudia, ktorým ste poslali pozvanie, používajú Kalendár Google, dostanú pozvanie v aplikácii Kalendár a e-mailom.
4. Klepnutím na **Uložiť** pridáte udalosť do svojho Kalendára Google.

### Odoslanie žiadosti o stretnutie pomocou aplikácie Kalendár (len Exchange ActiveSync)

Ak máte na zariadení HTC Flyer nastavené konto Exchange ActiveSync, môžete použiť Kalendár na vytvorenie schôdzky a poslať žiadosť o stretnutie vo forme e-mailu ľuďom, ktorých chcete pozvať na stretnutie.

1. Otvorte Kalendár a vytvorte novú udalosť. Klepnite na políčko **Kalendár** a potom vyberte svoje konto Exchange ActiveSync.
2. Pridajte podrobnosti o stretnutí, ako dátum a čas, miesto a podobne.
3. Stlačte  a potom klepnite na **Pozvanie na stretnutie**.
4. Klepnite na  a vyberte účastníkov spomedzi vašich kontaktov alebo adresára spoločnosti.
5. Zadajte svoju správu a potom klepnite na **Odoslať**.



## Zmena zobrazení aplikácie Kalendár

Keď otvoríte aplikáciu Kalendár, v predvolenom nastavení je zobrazenie Mesiac.

Ak chcete zmeniť na iné zobrazenie, stačí klepnúť na  (Deň),  (Týždeň) alebo  (Agenda).

---

### Použitie zobrazenia Mesiac

---

V zobrazení Mesiac budete vidieť značky pri dňoch, ktoré obsahujú udalosti.

V zobrazení Mesiac môžete:

- Klepnúť na niektorý deň a zobrazíť tak udalosti tohto dňa.
- Stlačiť a podržať niektorý deň a otvoriť tak ponuku možností, z ktorej si tiež môžete zvoliť možnosť vytvorenia udalosti alebo prepnutia do zobrazenia Deň alebo Agenda.
- Posúvajte prstom hore alebo dolu po obrazovke pre zobrazenie predchádzajúcich alebo nasledujúcich mesiacov.

---

### Používanie zobrazenia Deň a Agenda

---

V zobrazení Deň sa udalosti zobrazujú po jednotlivých dňoch, zatiaľ čo v zobrazení Agenda sa zobrazujú všetky udalosti v časovom poradí.

Keď ste v zobrazení Deň, môžete:

- Stlačiť a podržať časový úsek pre vytvorenie novej udalosti pre tento čas.
- Posuňte sa vľavo alebo vpravo cez obrazovku pre zobrazenie predchádzajúcich alebo nasledujúcich dní.
- Môžete vidieť aj počasie daného dňa, ale len v rámci päťdňovej predpovede počasia.

---

### Použitie zobrazenia Týždeň

---

Týždenné zobrazenie zobrazuje zoznam udalostí jedného týždňa.



Keď ste v zobrazení Týždeň, môžete:

- Stlačiť a podržať časový úsek pre vytvorenie novej udalosti pre tento čas.
- Klepnúť na udalosť (zobrazenú ako farbené bloky) a zobrazíť tak podrobnosti.
- Posuňte sa vľavo alebo vpravo cez obrazovku pre zobrazenie predchádzajúcich alebo nasledujúcich týždňov.

## Spravovanie udalostí aplikácie Kalendár

### Zobrazenie udalosti

K dispozícii máte možnosť zobrazíť svoje vlastné udalosti, ako aj udalosti ďalších ľudí, ktoré s vami zdieľajú.

1. V zobrazení Deň alebo Agenda klepnite na udalosť. Potom sa otvorí obrazovka Podrobnosti udalosti a zobrazí sa súhrn danej udalosti.
2. V závislosti od údajov udalosti môžete robiť nasledovné:
  - Nájsť umiestnenie udalosti v aplikácii Mapy.
  - Skontrolovať účastníkov udalosti.
  - Ak bola udalosť odoslaná ako pozvanie na stretnutie, môžete na pozvanie odpovedať.
  - Ak ide o udalosť kalendára Exchange ActiveSync, môžete odpovedať e-mailom organizátorovi alebo všetkým hosťom. Stlačte  a potom klepnite na **Odpovedať** lebo **Odpovedať všetkým**.
  - Vybrať nejaký text a vyhľadať ho na webe.
  - Klepnutím na čas pripomienky ho zmeníte. Stlačením  uložte zmeny.



Potrebuje si poznačiť nejaké body diskusie? Počas prezerania udalosti kalendára klepnite na **Vytvoriť poznámku**. Možno prípadne chcete prepojiť existujúcu poznámku so svojou udalosťou. Stlačte  a potom klepnite na **Viac > Priradiť poznámku**. Otvorí sa aplikácia Poznámky.

### Úprava udalosti

Môžete upraviť udalosti, ktoré ste vytvorili.

1. Počas prezerania udalosti stlačte  a potom klepnite na **Upraviť udalosť**.
2. Vykonajte zmeny danej udalosti.
3. Keď úpravu dokončíte, klepnite na **Uložiť**.

### Odstránenie udalosti

Spravte jednu z týchto možností:

- Počas prezerania súhrnu udalosti na obrazovke Podrobnosti udalosti stlačte  a potom klepnite na **Odstrániť udalosť**.
- V dennom, týždennom zobrazení a zobrazení agendy stlačte a podržte udalosť a potom klepnite na **Odstrániť udalosť**.
- Keď upravujete udalosť, klepnite na **Odstrániť**.

Ak ide o opakovanú udalosť, objaví sa výzva, či chcete odstrániť len tento výskyt alebo všetky výskyty z aplikácie Kalendár.

## Zdieľanie udalosti (vCalendar)

Udalosť kalendára môžete zdieľať pomocou Bluetooth alebo jej odoslaním ako súborovej prílohy v e-mailovej správe alebo v správe.

1. Počas prezerania udalosti stlačte  a potom klepnite na **Zdieľať vCalendar**.
2. Spravte jednu z týchto možností:
  - Klepnite na **Bluetooth**. Objaví sa výzva na zapnutie Bluetooth na zariadení HTC Flyer a pripojenie k prijímajúcemu zariadeniu Bluetooth.
  - Klepnite na **E-mail**. Otvorí sa okno novej správy a automaticky sa do správy priloží súbor vCalendar. Na odoslanie správy bude použité predvolené e-mailové konto.
  - Klepnite na **Správa**. Otvorí sa okno novej správy a automaticky sa do správy priloží súbor vCalendar ako multimediálna príloha.

## Odmietnutie alebo odloženie pripomenutí udalostí

Ak ste nastavili aspoň jedno pripomenutie udalosti, v oblasti oznámení v stavovom riadku sa objaví ikona nadchádzajúcej udalosti , aby vám pripomenula nadchádzajúcu udalosť.

1. Klepnite na stavový riadok, potom potiahnite prst dolu po obrazovke, čím otvoríte panel Upozornenia.
2. Spravte jednu z týchto možností:
  - Klepnite na **Vymazať** pre odmietnutie pripomenutí alebo iných upozornení.
  - Keď potiahnete prst a otvoríte panel Upozornenia klepnite na pripomenutie udalosti kalendára. Uvidíte zoznam všetkých upozornení na nevybavené udalosti. Klepnutím na **Odložiť všetky** odložíte všetky pripomenutia udalostí na päť minút, alebo klepnutím na **Vypnúť všetky** zrušíte všetky pripomenutia udalostí.
  - Stlačením  necháte pripomenutia nevybavené v oblasti upozornení v stavovom riadku.

## Zobrazenie alebo skrytie kalendárov

V ľubovoľnom zobrazení aplikácie Kalendár klepnite na  a potom začiarknutím alebo zrušením začiarknutia vyberte, ktorý kalendár zobraziť a ktorý skryť.



Kalendáre zostanú v zariadení HTC Flyer synchronizované bez ohľadu na to, či ste ich skryli alebo nie.

## Zmena nastavení aplikácie Kalendár

Nastavenia aplikácie Kalendár môžete zmeniť, aby ste určili, ako sa majú udalosti zobrazovať a ako máte byť upozornení na nadchádzajúce udalosti.

V ľubovoľnom zobrazení aplikácie Kalendár stlačte  a potom klepnite na **Nastavenie** (alebo **Viac > Nastavenie**).

### Nastavenie pripomenutia

Všetky kalendáre	Toto políčko označte, ak chcete použiť rovnaké nastavenia upozornení udalostí pre všetky typy kalendárov. Ak zrušíte označenie tohto políčka, môžete nastaviť rôzne nastavenia upozornení pre každý kalendár.
Nastaviť výstrahy a upozornenia	Nakonfigurujete upozornenia udalostí pre otvorenie signálu, poslanie upozornenia alebo vypnutie upozornení udalostí v zariadení HTC Flyer.
Predvolený čas pripomenutia	Zvolíte, ako skoro pred udalosťou chcete byť upozorňovaní.
Vyberte vyzváňací tón	Zvolíte tón zvonenia, ktorý zaznie, keď dostanete upozornenie na udalosť.
Skryť zamietnuté udalosti	Zvolíte si, či zobrazovať alebo skryť udalosti, na ktoré ste odmietli pozvania.

### Nastavenia zobrazenia aplikácie Kalendár

Začína v	Vyberte predvolené zobrazenie po otvorení aplikácie Kalendár
Prvý deň v týždni	Nastavte mesačné a týždenné zobrazenie so začiatkom týždňa Nedeľa alebo Pondelok.
Zahrnúť počasie	Začiarknite toto políčko, ak chcete v dennom zobrazení zoznamu udalostí ukazovať informácie o počasí.
Mesto	Ak je zobrazované aj počasie, v predvolenom nastavení sa zobrazuje počasie aktuálneho umiestnenia. Môžete ho zmeniť, aby zobrazovalo počasie v inom meste.

## O miniaplikácii Kalendár

Miniaplikáciu Kalendár môžete pridať na obrazovku Domov. Miniaplikácie ponúkajú rozličné zobrazenia kalendára.

Klepnutím na deň alebo udalosť na miniaplikácii sa dostanete do aplikácie Kalendár.

# Mapy a umiestnenie

## Nastavenie umiestnenia

### Zapnutie služieb umiestnenia

Aby ste mohli na zariadení HTC Flyer určiť svoje umiestnenie, musíte povoliť zdroje umiestnenia.

1. Na obrazovke Domov stlačte  a potom klepnite na **Nastavenie > Umiestnenie**.
2. Vyberte jedno alebo obe z nasledujúcich:

Použiť bezdrôtové siete	Používa sieť Wi-Fi alebo vaše mobilné dátové pripojenie na zistenie vášho približného umiestnenia.
Použiť satelity GPS	Zistí vaše presné umiestnenie podľa systému GPS. Na to je však potrebné byť pod otvoreným nebom a viac energie batérie.

## Locations



### Informácie o aplikácii Locations

Vyhľadávanie miest záujmu, získanie smerov na miesta, kam chcete ísť, a jazda pomocou navigácie systémom GPS s aplikáciou Locations. Aplikácia Locations je výborný spoločník na cestách – či už ste vo svojej krajine alebo ak ste v inej krajine. S aplikáciou Locations môžete preberať vopred mapy, takže si nemusíte robiť starosti s pripojením na Internet počas cesty alebo s roamingovými poplatkami za dáta v zahraničí. Majte svoju mapu pripravenú ešte pred začiatkom cesty.



Ak ste v oblasti, kde je okolo veľa budov, aplikácia Locations môže dlhšie vyhľadávať vaše umiestnenie.

### Vyhľadanie svojho umiestnenia a čo je okolo vás

1. Na obrazovke Domov klepnite na  > **Locations**.
2. Klepnutím na  aktualizujte svoje aktuálne umiestnenie, prípadne klepnutím na  zobrazte svoje aktuálne umiestnenie na mape.
3. Ak chcete zobrazíť miesta, ktoré sú blízko vás, vyberte kategóriu, o ktorú sa zaujímate. Miesta sú uvedené podľa vzdialenosti od vášho súčasného umiestnenia.

## Vyhľadávanie miesta záujmu

Môžete hľadať pomocou názvu organizácie, ulice alebo mesta. Počas zadávania hľadaného miesta sa zobrazujú navrhované výsledky z databázy, footprintov a predtým hľadaných položiek.

1. V aplikácii Locations klepnite na .
2. Do vyhľadávacieho poľa zadajte miesto, ktoré hľadáte. Nájdene organizácie sa zobrazujú zoradené podľa vzdialenosti od vášho súčasného umiestnenia.
3. Ak nevidíte to, čo hľadáte, zadávajte ďalej znaky, čím zúžite hľadanie.



Vyhľadávanie je dokončené vo vašej súčasnej krajine. Ak chcete hľadať v inej krajine, klepnite na **Aktuálny región vyhľadávania**.

4. Klepnutím na inštitúciu získate smery, zobrazíte na mape atď.

## Vyhľadávanie adresy

1. V aplikácii Locations klepnite na .
2. Zadajte do okna vyhľadávania názov ulice alebo mesta, ktoré chcete nájsť (nie je potrebné zadávať celú adresu). Ak napríklad hľadáte „321, Church Street, London, UK“, stačí pre spustenie hľadania zadať „Church“ alebo „London“.



Môžete vyhľadávať aj zadaním PSČ. Stačí do okna vyhľadávania zadať PSČ a potom klepnúť na .

Objaví sa zoznam návrhov, ktoré vás navedú na to, čo hľadáte.

## Prezeranie máp

V aplikácii Locations klepnite na .

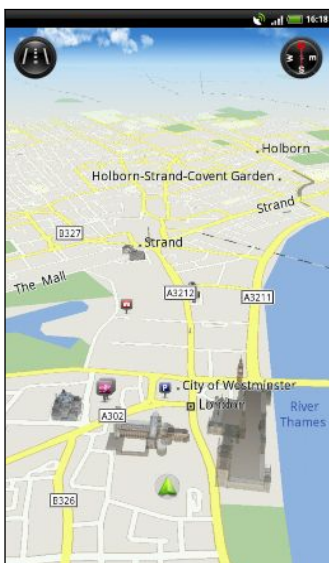

Klepnutím prepínate medzi zobrazením v 2D alebo 3D.



Bod záujmu. Klepnutím zobrazíte podrobnosti, získate smery alebo zdieľate.



Vaše súčasné umiestnenie



Klepnutím použijete alebo nepoužijete kompas.

Klepnutím na obrazovku zobrazíte tlačidlá lupy a tlačidlo Moje umiestnenie .

## Používanie kompasu

Treba ísť doľava alebo doprava? Pomocou kompasu sa mapa upraví v závislosti od toho, kam pozeráte, takže viete, kam máte ísť.

## Pohyb na mape

Potiahnite prstom po obrazovke pre zobrazenie iných oblastí na mape.

## Priblíženie alebo oddialenie mapy

Spravte jednu z týchto možností:

- Oddialením palca a ukazováka od seba priblížite mapu.
- Zoštipnutím palca a ukazováka na mape ju oddialite.
- Dvojitým klepnutím na miesto na mape ho priblížite.
- Klepnutím na mapu zobrazíte tlačidlá priblíženia na obrazovke a môžete ich používať.

## Výber miest záujmu, ktoré na mape zobrazíť

1. Počas prezerania mapy stlačte  a potom klepnite na **Zobraziť** (alebo **Viac > Zobraziť**).
2. Vyberte body záujmu, ktoré chcete alebo nechcete zobrazovať na mape.



Môžete aj vybrať možnosť zobrazovania alebo nezobrazovania footprintov a 3D budov na mape.

3. Klepnite na **Hotovo**.

## Označenie umiestnenia na mape



Označte obľúbené umiestnenie na mape a pridajte ho ako footprint, získajte smery k nemu alebo ho zdieľajte so svojimi priateľmi. Zdieľanie je vynikajúci spôsob, ako dať svojim priateľom vedieť, že ste našli napríklad skryté miestečko, kde majú najlepšie sendviče v meste.

1. Počas prezerania mapy stlačte a podržte oblasť na mape, ktorú chcete označiť.
2. Klepnite na  a potom vyberte, či chcete pridať umiestnenie ako footprint, získať smery k nemu alebo ho zdieľať.



Ak chcete odstrániť všetky špendlíky z mapy, počas prezerania mapy stlačte  a potom klepnite na **Ďalšie > Vymazať špendlík**.

## Zmena jazyka názvov ulíc a miest záujmu

1. Na obrazovke Domov klepnite na  > **Locations**.
2. Na karte V blízkosti stlačte  a potom klepnite na **Nastavenie** > **Mapa** > **Jazyk mapy**.
3. Zvoľte jednu z nasledujúcich možností.





<b>Použiť miestny jazyk mapy</b>	Použite, ak chcete využívať miestny jazyk mapy. Ak napríklad hľadáte na mape Japonska, použijú sa japonské znaky.
<b>Použiť najvhodnejší jazyk</b>	Použite, ak chcete využívať aktuálne nastavenie jazyka. Nemusí byť k dispozícii pre všetky mapy.

## Nahrávanie obľúbených miest s aplikáciou HTC Footprints

HTC Footprints™ poskytuje ľahký spôsob nahrávania obľúbených miest a opätovnej návštevy týchto miest. Môžete nasnímať fotografiu miesta, ako je napríklad reštaurácia alebo vyhladkové miesto, a uložiť ju spolu s presnou polohou podľa systému GPS, ulicou, telefónnym číslom a podobne.

Keď najbližšie budete chcieť navštíviť to isté miesto, jednoducho si otvorte footprint. Potom môžete zobraziť umiestnenie na mape, vyhľadať ho na webe atď.

### Pridanie umiestnenia ako footprintu

1. Vyhľadajte cieľ, do ktorého chcete ísť.
2. Klepnite na **Uložiť do Footprints**.
3. Môžete:
  - Klepnutím na  nasnímajte obrázok a pridajte ho ako fotografiu footprintu.
  - Klepnutím na  vyladíte polohu footprintu na mape.
  - Klepnutím na  pridáte poznámku pre footprint.
  - Klepnite na **Vybrať kategórie** a potom vyberte príslušné názvy pre umiestnenie.
  - Stlačte  a potom klepnutím na **Nahrať hlas** pridajte do footprintu hlasovú poznámku.
4. Klepnite na **Hotovo**.

### Nastavenie footprintu ako svojho domova

Uložte svoju domácu adresu ako footprint a uľahčite tak jej nastavenie ako cieľa.

1. Keď ste doma, otvorte aplikáciu Locations a potom prejdite na kartu Footprints.
2. V položke Aktuálne umiestnenie klepnite na .



3. Klepnite na **Hotovo**.
4. Klepnite na **Nastaviť Môj domov**, vyberte zo zoznamu svoju domácu adresu a potom klepnite na **Hotovo**.



Ak budete chcieť niekedy zmeniť adresu domova, klepnite na .

### Znovunavštívenie footprintu

1. Na karte Footprinty klepnite na kategóriu.
2. Klepnite na footprint, ktorý chcete znova navštíviť.
3. Klepnutím na informačné políčka získajte smery, zdieľajte footprint, vyhľadajte na webe atď.

### Úprava alebo odstránenie footprintu

1. Na karte Footprinty klepnite na kategóriu.
2. Stlačte a podržte footprint, ktorý chcete upraviť alebo odstrániť.
3. V ponuke možností klepnite na Klepnite na **Upraviť** alebo **Odstrániť**.

### Zdieľanie footprintov

1. Vytvorte footprint.
2. Na karte Footprinty klepnite na footprint, ktorý ste práve vytvorili.
3. Klepnite na **Zdieľať** a potom vyberte, ako chcete zdieľať footprint.

### Odstránenie viacerých footprintov

1. Na karte Footprinty klepnite na kategóriu.
2. Stlačte  a potom klepnite na **Odstrániť**.
3. Vyberte footprinty, ktoré chcete odstrániť, a potom klepnite na **Odstrániť**.

### Export footprintov

Zálohujte footprinty ich exportovaním a uložením vo forme súborov .kmz. Exportované footprinty môžete otvoriť aj v iných aplikáciách, napríklad Google Earth™ na počítači.

1. Na karte Footprinty klepnite na kategóriu.
2. Stlačte  a potom klepnite na **Exportovať**.



Stlačte  a potom klepnite na **Nevybrať nič**, čím zrušíte výber všetkých footprintov.

Exportované footprinty sa ukladajú ako súbory .kmz v priečinku Footprints v internej pamäti. Ak ste exportovali viacero footprintov naraz, sú uložené spolu v jednom súbore .kmz.

## Import footprintov

Získajte znova footprinty, ktoré ste predtým záložovali do internej pamäte. Môžete tiež importovať súbory .kmz, ktoré ste uložili v iných aplikáciách, alebo použiť ako footprint fotografiu.

1. Na karte Footprinty stlačte  a potom klepnite na **Importovať**.
2. Spravte jednu z týchto možností:
  - Ak chcete importovať fotografiu, klepnite na **Fotky** a vyhľadajte fotografiu, ktorú chcete importovať, potom na ňu klepnite. Môžete potom pridať informácie o footprintoch, ako napríklad umiestnenie alebo kategória.
  - Ak chcete importovať uložený footprint alebo iný súbor .kmz, klepnite na **Údaje footprintu** a potom klepnite na súbor, ktorý chcete importovať.

## Získanie smerov



Získajte podrobné textové pokyny o tom, ako sa dostať do svojho cieľa jazdou alebo chôdzou.

### Získanie smerov zo svojho súčasného umiestnenia

1. V aplikácii Locations vyhľadajte cieľ, do ktorého chcete ísť.



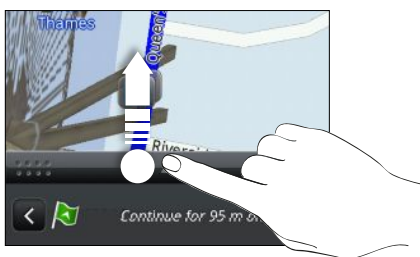

Máte footprinty uložené? Footprint môžete aj nastaviť ako svoj cieľ. Stačí prejsť na kartu Footprinty a potom vybrať daný footprint.

2. Klepnite na **Smery**.
3. Vyberte, ako sa chcete dostať do svojho cieľa. Otvorí sa mapa ukazujúca trasu do vášho cieľa.
4. Spravte jednu z týchto možností:
  - Naspodku obrazovky klepnutím na  alebo  postupujte po trase do svojho cieľa.
  - Posuňte nahor lištu smerov a potom klepnite na pokyny k postupu po trase do svojho cieľa.



Ak máte navigáciu pre danú krajinu, stlačte  a potom klepnutím na **Prémiová navigácia** spustíte navigáciu.

## Získanie smerov nastavením počiatočného a koncového umiestnenia

1. Počas prezerania mapy stlačte  a potom klepnite na **Smery**.
2. Klepnite na textové okno **Moje umiestnenie** a potom vyhľadajte požadované počiatočné umiestnenie.
3. Klepnite na textové okno **Koncový bod** a potom vyhľadajte požadovaný cieľ.
4. Klepnite na **Šoférovanie** alebo **Chôdza** v závislosti od toho, ako sa chcete dostať do svojho cieľa.
5. Spravte jednu z týchto možností:
  - Naspodku obrazovky klepnutím na  alebo  postupujte po trase do svojho cieľa.
  - Posuňte nahor lištu smerov a potom klepnite na pokyny k postupu po trase do svojho cieľa.



Ak máte navigáciu pre danú krajinu, stlačte  a potom klepnutím na **Prémiová navigácia** spustíte navigáciu.

## Používanie navigácie (Prémiová navigácia)

- Ak chcete využívať navigáciu, musí byť pre Zdroje umiestnenia vybraná možnosť **Použiť satelity GPS**.
- Skontrolujte, či používate navigáciu pre danú krajinu alebo región.

## Používanie aplikácie Locations na navigáciu do cieľa

1. V aplikácii Locations vyhľadajte cieľ, do ktorého chcete ísť.



Máte footprinty uložené? Footprint môžete aj nastaviť ako svoj cieľ. Stačí prejsť na kartu Footprinty a potom vybrať daný footprint.

2. Klepnite na .

Počas navigovania môžete klepnutím na obrazovku zobraziť ďalšie možnosti, ktoré sú k dispozícii.

## Nastavenie predvolieb navigácie

Vyberte spôsob, akým má aplikácia Locations zobraziť na mape trasu. Môžete aplikácii Locations zadať, aby sa vyhľadávala diaľnicami alebo platenými cestami, aby sa zobrazovali informácie o prekážkach, vybrať predvoľby trasy a iné.

1. Počas činnosti navigácie klepnite na obrazovku.
2. Klepnite na **Panel Auto > Nastavenie > Navigátor**.
3. Nastavte svoje predvoľby výberom alebo klepnutím na položku.

## Vypnutie upozornení na rýchlosť a bezpečnostné kamery

Ak máte službu bezpečnostných kamier, môžete zvoliť dočasné vypnutie tejto služby.



1. Počas činnosti navigácie klepnite na obrazovku.
2. Klepnite na **Panel Auto > Nastavenie > Upozornenia**.
3. Zrušte začiarknutie políčok **Upozornenie na rýchlosť** a **Upozornenie na bezpečnostnú kameru**.

---

## Spravovanie licencií služby Locations

---

Kontrolujte mapy, navigáciu, informácie o bezpečnostných kamerách a hlasy pre navigačné pokyny, ktoré už sú v zariadení HTC Flyer.

1. Na obrazovke Domov klepnite na  > **Locations**.
2. Stlačte  a potom klepnite na **Získať ďalšie**. Na karte Moje licencie a obsah uvidíte zoznam služieb, ktoré už sú v zariadení HTC Flyer.

---



## Preberanie máp alebo platených služieb

---

Idete cez prázdniny do inej krajiny? Môžete si bezplatne prevziať mapu krajiny, do ktorej cestujete. Môžete si prevziať alebo zakúpiť aj ďalšie služby, napríklad navigáciu, bezpečnostné kamery a hlasy pokynov navigácie.



Na preberanie alebo nakupovanie máp a služieb je potrebné pripojenie na Internet.

1. Na obrazovke Domov klepnite na  > **Locations**.
2. Stlačte  a potom klepnite na **Získať ďalšie**.
3. Posuňte na kartu s položkou alebo službou, ktorú chcete prevziať.
4. V závislosti od toho, čo ste vybrali, klepnite na **Prevziať** alebo **Zakúpiť**.

V závislosti od krajiny, v ktorej ste HTC Flyer získali, bude možno potrebné zadať poukážkový kód na aktivovanie navigácie. Ak máte poukážkový kód, zadajte ho klepnutím na **Poukážkový kód** navrchu karty **Zakúpiť navigáciu**.

---

## Pridanie miniaplikácií navigácie

---

Pridajte obľúbený cieľ a miesta záujmu, ktoré sa nachádzajú vo vašej blízkosti, a svoje footprinty ako miniaplikácie na obrazovku Domov. Pridajte miniaplikáciu **Navigovať** a spustíte navigáciu do svojho obľúbeného cieľa. Pridajte miniaplikáciu **Locations** umožňujúcu prehľadávať miesta záujmu a footprinty priamo na obrazovke Domov.

## Panel Auto

### Používanie Panel Auto

Vďaka funkcii Panel Auto máte ľahký prístup k footprintom, bodom záujmu a miestam blízko vás, potom môžete spustiť navigáciu, ktorá vám ukáže, ako sa k nim dostanete.

Na obrazovke Domov klepnite na  > **Panel Auto**.



Vyhľadajte cieľ, do ktorého chcete ísť.



Pozrite body záujmu blízko vášho aktuálneho umiestnenia, ako sú napríklad obchody alebo banky.



Prevezmite si alebo zakúpte doplnkové služby, ako sú navigácia, bezpečnostné kamery a hlasové pokyny pre navigáciu.



Vyberte footprint, ktorý nastaviť ako cieľ.



Pozrite miesta, ktoré ste predtým hľadali, potom vyberte jedno z nich, ktoré chcete nastaviť ako svoj cieľ.



Nastavte možnosti pre Panel Auto.

## Mapy Google

### O aplikácii Google Maps

Aplikácia Google Maps™ umožňuje sledovať svoje súčasné umiestnenie, zobrazit dopravné situácie v reálnom čase a prijímať podrobné trasy k svojmu cieľu.

Poskytuje takisto nástroj na vyhľadávanie bodov záujmu alebo adresy na priestorovej mape, alebo prezeranie miest na úrovni ulice.



- Pre používanie aplikácie Google Maps je potrebné pripojenie na Internet.
- Ak chcete vyhľadať svoje umiestnenie so službou Google Maps, je potrebné povoliť zdroje určenia umiestnenia.
- Služba Google Maps nepokrýva všetky krajiny alebo mestá.

## Informácie o pohybe po mapách

Keď otvoríte službu Google Maps, môžete na mape ľahko nájsť svoje umiestnenie alebo pozrieť si miesta v blízkosti posúvaním a priblížením/oddialením mapy.





Ak chcete vyhľadať svoje umiestnenie so službou Google Maps, je potrebné povoliť zdroje určenia umiestnenia.

1. Na obrazovke Domov klepnite na > **Mapy**.
2. Klepnutím na zobrazíte aktuálne umiestnenie. Modrá značka ukazuje vaše aktuálne umiestnenie na mape.
3. Spravte jednu z týchto možností:

<b>Pohyb po mape</b>	Poťahovaním prstom po mape v ľubovoľnom smere zobrazíte na mape miesta vo vašej blízkosti.
<b>Používanie režimu Kompas</b>	Klepnutím na  prepnete do režimu Kompas. V režime Kompas sa mapa mení na zobrazenie z uhla a automaticky sa sama orientuje v závislosti od smeru, z ktorého sa pozeráte.
<b>Priblížiť</b>	<ul style="list-style-type: none"> <li>▪ Položte prst a ukazovák na oblasť, ktorú chcete priblížiť, potom prsty rozťahnite naprieč mapou.</li> <li>▪ Klepnite na .</li> <li>▪ Dvakrát klepnite na oblasť na mape, ktorú chcete priblížiť.</li> </ul>
<b>Oddialiť</b>	<ul style="list-style-type: none"> <li>▪ Zoštipnutím palca a ukazováka na mape ju oddialite.</li> <li>▪ Klepnite na .</li> </ul>
<b>Zobrazenie informácií o náhodnom umiestnení</b>	<ol style="list-style-type: none"> <li>1. Stlačte a podržte miesto na mape. Nad danou polohou sa otvorí balón s adresou a miniatúrou pohľadu na ulicu (ak je dostupná).</li> <li>2. Klepnite na balón pre zobrazenie ďalších informácií.</li> </ol> <p>Môžete získať smery k danému umiestneniu, pozrieť si body záujmu v blízkosti a iné.</p>

## Vyhľadávanie umiestnenia

Na službe Google Maps môžete vyhľadávať umiestnenia, ako sú adresy alebo typy firiem alebo ustanovizní (napríklad múzeá).

1. V aplikácii Mapy zadajte do vyhľadávacieho poľa miesto, ktoré hľadáte.
2. Klepnutím na  vyhľadáte zadané umiestnenie alebo klepnite na navrhovanú položku vyhľadávania. Výsledky vyhľadávania sa zobrazia ako značky na mape.
3. Spravte jednu z týchto možností:
  - Klepnutím na značku  zobrazíte, či je to práve to hľadané. Ak áno, klepnite na balón.
  - Klepnutím na  zobrazte výsledky vyhľadávania ako zoznam a potom klepnite na umiestnenie.

Podrobnosti o vybranom umiestnení sa zobrazia na obrazovke.

4. Spravte jednu z týchto možností:
  - Klepnutím na tlačidlá na obrazovke zobrazíte umiestnenie na mape, získate smery, zobrazíte umiestnenie v režime Pohľad na ulicu (ak je k dispozícii) atď. Nalistovaním obrazovky nadol zobrazíte ďalšie možnosti.
  - Posúvajte sa vľavo alebo vpravo po obrazovke pre zobrazenie informácií o nasledujúcom alebo predchádzajúcom výsledku vyhľadávania.

### Vyčistenie mapy

Po vyhľadaní na mape môžete vymazať rôzne značky, ktoré ste na ňu nakreslili.

Stlačte  a potom klepnite na **Vymazať mapu**.

## Vyhľadávanie miesta záujmu blízko vás

Použite aplikáciu Miesta a vyhľadajte miesta záujmu nachádzajúce sa v blízkosti vášho umiestnenia. Aplikácia Miesta využíva službu Google Maps na vyhľadávanie často hľadaných miest, ktoré chcete nájsť, ako sú napríklad najbližšie čerpacie stanice alebo bankomaty.





Pred použitím aplikácie Miesta je potrebné povoliť zdroje umiestnenia.

1. Na obrazovke Domov klepnite na  > **Miesta**.
2. Klepnite na typ miesta, ktoré chcete hľadať.
3. Spravte jednu z týchto možností:
  - Keď sa nájde jedno alebo dve miesta, výsledky vyhľadávania sa zobrazia na mape ako značky. Môžete klepnúť na značku a potom klepnutím na balón zobrazíte ďalšie informácie o mieste.
  - Ak sa nájde viac miest, výsledky vyhľadávania sa zobrazia v zozname. Klepnutím na miesto zobrazíte ďalšie informácie.

## Získanie smerov

Získajte trasy do cieľa vašej cesty. Služba Google Maps poskytuje pešie trasy, ako aj trasy pre cestovanie verejnou dopravou alebo autom.

- Počas prezerania mapy stlačte  a potom klepnite na **Smery**.
- Spravte jednu z týchto možností:
  - Použite svoju aktuálnu polohu ako východiskový bod, alebo do prvého poľa zadajte miesto štartu. Potom do druhého poľa zadajte cieľ Vašej cesty.
  - Klepnutím na  vyberte adresu spomedzi vašich kontaktov alebo klepnite na bod na mape.

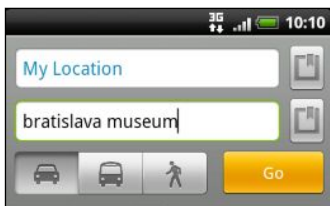

- Vyberte, ako sa chcete dostať do svojho cieľa – klepnutím na tlačidlo s autom, verejnou dopravou alebo chôdzou.
- Klepnite na **Prejsť**. Na nasledujúcej obrazovke sa vám zobrazí v zozname trasa k cieľu cesty.



Ak má miesto cieľa vašej cesty viacero výskytov, vyberte si ten, do ktorého chcete ísť.

- Klepnutím na položku zobrazíte smery na mape.
- Klepaním na šípky na mape postupujete po trase.

Keď skončíte prezeranie alebo postup podľa smerov, stlačte  a potom klepnutím na **Vymazať mapu** vynulujte mapu. Cieľ vašej cesty sa automaticky uloží v histórii aplikácie Google Maps.



---

## Pomoc

---

Môžete získať pomoc a ďalšie informácie o aplikácii Mapy.

Ak chcete otvoriť Pomocníka, stlačte  a potom klepnite na **Ďalšie > Pomocník**. Webový prehľadávač otvorí stránku Pomocníka pre Google Maps.

---





## Vyhľadanie vašich priateľov pomocou Google Latitude (dostupné podľa krajín)

---

Google Latitude® je služba určovania polohy, ktorá umožňuje vám a vašim priateľom zdieľať svoju polohu a vymieňať si správy o stave. Umožňuje aj získať smery na umiestnenie vašich priateľov, odosielanie podrobností o umiestnení e-mailom a podobne.

Vaša poloha nie je zdieľaná automaticky. Musíte sa pripojiť k službe Latitude a pozvať priateľov, aby si pozreli vaše umiestnenie, alebo prijať ich pozvanie. Len priatelia, ktorých ste vyslovene pozvali alebo prijali, môžu vidieť vaše umiestnenie.

### Otvorenie a pripojenie k službe Latitude

1. Na obrazovke Domov klepnite na  > **Mapy**.
2. Počas prezerania mapy stlačte  a potom klepnite na **Pripojiť k Latitude**.
3. Po pripojení k službe Latitude a zatvorení aplikácie ju môžete otvoriť z obrazovky Domov jedným z nasledovných spôsobov:
  - Klepnite na  > **Latitude**.
  - Otvorte aplikáciu Mapy, stlačte  a potom klepnite na **Latitude**.

# Ľudia

## Prenos kontaktov zo starého telefónu

Jednoducho si preneste kontakty zo svojho starého telefónu do zariadenia HTC Flyer prostredníctvom Bluetooth. V závislosti od modelu vášho starého telefónu možno budete môcť do zariadenia HTC Flyer preniesť aj iné typy údajov, ako sú udalosti kalendára a textové správy.

1. Na obrazovke Domov klepnite na  > **Prenos**.
2. Začnite klepnutím na **Ďalej**.
3. Vyberte názov a model starého telefónu.
4. Na svojom starom telefóne zapnite Bluetooth a nastavte ho do rozpoznateľného režimu.
5. Na zariadení HTC Flyer pokračujte klepnutím na **Ďalej**. HTC Flyer automaticky zapne Bluetooth a vyhľadá zariadenia Bluetooth.
6. Zo zoznamu zariadení vyberte svoj starý telefón a klepnite na **Ďalej**. HTC Flyer sa potom pokúsi o spárovanie so starým telefónom. Na obrazovke potom uvidíte vstupný kód zabezpečenia.
7. Na svojom starom telefóne zadajte tento kľúč alebo ho jednoducho potvrdte.
8. Začiarknite políčko **Kontakty** (a ďalšie typy dát, ktoré chcete importovať) a potom klepnite na **Ďalej**.
9. Keď HTC Flyer ukončí import údajov, klepnite na **Hotovo**.

## Informácie o aplikácii Ľudia

V aplikácii Ľudia uvidíte všetky kontakty, ktoré ste vytvorili na zariadení HTC Flyer, ako aj vaše kontakty z konta Google, spoločenských sietí, ako sú napríklad Facebook a Twitter a pracovného konta Exchange ActiveSync, ak ste na tieto kontá prihlásení. Okrem podrobností o kontakte budete vidieť aj ich aktualizácie statusu, pripomenutia narodenín a ďalšie informácie.

Môžete dokonca vidieť a spravovať komunikáciu, ktorú ste s kontaktom viedli, napríklad výmenu e-mailových správ.

1. Na obrazovke Domov klepnite na  > **Ľudia**.
2. Klepnite na jednu z nasledujúcich kariet:



### Všetky

Zoznam všetkých kontaktov vytvorených na zariadení HTC Flyer, z kont online atď.



### Skupiny

Umožňuje vám zaradiť kontakty do skupín, aby ste mohli ľahko komunikovať s celou skupinou.

## Váš zoznam kontaktov

V aplikácii Ľudia sa na karte Všetko  zobrazujú všetky kontakty uložené v zariadení HTC Flyer a na kontách online, na ktoré ste prihlásení. Keď otvoríte aplikáciu Ľudia po tom, čo ste sa práve prihlásili na nové konto, objaví sa výzva, či chcete pridať kontakty z daného konta do svojho zoznamu kontaktov.

V zozname kontaktov sú zobrazené aj kontakty uložené na karte SIM (zvyčajne sú označené ikonou karty SIM ).

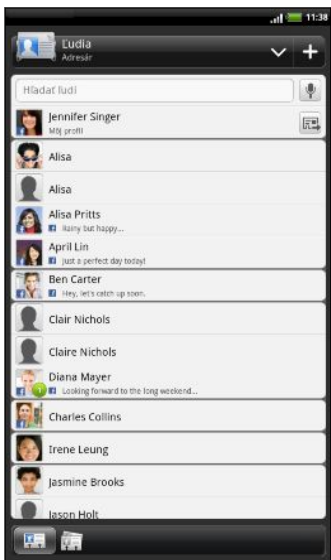

Na karte Všetko môžete robiť nasledovné:



- Otvoriť svoj profil a upraviť svoje vlastné kontaktné informácie.
- Vytvoriť, upraviť alebo hľadať kontakty.
- Zobrazovať aktualizácie statusu od priateľov zo svojich kont spoločenských sietí, ako sú napríklad Facebook a Twitter.
- Klepnutím na meno kontaktu otvoríte obrazovku podrobností daného kontaktu.
- Zobrazovať ikonu upozornenia, napríklad , keď vám kontakt niečo pošle, napríklad nové e-mailové správy, pridané príspevky do kanála naživo alebo vtedy, ak má kontakt narodeniny.
- Kontrolovať, kto je online v aplikácii Google Talk. Ikony online stavu sa zobrazujú, ak ste prihlásení k službe Google Talk na zariadení HTC Flyer.  napríklad znamená, že kontakt je k dispozícii na konverzáciu.

---

### Filtrovanie zoznamu kontaktov

---



Môžete vybrať možnosť zobrazenia len kontaktov určitého typu, napríklad kontaktov z Google alebo Facebook.

1. Na obrazovke Domov klepnite na  > Ľudia.
2. Na karte Všetko môžete robiť nasledovné:
  - Klepnutím na šípku alebo oblasť pod stavovým riadkom otvoríte ponuku výberu pre svoje kontá online, potom klepnite na konto, ktorého kontakty chcete zobraziť.
  - Stlačte , klepnite na **Zobraziť** a potom zvolte typy kontaktov, ktoré chcete vo svojom zozname kontaktov zobraziť.

Môžete tiež vybrať spôsob zobrazenia a zoradenie kontaktov.



## Nastavenie profilu

Uložte svoje osobné kontaktné údaje a budete ich môcť ľahko poselať iným ľuďom.



1. Na obrazovke Domov klepnite na  > Ľudia.
2. Na karte Všetko:
  - Klepnite na **Ja** a potom zvolte, či chcete prepojiť svoj profil s existujúcou položkou kontaktov, ktorá už obsahuje vaše osobné údaje, prípadne upravte svoj profil.
  - Uvidíte svoje meno z konta alebo e-mailovú adresu, ak ste prihlásení na nejaké svoje kontá online, ako sú napríklad konto Google alebo Facebook pre HTC Sense. Klepnite na svoje meno alebo e-mailovú adresu, stlačte  a potom klepnite na **Upraviť**.
3. Zadajte alebo upravte svoje meno a podrobnosti kontaktu.
4. Klepnite na  alebo svoju fotku a potom zvolte, či chcete nasnímať autoportrét alebo použiť inú fotku pre svoj profil.
5. Klepnite na **Uložiť**.

## Importovanie kontaktov z karty SIM

Keď importujete kontakty z karty SIM, môžete ich uložiť buď do zariadenia HTC Flyer alebo ich pridať medzi svoje kontakty Google alebo Exchange ActiveSync, ak ste nastavili príslušné kontá.

1. Na obrazovke Domov klepnite na  > Ľudia.
2. Na karte Všetko stlačte  a potom klepnite na **Importovať/Exportovať > Importovať z karty SIM**.
3. Ak máte na zariadení HTC Flyer nastavené kontá Google alebo Exchange ActiveSync, klepnite na typ importovaných kontaktov.
4. Spravte jednu z týchto možností:
  - Klepnite na jeden alebo viac kontaktov na karte SIM, ktoré chcete importovať.
  - Ak chcete importovať všetky kontakty, stlačte  a potom klepnite na **Vybrať všetko**.
5. Klepnite na **Uložiť**.

## Pridanie nového kontaktu

1. Na obrazovke Domov klepnite na  > Ľudia.
2. Na karte Všetko klepnite na .

3. Vyberte Typ kontaktu, napríklad Google alebo Exchange ActiveSync. Týmto určíte, s ktorým kontom sa kontakt synchronizuje.



Pri pridávaní kontaktov na kartu SIM nemusia byť niektoré políčka k dispozícii.

4. Klepnite na pole **Názov** a potom zadajte meno kontaktu.



Klepnite na , ak chcete osobitne zadať krstné meno, stredné meno a priezvisko. V závislosti od typu kontaktu môže byť k dispozícii aj možnosť pridania predpony pred meno (napr. pán alebo pani) alebo titul za menom (napríklad Ph.D., Ml. alebo St).

5. Do daných polí zadajte kontaktné informácie.

Stlačte **Stlačte** , ak chcete najprv zatvoriť klávesnicu na obrazovke a ľahšie sa presúvať cez ostatné políčka.

6. Klepnite na **Uložiť**.

## Vyhľadávanie kontaktov



Vyhľadávajte mená alebo e-mailové adresy kontaktov, ktoré ste vytvorili na zariadení HTC Flyer alebo synchronizovali zo svojich kont online.

1. Na obrazovke Domov klepnite na  > **Ľudia**.
2. Do políčka vyhľadávania zadajte niekoľko prvých písmen mena alebo e-mailovej adresy kontaktu. Zobrazia sa nájdené kontakty.
3. Klepnite na kontakt, ktorého obrazovku podrobností kontaktu chcete otvoriť.

## Importovanie kontaktu z konta Exchange ActiveSync

Na svojom konte Exchange ActiveSync môžete vyhľadať pracovný kontakt a skopírovať ho do zariadenia HTC Flyer.

Najprv si musíte nastaviť konto Exchange ActiveSync na zariadení HTC Flyer.

1. Na obrazovke Domov klepnite na  > **Ľudia**.
2. Do políčka vyhľadávania zadajte niekoľko prvých písmen mena alebo e-mailovej adresy kontaktu.
3. Klepnite na . V časti Kontakty spoločnosti sa v zozname objavia zodpovedajúce mená.
4. Klepnite na meno kontaktu, ktorý chcete skopírovať do zariadenia HTC Flyer, a potom klepnite na **Uložiť do Ľudia**.

## Zlúčenie kontaktných informácií

Ak máte rovnaké kontakty v zariadení HTC Flyer, na konte Google a na kontakoch spoločenských sietí, ako sú Facebook a Twitter, HTC Flyer sa automaticky pokúsi skombinovať ich alebo vám umožní rozhodnúť sa, ktoré kontakty skombinovať. Skombinovaním rovnakých kontaktov sa vyhnete duplicitným položkám vo svojom zozname kontaktov.

### Prijatie návrhov zhodných kontaktov

Keď HTC Flyer nájde kontakty, ktoré sa dajú zlúčiť, uvidíte v oblasti upozornení v stavovom riadku ikonu prepojenia .

1. Posuňte nadol na panel Upozornenia a potom klepnite na **Nájdenný návrh na kontakty**. Uvidíte zoznam navrhovaných kontaktov na zlúčenie.

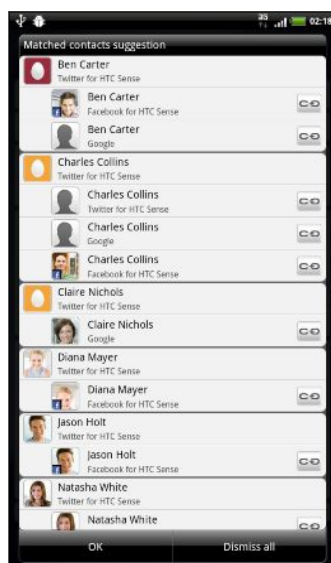



2. Ak chcete zlúčiť, klepnite na .
3. Klepnite na OK.







Ak nechcete zlúčiť žiadne kontakty, klepnite na **Vypnúť všetky**.



### Zobrazenie zoznamu všetkých prepojených kontaktov

1. Na obrazovke Domov klepnite na  > Ľudia.
2. Na karte Všetko stlačte  a potom klepnite na **Prepojené kontakty** (alebo **Ďalšie > Prepojené kontakty**). Potom sa otvorí zoznam Všetky prepojené kontakty, kde môžete skontrolovať typy kont a zlúčené informácie.
3. Môžete vybrať zrušenie prepojenia typu konta alebo opätovne prepojenie.
4. Po dokončení klepnite na OK.



## Ručné zlúčenie kontaktných informácií

1. Na obrazovke Domov klepnite na  > Ľudia.
2. Na karte Všetko klepnite na meno kontaktu (nie ikonu ani fotografiu), ktorý chcete prepojiť.
3. Klepnite na  alebo  (ak sú tu navrhované prepojenia).
4. Na obrazovke môžete:
  - V časti **Navrhnuť prepojenia** klepnutím na  prepojte kontakt s kontom.
  - Pod možnosťou **Pridať kontakt** klepnúť na jednu z možností pre prepojenie s iným kontaktom.

## Zrušenie prepojenia



1. Na obrazovke Domov klepnite na  > Ľudia.
2. Na karte Všetko klepnite na meno kontaktu (nie ikonu ani fotografiu), ktorého prepojenie chcete zrušiť.
3. Klepnite na .
4. Pod časťou **Prepojené kontakty** klepnite na  vedľa typu konta pre zrušenie prepojenia.

## Zálohovanie kontaktov na pamäťovú kartu

1. Na obrazovke Domov klepnite na  > Ľudia.
2. Stlačte  a potom klepnite na **Importovať/Exportovať** > **Exportovať na kartu SD**.
3. Vyberte konto alebo typ kontaktov, ktoré exportovať, potom klepnite na **OK**.

## Importovanie kontaktov z pamäťovej karty

Importovať môžete len tie kontakty, ktoré ste exportovali na pamäťovú kartu pomocou funkcie **Exportovať na kartu SD**.

1. Na obrazovke Domov klepnite na  > Ľudia.
2. Stlačte  a potom klepnite na **Importovať/Exportovať** > **Importovať z karty SD**.
3. Ak máte nastavené kontá Google alebo Exchange ActiveSync na zariadení HTC Flyer, klepnite na typ importovaných kontaktov.



## Informácie o kontakte a konverzácie kontaktu

Keď klepnete na kontakt na obrazovke Ľudia, otvorí sa obrazovka s podrobnosťami o kontakte a zobrazuje informácie, ktoré ste ku kontaktu uložili, alebo sú s daným kontaktom prepojené.

Obrazovka Podrobnosti kontaktu má tieto karty:

	<p><b>Podrobnosti</b></p> <p>Zobrazuje informácie, ktoré ste ku kontaktu uložili. Budte v kontakte s danou osobou priamo klepnutím na ľubovoľný zo zobrazených spôsobov. Ak máte napríklad pri kontakte uložené telefónne číslo na mobil, môžete klepnúť na <b>Odoslať správu</b>.</p>
	<p><b>Správy</b></p> <p>Zobrazuje všetky SMS správy vymenené s kontaktom. Z tejto karty môžete priamo odpovedať na správu danému kontaktu.</p>
	<p><b>E-mail</b></p> <p>Zobrazuje všetky e-maily prijaté od daného kontaktu. Klepnutím na e-mailovú správu ju otvoríte.</p> <p>Z tejto karty môžete priamo vytvoriť nový e-mail, ktorý chcete poslať kontaktu.</p>
	<p><b>Aktualizácie a udalosti</b></p> <p>Zobrazuje aktualizácie a udalosti kontaktu z kont spoločenských sietí, ktoré ste prepojili, ako sú napríklad Facebook, Twitter a Flickr.</p> <p>Ak vidíte v časti Udalosti upozornenie na narodeniny kontaktu, môžete klepnúť na upozornenie a zvoliť, ako kontaktu zablahoželáte - napríklad napísaním príspevku na nástenku osoby na službe Facebook.</p>
	<p><b>Galéria</b></p> <p>Zobrazuje prepojené albumy a fotografie kontaktu zo služieb Facebook a Flickr.</p>

### Upravovanie informácií kontaktu



1. Na obrazovke Domov klepnite na > Ľudia.
2. Na karte Všetko stlačte a podržte kontakt, a potom klepnite na **Upraviť kontakt**.



Podrobnosti o kontakte nie je možné upravovať pri kontaktoch zo služieb Facebook a Twitter.

3. Zadajte nové informácie kontaktu.
4. Klepnite na **Uložiť**.

## Odstraňujú sa kontakty

1. Na obrazovke Domov klepnite na  > Ľudia.
2. Na karte Všetko stlačte  a potom klepnite na **Odstrániť**.
3. Vyberte kontakty, ktoré chcete odstrániť, a potom klepnite na **Odstrániť**.
4. Keď sa objaví výzva, klepnite na **OK**.

## Odosielanie informácií kontaktu ako vCard

Ľahko zdieľajte s ostatnými svoje vlastné kontaktné informácie alebo ľubovoľný kontakt zo zariadenia HTC Flyer.

1. Na obrazovke Domov klepnite na  > Ľudia.
2. Na karte Všetko urobte nasledovné:

Pre odoslanie	Spravte toto
Niekoho kontaktné informácie	Stlačte a podržte meno kontaktu (nie ikonu alebo fotografiu), ktorého kontaktné informácie chcete odoslať, a klepnite na <b>Odoslať kontakt ako vCard</b> .
Vaše kontaktné informácie	Stlačte a podržte <b>Môj profil</b> a potom klepnite na <b>Odoslať môj profil</b> .

3. Vyberte, ako to chcete odoslať.

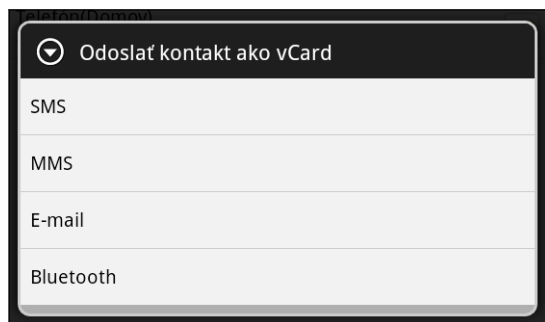



4. Vyberte typ informácií, ktoré chcete poslať, a potom klepnite na **Odoslať**.

## Skupiny kontaktov

Zaradte kontakty do skupín, aby ste mohli ľahko komunikovať s celou skupinou. Skupiny v zariadení HTC Flyer môžete takisto synchronizovať so skupinami na konte Google, a to prostredníctvom webového prehľadávača na počítači.

### Vytvorenie skupiny

1. Na obrazovke Domov klepnite na  > Ľudia.
2. Na karte Skupiny klepnite na .



3. Zadáajte pre skupinu názov a potom klepnite na **Pridať kontakt do skupiny**.
4. Vyberte kontakty, ktoré chcete pridať do skupiny, a klepnite na **Uložiť**.



Ak je váš zoznam kontaktov príliš dlhý, môžete použiť na rýchlejšie hľadanie kontaktov vyhľadávací panel alebo stlačiť , čím ukryjete klávesnicu na obrazovke a môžete listovať v zozname.

5. Klepnutím na  vyberte fotografiu skupiny.
6. Klepnite na **Uložiť**.

## Úprava skupiny kontaktov

1. Na obrazovke Domov klepnite na  > **Ľudia**.
2. Na karte Skupiny stlačte a podržte skupinu, a potom klepnite na **Upraviť skupinu**.
3. Môžete:
  - Klepnúť na názov skupiny pre zmenu názvu. Môžete zmeniť len názvy tých skupín, ktoré ste vytvorili vy.
  - Klepnutím na ikonu naľavo od názvu skupiny zmeniť alebo odstrániť fotografiu skupiny.
  - Ak chcete do skupiny pridať kontakty, klepnite na **Pridať kontakt do skupiny**, vyberte kontakty, ktoré chcete pridať, a potom klepnite na **Uložiť**.
  - Ak chcete zo skupiny odstrániť kontakt, klepnite na  napravo od mena kontaktu.
4. Klepnite na **Uložiť**.



## Odoslanie správy alebo e-mailu skupine



Poplatok sa platí za každú odoslanú správu. Ak napríklad pošlete správu skupine piatich ľudí, bude vám naúčtované za päť správ.

1. Na obrazovke Domov klepnite na  > **Ľudia**.
2. Na karte Skupiny klepnite na skupinu, ktorej chcete poslať správu alebo e-mail.
3. Prejdite na kartu Akcia skupiny a potom urobte jeden z nasledujúcich krokov:
  - Klepnutím na **Odoslať správu skupine** pošlite správu skupine.
  - Klepnutím na **Odoslať e-mail skupine** pošlite e-mail skupine.

## Opätovné usporiadanie skupín kontaktov

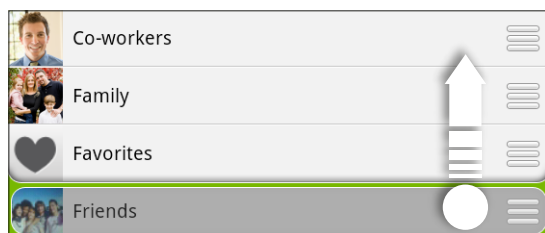

1. Na obrazovke Domov klepnite na  > **Ľudia**.
2. Na karte Skupiny stlačte  a potom klepnite na **Preusporiadať** (alebo **Znova usporiadať skupiny**).

3. Stlačte a podržte  na konci položky, ktorú chcete presunúť. Keď je riadok zvýraznený, potiahnite ho na jeho nové miesto.



4. Klepnite na **Uložiť**.



### Opätovné usporiadanie členov skupiny kontaktov

1. Na obrazovke Domov klepnite na  > **Ľudia**.
2. Na karte Skupiny klepnite na skupinu, ktorej členov chcete zobraziť.
3. Stlačte  a potom klepnite na **Preusporiadať** (alebo **Znova usporiadať členov skupiny**).
4. Stlačte a podržte  na konci mena kontaktu, ktorý chcete premiestniť. Keď je riadok zvýraznený, potiahnite ho na jeho nové miesto.
5. Klepnite na **Uložiť**.

### Odstránenie skupín



Môžete odstrániť len tie skupiny, ktoré ste vytvorili.

1. Na obrazovke Domov klepnite na  > **Ľudia**.
2. Na karte Skupiny môžete robiť nasledovné:
  - Stlačte a podržte skupinu, ktorú chcete odstrániť, a potom klepnite na **Odstrániť skupinu**.
  - Stlačte  a potom klepnutím na **Odstrániť skupiny** zvolte viac skupín kontaktov, ktoré chcete odstrániť.

## Pridanie miniaplikácií Ľudia

Zostaňte v kontakte s rôznymi okruhmi priateľov alebo kolegov. Na obrazovku Domov môžete pridať viacero miniaplikácií Ľudia, s inou skupinou kontaktov pod každou miniaplikáciou.



1. Na obrazovke Domov klepnite na > Miniaplikácia > Ľudia.
2. Vyberte si štýl miniaplikácie a klepnite na **Vybrať**.
3. Vyberte skupinu, ktorú chcete pridať ako miniaplikáciu.
4. Ak chcete pridať ďalšiu miniaplikáciu Ľudia, zopakujte vyššie uvedené kroky.

### Zostaňte v styku s kontaktom

1. Na obrazovke Domov prejdite na miniaplikáciu Ľudia.
2. Klepnite na fotografiu kontakt (nie na meno ani na aktualizáciu statusu) v miniaplikácii. Vykoná sa predvolený spôsob komunikácie nastavený pre daný kontakt.



V miniaplikácii Ľudia:

- Klepnutím na meno kontaktu alebo aktualizáciu statusu otvoríte obrazovku podrobností daného kontaktu.
- Klepnutím na otvoríte aplikáciu Ľudia a zobrazíte všetky svoje kontakty.

### Pridanie členov skupiny do miniaplikácie Ľudia

V miniaplikácii Ľudia môžete pridať ďalších členov do skupiny kontaktov.

- Ak chcete pridať len jedného člena, klepnite na .
- Ak chcete pridať viacerých členov, klepnite na .

# Správy

## Otvorenie aplikácie Správy

Budte v kontakte s ľuďmi, ktorí sú vo vašom živote dôležití. Aplikáciu Správy použite na vytváranie a odosielanie textových správ (SMS) a multimediálnych správ (MMS).

Na obrazovke Domov klepnite na  > **Správy**. Na obrazovke Všetky správy, ktorá sa otvorí, sú všetky vaše odoslané alebo prijaté správy vkusne zoradené do konverzácií podľa mena kontaktu alebo telefónneho čísla.

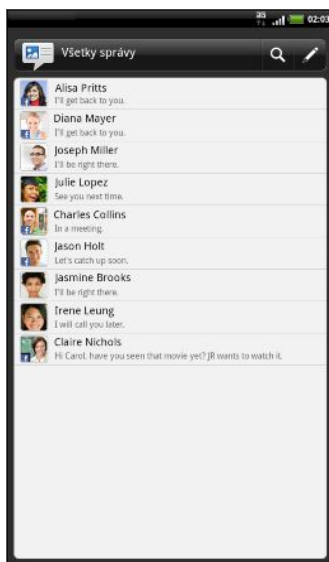



- Rolujte nahor alebo nadol v zozname konverzácií posúvaním prsta po obrazovke.
- Klepnite na meno kontaktu alebo číslo pre zobrazenie výmeny správ.



Svoje správy si môžete pozrieť na obrazovke Domov aj pomocou miniaplikácie Správy.

## Poslanie textovej správy (SMS)

1. Na obrazovke Domov klepnite na  > **Správy**.
2. Klepnite na .

3. Zadajte jedného alebo viac príjemcov. Môžete:
  - Zadajte prvých niekoľko písmen mena kontaktu alebo číslic mobilného telefónneho čísla. Počas písania sa zobrazujú zodpovedajúce mená s telefónnymi číslami z vašich uložených kontaktov. Klepnite na meno alebo jedno z telefónnych čísel kontaktu.
  - Klepnite na ikonu  a potom vyberte telefónne čísla kontaktov, ktorým chcete správu poslať. Ako príjemcov si tiež môžete vybrať skupiny kontaktov.
  - Zadajte telefónne čísla priamo do poľa Komu.
4. Klepnite do okna s nápisom **Pridať text** a potom zadajte svoju správu.





- V jednej textovej správe je obmedzený maximálny počet znakov (je zobrazený nad tlačidlom **Odoslať**). Ak prekročíte limit, vaša textová správa bude doručená ako jedna, ale bude zaúčtovaná ako viac správ.
- Z textovej správy sa automaticky stane multimedialná správa, keď zadáte e-mailovú adresu ako príjemcu, zadáte predmet správy, priložíte položku alebo vytvoríte veľmi dlhú správu.

5. Klepnite na **Odoslať**, prípadne stlačte , ak chcete správu uložiť ako koncept.

## Poslanie multimedialnej správy (MMS)

1. Na obrazovke Domov klepnite na  > **Správy**.
2. Klepnite na .

3. Zadajte jedného alebo viac príjemcov. Môžete:
  - Zadajte prvých niekoľko písmen mena kontaktu alebo číslíc mobilného telefónneho čísla. Počas písania sa zobrazujú zodpovedajúce mená s telefónnymi číslami a e-mailovými adresami z vašich uložených kontaktov. Klepnite na číslo alebo e-mailovú adresu kontaktu. E-mailové adresy budú zobrazené vtedy, ak je v časti Nastavenie zoznamu príjemcov vybraná možnosť **Zobraziť e-mailovú adresu**.
  - Klepnite na ikonu  a potom vyberte telefónne čísla kontaktov, ktorým chcete správu poslať. Ako príjemcov si tiež môžete vybrať skupiny kontaktov.
  - Zadajte telefónne čísla alebo e-mailové adresy priamo do poľa **Komu**.
4. Ak chcete pridať predmet, stlačte  a klepnite na **Pridať predmet**.
5. Klepnite do okna s nápisom **Pridať text** a potom zadajte svoju správu.
6. Klepnite na  a vyberte typ prílohy.

<b>Obraz</b>	Nasnímanie fotografie a jej priloženie, prípadne priloženie existujúcej fotografie.
<b>Video</b>	Nahrávanie videa a jeho priloženie, prípadne priloženie existujúceho videa.
<b>Zvuk</b>	Vytvorenie hlasovej nahrávky a jej priloženie, prípadne priloženie existujúceho zvukového súboru.
<b>Odporúčanie aplikácie</b>	Vyberte aplikáciu, ktorú ste nainštalovali z Android Market a chcete ju zdieľať s ostatnými. Adresa URL, z ktorej je možné aplikáciu prevziať, bude vložená do vašej správy.
<b>Umiestnenie</b>	Pridajte svoje súčasné umiestnenie (vyžaduje zapnutý systém GPS) alebo vyberte umiestnenie na mape a vložte do svojej správy.
<b>Kontakt (vCard)</b>	Vyberte kontakt a následne informáciu, ktorú chcete pripojiť.
<b>Plánovaná činnosť (vCalendar)</b>	Vyberte si udalosť kalendára, ktorú chcete pripojiť.







Po pridaní prílohy klepnutím na  zobrazíte možnosti nahradenia, zobrazenia alebo odstránenia prílohy.

7. Klepnite na **Odoslať**, prípadne stlačte , ak chcete správu uložiť ako koncept.



## Vytvorenie prezentácie

- Po pridaní fotografie, videa alebo zvuku do vytváranej multimedialnej správy klepnite na  > **Prezentácia**.
- Spravte jednu z týchto možností:

Pridanie snímky	Klepnite na  a potom vyberte pridanie fotografie alebo videa.
Pridanie hudby alebo zvukovej nahrávky so snímky	Hneď po pridaní snímky klepnite na  > <b>Zvuk</b> .
Pridanie popisu do snímky	Klepnite na <b>Pridať text</b> a potom zadajte svoj popis.
Úprava snímky	Klepnite na  a potom vyberte možnosť naradenia, odstránenia alebo nastavenia trvania snímky.
Ukážka prezentácie	Stlačte  a potom klepnite na <b>Ukážka</b> (alebo <b>Viac &gt; Ukážka</b> ). Jedným klepnutím na obrazovku s ukážkou zobrazíte ovládacie prvky prehrávania.

- Po dokončení klepnite na **Odoslať** alebo stlačte  pre uloženie správy ako konceptu.

## Pokračovanie konceptu správy

- Na obrazovke Všetky správy stlačte  a potom klepnite na **Koncepty**.
- Klepnutím na správu môžete pokračovať v jej upravovaní.
- Klepnite na **Odoslať**.

## Zobrazenie a odpovedanie na správu

V závislosti od nastavenia upozornenia zariadenie HTC Flyer prehrá zvuk, vibruje alebo stručne v stavovom riadku zobrazí správu, keď dostanete novú správu. V stavovom riadku sa objaví aj ikona novej správy .



1. Pre otvorenie a prečítanie správy môžete spraviť nasledovné:
  - Stlačte a podržte stavový riadok, potom potiahnite prstom smerom dolu, čím otvoríte panel Upozornenia. Potom klepnite na upozornenie na novú správu.
  - Otvorte aplikáciu Správy a otvorte a prečítajte si správu.
2. Počas čítania správy môžete:

Odpoveď textovou správou	Klepnite do okna s nápisom <b>Pridať text</b> , zadajte svoju odpoveď na správu a potom klepnite na <b>Odoslať</b> .
Odpoveď multimediamiálnou správou	Klepnite do okna s nápisom <b>Pridať text</b> , zadajte svoju odpoveď na správu, klepnutím na  vyberte prílohu správy a potom klepnite na <b>Odoslať</b> .
Odoslanie alebo uloženie telefónneho čísla v správe	Klepnite na telefónne číslo a potom vyberte, či ho chcete odoslať ako textovú správu alebo uložiť ako kontakt.
Otvorenie prepojenia v správe	Klepnite na prepojenie pre jeho otvorenie vo webovom prehliadači.
Odoslanie na alebo uloženie e-mailovej adresy v správe	Klepnite na e-mailovú adresu. Potom vyberte, či chcete poslať e-mail, multimediamiálnu správu, alebo či chcete uložiť e-mailovú adresu medzi vaše kontakty.
Vyberte, čo chcete so správou urobiť	Klepnutím na správu otvorte ponuku možností a potom vyberte, čo chcete so správou robiť: napríklad ju poslať ďalej, zobraziť podrobnosti správy, zdieľať atď.

## Odpovedanie na iné telefónne číslo kontaktu

Ak má kontakt uložených v zariadení HTC Flyer viac telefónnych čísiel, uvidíte konkrétne použité telefónne číslo v správe. Pred telefónnym číslo je aj tučné písmeno signalizujúce typ čísla (napríklad **M** je skratka pre **Mobil**).

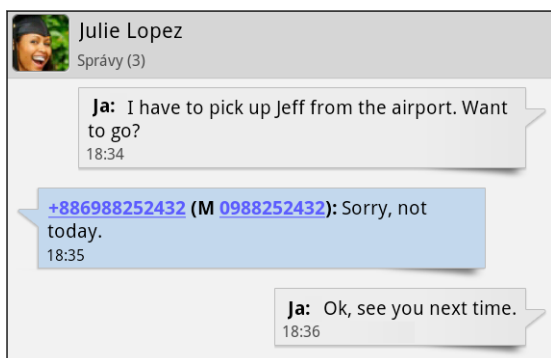

Majte na pamäti, že odpoveď bude odoslaná na telefónne číslo z poslednej správy prijatej od tohto kontaktu.

1. Na obrazovke Všetky správy klepnite na kontakt (alebo telefónne číslo) pre zobrazenie výmeny správ s daným kontaktom.
2. Klepnite do okna s nápisom **Pridať text** a potom zadajte svoju odpoveď.
3. Stlačte  a potom klepnite na **Viac > Telefónne číslo príjemcu**.
4. Vyberte iné telefónne číslo pre tento kontakt.

## Poslanie správy ďalej

1. Na obrazovke Všetky správy klepnite na kontakt (alebo telefónne číslo) pre zobrazenie výmeny správ s daným kontaktom.
2. Klepnite na správu, ktorú chcete poslať ďalej, a potom klepnite na **Dopredu**.
3. Do políčka **Komu** doplňte jedného alebo viacerých príjemcov.
4. Klepnite na **Odoslať**.





Počas zobrazenia výmeny správ s daným kontaktom môžete aj stlačiť , klepnúť na **Dopredu** (alebo **Ďalšie > Dopredu**) a potom klepnite na správu, ktorú chcete poslať ďalej.

## Zobrazenie ukážky konverzácie správ

Počas prehľadávania zoznamu konverzácií na obrazovke Všetky správy môžete zobrazíť ukážku výmeny správ s kontaktom alebo telefónnym číslom.

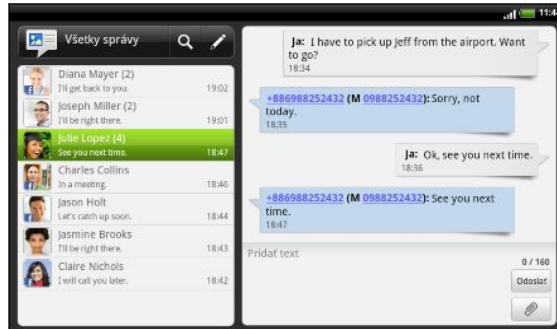
- Otočte zariadenie HTC Flyer doľava a držte ho v orientácii na šírku, čím zobrazíte rozdelené okno ukážky so zoznamom konverzácie naľavo a výmenou správ s kontaktom alebo telefónnym číslom napravo.



- Počas zobrazenia ukážky výmeny správ nalistujte nadol a potom klepnite na okno s nápisom **Pridať text**, ak chcete poslať odpoveď. Zadaťte svoju odpoveď a potom klepnite na **Odoslať**. Po odoslaní sa stlačením  vrátite do rozdeleného okna s ukážkou.

## Zobrazenie a uloženie prílohy z multimedialnej správy

Ak si nie ste istí veľkosťou prebraných dát, skontrolujte si veľkosť multimedialnej správy ešte pred jej prevzatím.



Ak je v nastavení MMS vypnutá funkcia **Automaticky načítať**, preberie sa len hlavička správy. Pre prebranie celej správy klepnite na tlačidlo **Prevziať** na pravej strane správy.

- Ak je v prijatej správe multimedialna príloha, ako je napríklad fotografia alebo video, najprv si kliknutím na správu pozrite jej obsah.
- Ak je prílohou kontakt (vCard), klepnutím na neho zobrazíte informácie o kontakte, potom klepnite na **Uložiť**, čím kontakt pridáte do svojich kontaktov.
- Ak je prílohou plánovaná činnosť alebo udalosť (vCalendar), klepnutím na ňu vyberte kalendár, do ktorého ju chcete uložiť, a potom klepnite na **Importovať**.
- Ak chcete uložiť prílohu na pamäťovú kartu, stlačte a podržte multimedialnu správu a potom vyberte v ponuke možností uloženie typu prílohy.

## Správy typu Push



Správy push obsahujú webové prepojenie. Často je to prepojenie, z ktorého môžete od svojho poskytovateľa služieb prevziať súbor.

Keď dostanete správu push, zobrazí sa ikona upozornenia  v stavovom riadku.

### Otvorenie a čítanie novej správy push

1. Stlačte a podržte stavový riadok a potom stavový riadok potiahnite dolu, čím otvoríte panel Upozornenia.
2. Klepnite na novú správu.
3. Klepnite na **Navštíviť webovú stránku**.

### Zobrazenie všetkých správ push

1. Na obrazovke Domov klepnite na  > **Správy**.
2. Stlačte  a potom klepnite na **Správy typu Push**.



Túto možnosť vidíte len v prípade, že ste už predtým prijali nejaké správy typu Push.

## Spravovanie konverzácií správ

### Ochrana správy pred odstránením

Môžete správu uzamknúť, aby sa odstránila dokonca ani vtedy, keď odstránite ostatné správy v danej konverzácii.

1. Na obrazovke Všetky správy klepnite na kontakt (alebo telefónne číslo) pre zobrazenie výmeny správ s daným kontaktom.
2. Klepnite na správu, ktorú chcete uzamknúť.
3. Klepnite v ponuke možností na **Uzamknúť správu**. Ikona uzamknutia  sa zobrazí na pravej strane správy.

### Kopírovanie správy SMS na kartu SIM

1. Na obrazovke Všetky správy klepnite na kontakt (alebo telefónne číslo) pre zobrazenie výmeny správ s daným kontaktom.
2. Klepnite na správu a potom klepnite na **Kopírovať na kartu SIM**. Ikona karty SIM  sa zobrazí napravo od správy.

## Odstránenie jednej správy

1. Na obrazovke Všetky správy klepnite na kontakt (alebo telefónne číslo) pre zobrazenie výmeny správ s daným kontaktom.
2. Klepnite na správu, ktorú chcete odstrániť.
3. Ak je správa uzamknutá, klepnite v ponuke možností na **Odomknúť správu** a potom klepnutím na správu znova zobrazte ponuku možností.
4. Klepnite v ponuke možností na **Odstrániť správu**.
5. Pri žiadosti o potvrdenie klepnite na **OK**.

## Odstránenie viacerých správ v rámci konverzácie

1. Na obrazovke Všetky správy klepnite na kontakt (alebo telefónne číslo) pre zobrazenie výmeny správ s daným kontaktom.
2. Stlačte  a potom klepnite na **Odstrániť** (alebo **Viac > Odstrániť**).
3. Klepnite na **Odstrániť výberom**.



Môžete klepnúť aj na **Odstrániť podľa telefónneho čísla**, ak kontakt používa v konverzácii viac telefónnych čísiel a chcete odstrániť správy iba z určitého čísla.

4. Vyberte správy, ktoré chcete odstrániť, a potom klepnite na **Odstrániť**.

## Odstránenie konverzácie

1. Spravte jednu z týchto možností:
  - Na obrazovke Všetky správy stlačte a podržte kontakt (alebo telefónne číslo), ktorého správy chcete odstrániť, a klepnite na **Odstrániť**.
  - Počas prezerania výmeny správ v konverzácii môžete takisto stlačiť  a potom klepnite na **Odstrániť > Odstrániť vlákno** (alebo **Viac > Odstrániť > Odstrániť vlákno**).

V zoskupení sa nevymažú žiadne uzamknuté správy, pokiaľ nezačiarknete políčko **Odstrániť uzamknuté správy**.

2. Keď sa objaví výzva na potvrdenie, klepnutím na **OK** odstránite celé vlákno.

## Odstránenie viacerých konverzácií

1. Na obrazovke Všetky správy stlačte  a potom klepnite na **Odstrániť**.
2. Vyberte zoskupenia konverzácií, ktoré chcete odstrániť.
3. Klepnite na **Odstrániť**. Neodstráni sa žiadna z uzamknutých správ.

## Nastavenie možností správy

Na obrazovke Všetky správy stlačte  a potom klepnite na **Nastavenie**.

Upozornenia	<ul style="list-style-type: none"> <li>▪ Máte k dispozícii možnosť prijímať upozornenie v stavovom riadku a nastaviť HTC Flyer na vibrovanie alebo prehrávanie zvuku pri prijatí správy alebo neúspešnom odoslaní správy a môžete vybrať zvuk upozornenia.</li> <li>▪ Povoľte na HTC Flyer zobrazovanie upozornení v kontextovom okne na obrazovke pri úspešnom alebo neúspešnom odoslaní správy, prípadne túto možnosť vypnite.</li> </ul>
Textové správy (SMS)	<ul style="list-style-type: none"> <li>▪ Prijmete správu o stave doručenia vašej správy.</li> <li>▪ Zobrazenie alebo zmena čísla servisného centra správ. (Odporúča sa, aby ste číslo tu nemenili, pretože to môže spôsobiť problémy pri prijímaní a odosielaní správ.)</li> <li>▪ Zobrazenie alebo odstránenie správ SMS uložených na karte SIM, prípadne kopírovanie správ z karty SIM do pamäte zariadenia.</li> </ul>
Multimediálne správy (MMS)	<ul style="list-style-type: none"> <li>▪ Prijmete správu o stave doručenia vašej správy.</li> <li>▪ Prijmete správu, či si jednotliví príjemcovia prečítali správu alebo ju odstránili bez prečítania.</li> <li>▪ Automatické prevzatie celých správ MMS vrátane obsahu správy a príloh v oblasti s pokrytím službou a v roamingu.</li> <li>▪ Nastavte prioritu správy a maximálnu veľkosť súborov pre správy MMS. Ak je veľkosť súboru pre správu MMS prekročená, správa nebude odoslaná.</li> </ul>
Všeobecné	<ul style="list-style-type: none"> <li>▪ Vyhľadávanie a zobrazenie histórie správ, histórie hovorov a e-mailových adries uložených kontaktov pri pridávaní príjemcov správy.</li> <li>▪ Vyberte maximálny počet správ SMS alebo MMS, ktoré sa majú ukladať v jednotlivých vláknoch správ (okrem uzamknutých správ), a povoľte automatické odstraňovanie neuzamknutých starších správ, keď sa dosiahne tento limit.</li> <li>▪ Odoslanie prijatých správ SMS a MMS ďalej na iné telefónne číslo alebo e-mailovú adresu. (Môžu byť účtované ďalšie poplatky.)</li> </ul>

# Android Market a ďalšie aplikácie

## Vyhľadanie a inštalovanie aplikácií z Android Market

Android Market je miesto, kde môžete nájsť nové aplikácie pre HTC Flyer. Vyberte si zo širokej ponuky aplikácií zdarma i platených aplikácií, od aplikácií na zvýšenie výkonnosti, cez zábavné aplikácie až po hry.



Momentálne sú platené aplikácie prístupné iba v určitých krajinách.

### Vyhľadanie a nainštalovanie aplikácie



Keď inštalujete a používate aplikácie na HTC Flyer, môžu vyžadovať prístup k vašim osobným údajom alebo prístup k určitým funkciám alebo nastaveniam. Preberajte a inštalujte si len také aplikácie, v ktorých ste si istý.



Buďte opatrní pri preberaní aplikácií, ktoré majú prístup k funkciám alebo majú významnú spotrebu údajov na zariadení HTC Flyer. Za následky používania prevzatých aplikácií nesiete zodpovednosť sami.

Aby ste mohli nakupovať položky na Android Market, musíte mať konto Google Checkout.

1. Na obrazovke Domov klepnite na  > **Market**.
2. Ak chcete vyhľadať aplikáciu, urobte tak nasledovne:

Prehľadajte podporované aplikácie	Prejdite zoznamom podporovaných aplikácií.
Prehľadajte aplikácie podľa kategórií.	Najprv klepnite na <b>Aplikácie</b> alebo <b>Hry</b> a potom klepnite na kategóriu. Pod kategóriou môžete filtrovať aplikácie podľa: <b>Najčastejšie platené</b> , <b>Najčastejšie zdarma</b> alebo <b>Práve moderné</b> .
Vyhľadajte aplikáciu	Klepnite na  , zadajte názov alebo typ hľadanej aplikácie a potom klepnite na  .

3. Keď nájdete aplikáciu, ktorá sa vám páči, klepnite na ňu a prečítajte si jej popis a komentáre používateľov.



4. Ak chcete prevziať alebo kúpiť aplikáciu, klepnite na **Bezplatné** (pre aplikácie zadarmo) alebo cenu pod **Zakúpiť** (pre platené aplikácie).
5. Ak súhlasíte s podmienkami, klepnite na **OK**, čím začnete preberanie a inštalovanie aplikácie.







Aplikáciu môžete počas obmedzeného obdobia po zakúpení odinštalovať a požiadať o vrátenie peňazí. Zásady vrátenia peňazí pre platené aplikácie nájdete na stránke Pomocníka pre Android Market (<http://market.android.com/support>).

---

## Otvorenie nainštalovanej aplikácie

---

Spravte jednu z týchto možností:



- Ak vidíte v stavovom riadku ikonu , otvorte Panel Upozornenia a potom klepnite na aplikáciu.
- Na obrazovke Domov klepnite na  > **Market**. Stlačte  a potom klepnite na **Moje aplikácie**. Na obrazovke Moje aplikácie klepnite na aplikáciu a potom klepnite na **Otvoriť**.
- Na obrazovke Domov klepnite na . Na obrazovke Všetky aplikácie posuňte na kartu Prevzaté a potom klepnite na aplikáciu.

---

## Odinštalovanie aplikácie

---

Môžete odinštalovať ľubovoľnú aplikáciu, ktorú ste prevzali a nainštalovali z Android Market.

1. Na obrazovke Domov klepnite na  > **Market**.
2. Stlačte  a potom klepnite na **Moje aplikácie**.
3. Klepnite na aplikáciu, ktorú chcete odinštalovať, a potom klepnite na **Odinštalovať**.
4. Keď sa objaví výzva, klepnite na **OK**.
5. Vyberte dôvod odstránenia aplikácie a potom klepnite na **OK**.

---

## Pomoc

---

Ak budete potrebovať pomoc alebo máte otázky o Android Market, stlačte  a potom klepnite na **Pomocník**. Webový prehľadávač otvorí stránku Pomocníka pre Android Market.

## Používanie aplikácie Hodiny

### O miniaplikácii HTC Hodiny

Pomocou miniaplikácie HTC Hodiny uvidíte vždy aktuálny dátum, čas a umiestnenie. Miniaplikáciu Hodiny môžete využiť aj na zobrazovanie času v inom meste.



### Zmena umiestnenia pre miniaplikáciu Hodiny

V predvolenom nastavení zobrazuje miniaplikácia Hodiny počasie na mieste, kde sa práve nachádzate. Môžete prispôbiť miniaplikáciu Hodiny na svojej obrazovke Domov tak, aby ukazovala počasie pre iné miesto.

1. Stlačte a podržte miniaplikáciu Hodiny a potom ju potiahnite na tlačidlo úpravy .
2. Vyberte mesto.



Na rozšírenú obrazovku Domov môžete pridať viac než jednu miniaplikáciu Hodiny. Vyberte spomedzi množstva vzhľadov a dizajnov a vyberte mesto, ktoré zobrazovať.

### Používanie aplikácie Hodiny

Vytažte z aplikácie Hodiny viac než len bežný dátum a čas. Používajte HTC Flyer ako stolné hodiny spolu s údajmi o počasí, ako aj svetovým časom, takže môžete vidieť aktuálny čas vo viacerých mestách po celej Zemi. Môžete ho použiť aj ako budík, stopky a odpočítavanie času.



Aplikáciu Hodiny otvoríte ľubovoľným z nasledovných spôsobov:

- Klepnite na miniaplikáciu Hodiny na obrazovke Domov.
- Na obrazovke Domov klepnite na  a potom klepnite na **Hodiny**.

Klepnutím na karty v spodnom riadku alebo potiahnutím prsta cez karty prepínate medzi rôznymi funkciami aplikácie Hodiny.

## Používanie funkcie Stolové hodiny

Stolové hodiny zobrazujú aktuálny dátum, čas a počasie. Ukazujú aj indikátor budíka, úroveň nabitia batérie a vaše nadchádzajúce udalosti kalendára.

- Klepnutím na informácie o počasí alebo obrázok otvoríte aplikáciu Počasie, kde môžete nájsť predpovede počasia na najbližších niekoľko dní.
- Klepnutím na  mierne stmavíte obrazovku na aplikácii Stolové hodiny. Ak chcete znova obrazovku rozsvietiť, klepnite kdekoľvek na obrazovku.
- Klepnutím na  stmavíte obrazovku úplne a prejdete do režimu šetriča obrazovky.

Keď ste v režime šetriča obrazovky, Stolové hodiny ukazujú len čas a dátum a ich poloha sa na obrazovke každých niekoľko minút mení. Ak chcete znova obrazovku rozsvietiť, klepnite kdekoľvek na obrazovku.

- Začiarknutím alebo zrušením začiarknutia políčka zapnete alebo vypnete režim úspory energie.
- Ak máte niekoľko nadchádzajúcich udalostí kalendára, môžete ich skontrolovať listovaním zoznamu nadol.

## Používanie karty Svetový čas

Obrazovku Svetový čas aplikácie Hodiny používajte na sledovanie aktuálneho času na rôznych miestach sveta súčasne. Môžete tiež nastaviť svoje domovské mesto, pridať ďalšie mestá do zoznamu svetového času a manuálne nastaviť časové pásmo, dátum a čas.

### Nastavenie domovského mesta

1. Na karte Svetový čas stlačte  a potom klepnite na **Nastavenie domova**.
2. Zadajte názov svojho domovského mesta. Počas zadávania písmen sa filtruje zoznam a ukazuje vám zhody miest a krajín.
3. Rolujte zoznamom a klepnite na svoje domovské mesto.

### Nastavenie časového pásma, dátumu a času

Ak chcete na HTC Flyer manuálne nastaviť časového pásma, dátum a čas, je potrebné najprv vypnúť automatickú synchronizáciu času.

1. Na karte Svetový čas stlačte  a potom klepnite na **Nastavenie miestneho času**.
2. Zrušte začiarknutie políčka **Automaticky** a potom nastavte požadované časové pásmo, dátum a čas.



Na obrazovke Domov môžete takisto stlačiť  a klepnutím na **Nastavenie > Dátum a čas** otvorte obrazovku Nastavenie dátumu a času.

## Pridanie mesta na obrazovku Svetový čas

Pridajte si ďalšie mestá na obrazovku Svetový čas, aby ste mohli okamžite skontrolovať dátum a čas v týchto mestách.

1. Na karte Svetový čas klepnite na .
2. Zadajte názov mesta, ktoré chcete pridať. Počas zadávania písmen sa filtruje zoznam a ukazuje vám zhody miest a krajín.
3. Zrolujte cez zoznam zhôd a klepnite na mesto, ktoré chcete pridať.

---

## Nastavenie budíka

---

Kartu Budíky aplikácie Hodiny môžete používať na nastavenie jedného alebo viacerých budíkov.

1. Na karte Budíky začiarknite políčko budíka.
2. Na obrazovke Nastaviť budík potiahnite prstom hore alebo dole, čím rolujete rolovacími kolieskami času a nastavíte čas budíka.
3. Vyberte spomedzi dostupných možností. Môžete:
  - Zadajte **Popis** budíka a vyberte, ktorý **Zvuk budíka** použiť.
  - Klepnite na **Opakovať**. Vyberte, ktoré dni v týždni má budík zvonieť a potom klepnite na **OK**.
  - Začiarknite políčko **Vibrovať**, ak chcete, aby po vypnutí budíka HTC Flyer aj vibroval.
4. Po ukončení nastavenia budíka klepnite na **Hotovo**.



- Ak chcete vypnúť budík, zrušte začiarknutie políčka tohto budíka.
- Ak potrebujete nastaviť viac ako tri budíky, klepnite na .

## Odstránenie budíka

1. Na karte Budíky stlačte  a potom klepnite na **Odstrániť**.
2. Vyberte budíky, ktoré chcete odstrániť, a potom klepnite na **Odstrániť**.

## Zmena nastavenia zvuku budíka

Na karte Budíky stlačte  a potom klepnite na **Nastavenie**. Môžete zmeniť tieto nastavenia:

<b>Budík v tichom režime</b>	Táto možnosť je zvolená ako predvolená - umožňuje budíku znieť dokonca aj vtedy, keď je hlasitosť prepnutá do tichého režimu. Zrušte označenie tohto políčka, ak chcete stíšiť budík, keď je zariadenie HTC Flyer v tichom režime.
<b>Hlasitosť budíka</b>	Nastavte hladinu hlasitosti, akú chcete mať pre budík.

Trvanie odloženia	Nastavte, aký dlhý má byť čas odloženia budíka.
Funkcia bočného tlačidla	Vyberte, čo sa má stať s budíkom po stlačení bočného tlačidla (ZVÝŠIŤ HLASITOSŤ/ZNÍŽIŤ HLASITOSŤ). Môžete nastaviť, aby ste pomocou tohto tlačidla odložili, odmietli alebo zrušili budík. Bočné tlačidlo funguje len vtedy, keď obrazovka nie je uzamknutá.

## Sledovanie Počasie



Na skontrolovanie aktuálneho počasia a predpovedí počasia na ďalších niekoľko dní môžete použiť aj aplikáciu Počasie a miniaplikáciu. Okrem svojho aktuálneho umiestnenia môžete zobraziť predpovede počasia pre ďalšie mestá na Zemi. Vaše nastavenia v aplikácii Počasie tiež riadia zobrazovanie informácií o počasí v aplikácii Hodiny a Kalendár.





Pre HTC Flyer sa zisťuje vaše aktuálne umiestnenie a zobrazuje sa lokálne počasie v aplikácii Počasie a a miniaplikácii, ako aj v aplikáciách Hodiny a Kalendár:

- Na pripojenie k Internetu je potrebné zapnúť a použiť Wi-Fi alebo mobilnú sieť.
- Musia byť povolené služby umiestnenia. Ak ste ich nepovolili pri prvom zapnutí zariadenia HTC Flyer, môžete tak urobiť cez **Nastavenie > Umiestnenie**.



1. Na obrazovke Domov klepnite na  > **Počasie**.

Uvidíte na celej obrazovke animáciu aktuálneho počasia a informácie o počasí, ako sú teplota, približná doba východu a západu slnka a podobne. Keď ste v zobrazení na celú obrazovku, klepnite na  alebo , ak chcete skontrolovať počasie v ďalších mestách.



2. Klepnutím na  zobrazíte ďalšie informácie. Môžete skontrolovať predpovede počasia pre aktuálny deň a nasledujúce dni.
3. Počas prezerania predpovedí počasia môžete:
  - Poŕahovaním prstom nahor alebo nadol listujte zoznamom miest a potom klepnutím na mesto zobrazte predpovede počasia pre dané mesto.
  - Klepnutím na  môžete kedykoľvek aktualizovať informácie o počasí.

### Pridanie mesta na obrazovku Počasie

Pridajte si ďalšie mestá na obrazovku Počasie, aby ste mohli okamžite sledovať predpovede počasia v týchto mestách. Okrem vášho aktuálneho umiestnenia sa môže na obrazovke Počasie zobrazovať až pätnásť miest.

1. Na obrazovke Počasie klepnite na . Prípadne stlačte  a potom klepnite na **Pridať**.
2. Zadajte názov mesta, ktoré chcete pridať. Počas písania sa v zozname filtrujú a zobrazujú možné miesta na základe zadávaných písmen.
3. Klepnutím na požadované mesto ho vyberte.

## Zmena poradia miest na obrazovke Počasie

1. Na obrazovke Počasie stlačte  a potom klepnite na **Upraviť**.
2. Stlačte a podržte  na konci položky, ktorú chcete presunúť. Keď je riadok zvýraznený, potiahnite položku na nové miesto a pustite ju.
3. Klepnite na **Hotovo**.

## Odstránenie miest z obrazovky Počasie

1. Na obrazovke Počasie stlačte  a potom klepnite na **Upraviť**.
2. Vyberte mestá, ktoré chcete odstrániť, a potom klepnite na **Hotovo**.

## Zmena možností aplikácie Počasie

1. Na obrazovke Počasie stlačte  a potom klepnite na **Nastavenie**.
2. Môžete zmeniť tieto nastavenia počasia:

Aktualizovať pri otvorení	Začiarknite toto políčko, ak chcete obnoviť údaje o počasí pri každom otvorení aplikácie Počasie.
Plánovaná synchronizácia	Začiarknite toto políčko, ak chcete automaticky preberať aktualizácie údajov o počasí.
Plán aktualizácie	Nastavíte automatický rozvrh aktualizácií.
Stupnica teploty	Vyberte, či sa má teplota zobrazovať v stupňoch Celzia alebo Fahrenheita.
Zvukové efekty	Vyberte, či chcete prehrávať zvukové efekty týkajúce sa podmienok počasia.

## O miniaplikácii Počasie



Pomocou miniaplikácie Počasie môžete okamžite sledovať predpovede počasia vo vašom aktuálnom umiestnení alebo v iných mestách bez toho, aby ste otvorili aplikáciu Počasie. Miniaplikácia Počasie je k dispozícii v rôznych vzhľadoch a štýloch.

Túto miniaplikáciu môžete pridať na obrazovku Domov, ak tam ešte nie je pridaná.

## Čítanie e-kníf

Začnite tvoriť svoju vlastnú knižnicu obľúbených bestsellerov a literárnej klasiky priamo na zariadení HTC Flyer. Pomocou aplikácie Čítačka čítajte a preberajte e-knihy zo stránky Kobo™ – obchodu s knihami online.

Priložili sme vám na vyskúšanie niekoľko e-kníf. Ak však chcete prehľadávať ďalšie tituly na Kobo, je potrebné pripojenie na Internet.

1. Na obrazovke Domov klepnite na  > **Čítačka**. Na hlavnej obrazovke aplikácie Čítačka nájdete miniatúry svojich e-kníf, ktoré ste nedávno čítali a prevzali.
2. Posúvaním prstom doľava alebo doprava po obrazovke prehľadávajte e-knihy, ktoré sú k dispozícii. Môžete aj klepnutím na  prehľadávať tieto e-knihy v zobrazení zoznamu.
3. Klepnutím na e-knihu ju otvoríte.
4. Posúvaním prstom doľava alebo doprava rýchlo listujete stránkami v e-knihe.
5. Ak chcete zväčšiť alebo zmenšiť, rozťahnite prstami alebo zoštipnite stránku.
6. Ak chcete zobraziť v režime na šírku, otočte HTC Flyer nabok.
7. Klepnutím kdekoľvek na obrazovku môžete použiť tieto ovládacie prvky:



Rýchle preskočenie medzi kapitolami potiahnutím posúvača.



Zobrazenie obsahu a stránok pridaných medzi záložky. Môžete tiež zobraziť poznámky a zvýraznenia, ktoré ste v e-knihe vyznačili.



Pridajte záložku.



Zmeniť veľkosť písma.



Vyhľadávanie kľúčových slov alebo fráz.

8. Po skončení čítania zatvoríte e-knihu stlačením .



Keď znova otvoríte e-knihu, otvorí sa na naposledy zobrazenej stránke.

## Pridanie poznámky alebo zvýraznenie vybraného textu

Našli ste zaujímavý citát alebo menej známy fakt? Urobte si poznámku alebo ho zvýraznite.

1. Stlačte a podržte slovo a potom potiahnite značky začiatku a konca, čím vyberiete okolitý text.

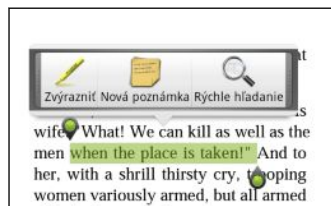

2. Na kontextovom paneli:

Klepnutie	Pre
Zvýrazniť	Označiť vybraný text farbou podľa svojho výberu.
Nová poznámka	Pridať krátky komentár alebo poznámku.

## Zobrazenie vytvorených poznámok a zvýraznení





1. Klepnite kdekoľvek v e-knihe, ktorú práve čítate, a potom klepnite na .
2. Prejdite na kartu Poznámky alebo Zvýraznenia, kde uvidíte požadované informácie.

## Prevzatie e-knihy



Prehľadávajte obchod s knihami a vyberte si spomedzi stoviek titulov, ktoré sú k dispozícii na prevzatie.

Potrebujete na to:

- aktívne pripojenie na Internet
- konto Kobo a konto Adobe Ak zatiaľ nemáte tieto kontá, zaregistrujte sa buď zo zariadenia HTC Flyer alebo cez webový prehľadávač v počítači. (Na počítači otvorte: [www.kobobooks.com/signup.html](http://www.kobobooks.com/signup.html) a [www.adobe.com/cfusion/membership/index.cfm](http://www.adobe.com/cfusion/membership/index.cfm).)

1. Ak zatiaľ nie ste prihlásení na kontá Kobo a Adobe, stlačte  a potom sa prihláste klepnutím na kartu **Kontá**.
2. Na hlavnej obrazovke aplikácie Čítačka klepnite na .
3. Na karte E-knihy od Kobo môžete vyhľadať knihu jedným z nasledovných spôsobov:
  - Klepnutím na kategóriu zobrazíte tituly e-kníf, ktoré sú k dispozícii.
  - Zobrazte ďalšie kategórie. Stlačte  a potom klepnite na **Prehľadávať** alebo **Objaviť**.
  - Klepnutím na  nájdite konkrétny titul knihy alebo autora.



4. Klepnite na e-knihu, ktorú chcete prevziať. Potom uvidíte informácie, ako sú cena e-knihy, ako aj jej zhrnutie a hodnotenia zákazníkov.
5. Klepnutím na  urobíte objednávku.
6. Uvedte podrobnosti nákupu a potom klepnite na **Kúpiť**.
7. Klepnutím na  prevezmite e-knihu. Keď sa preberanie dokončí, nájdete svoju e-knihu v knižnici.



- Ak ste už raz použili Kobo na nákup e-knihy, HTC Flyer si zapamätá podrobnosti o platbe, takže ich už druhýkrát nemusíte zadávať.
- Ak ste už predtým získali e-knihy z Kobo pomocou počítača, prejdite na kartu K dispozícii na prevzatie v aplikácii Čítačka a prevezmite si ich do zariadenia HTC Flyer.

### O miniaplikácii Moja polička

Pomocou miniaplikácie Moja polička ľahko otvoríte svoje e-knihy na čítanie priamo z obrazovky Domov.



## Čítanie kanálov noviniek

Nezostaňte pozadu s príspevkami zo včerajška. Pomocou aplikácie Novinky sa prihláste na odber kanálov noviniek, ktorý zahŕňa správy, šport, najlepšie blogy a iné. Môžete tiež dostávať aktualizácie založené na určitých kľúčových slovách.

### Odoberanie kanálov správ



Pred použitím aplikácie Novinky je potrebné prihlásenie na konto Google.



1. Na obrazovke Domov klepnite na  > **Novinky**.
2. Klepnite na  a potom klepnite na **Odoberania > Pridať kanály**.
3. Spravte jednu z týchto možností:
  - Klepnite na kategóriu, ako je napríklad **Blogy** alebo **Zábava** a vyberte si spomedzi obľúbených kanálov noviniek.
  - Klepnutím na **Hľadať ďalšie** vyhľadajte konkrétne kľúčové slovo alebo URL adresu kanála.
4. Po vybraní kanálov, ktoré chcete odoberať, klepnite na **Pridať**.



Ak chcete ručne aktualizovať príspevky noviniek na svojich kanáloch, stlačte  a potom klepnite na **Obnoviť**.





## Pridanie kľúčového slova

Príspevky, ktoré vás zaujímajú, nájdite jednoducho zadaním kľúčového slova pre vyhľadávanie.

1. Na obrazovke Domov klepnite na  > **Novinky**.
2. Klepnite na  a potom klepnite na **Moje položky > Kľúčové slová > Pridať kľúčové slová**.
3. Zadaťte kľúčové slovo a potom klepnite na **Pridať**. Vaše nové kľúčové slovo je zobrazené v zozname Kľúčové slová.
4. Klepnutím na kľúčové slovo zobrazíte príspevky, ktoré dané kľúčové slovo obsahujú.

## Čítanie príspevku

1. Na obrazovke Domov klepnite na  > **Novinky**.
2. Na obrazovke Všetky položky klepnite na príspevok, ktorý chcete čítať. Počas čítania príspevku môžete:

Klepnite na		Čo chcete
		Označíte príbeh ako obľúbený.
		Zdieľajte prepojenie na príspevok spomedzi dostupných možností.
		Prejdete na webovú stránku, na ktorej je príspevok uverejnený.
		Prejdete na nasledujúci alebo predchádzajúci príspevok kanála.

## Zmena nastavení rozvrhu aktualizácie a obsahu

Keď ste v aplikácii Novinky, stlačte  > **Nastavenie** (alebo **Viac > Nastavenie**) a potom klepnite na ľubovoľné z nasledovného:

<b>Kontá a synchronizácia</b>	Spravovanie možností synchronizácie a všeobecných nastavení aplikácie Novinky.
<b>Aktualizovať pri otvorení</b>	Aktualizovať obsah kanálov, ktoré odoberáte, pri každom otvorení aplikácie Novinky.
<b>Plán aktualizácie</b>	Vyberte časový interval aktualizácie kanálov, ktoré odoberáte. Vyberte možnosť <b>Ručne</b> , ak chcete obnoviť len obsah, ktorý sa vám páči.





Obsah noviniek	Vyberte predvolený spôsob príspevkov noviniek: súhrn alebo celý článok na webovej stránke.
Mobilné zobrazenie	Ak vyberiete možnosť zobrazenia obsahu noviniek ako článku na webovej stránke, zvolte zobrazenie webovej stránky optimalizované na prezeranie na mobile.

## O miniaplikácii Novinky

Miniaplikáciu Novinky využite na čítanie úryvkov príspevkov, ktoré odoberáte, priamo na obrazovke Domov.

## Sledovanie vašich akcií



Pomocou aplikácie Akcie získate najnovšie aktualizácie akcií ohľadom ponúk akcií a indexov akciového trhu, ktoré sledujete.

1. Na obrazovke Domov klepnite na  > **Akcie**.
2. Na hlavnej obrazovke aplikácie Akcie môžete spraviť nasledovné:
  - Klepnutím na položku zobrazíte sadzby akcií a trhové indexy.
  - Klepnutím na  aktualizujete informácie o akciách.
  - Klepnutím na  pridáte ponuku akcie alebo index akciového trhu.
  - Ak chcete zmeniť poradie zoznamu akcií, stlačte  a potom klepnite na **Upraviť**. Stlačte a podržte  na konci položky, ktorú chcete premiestniť, potom ju potiahnite na nové miesto.
3. Keď vyberiete určitú ponuku akcie alebo index akciového trhu, môžete robiť nasledovné:



- Zobrazit informácie o obchode s položkou, ako aj cenový graf za určité obdobie.
- Klepnutím na iné časové obdobie zobrazíte obchodné informácie danej položky za posledné obdobie.

## Pridanie ponuky na akciu alebo indexu akciového trhu

1. Na hlavnej obrazovke aplikácie Akcie klepnite na .
2. Zadajte ponuku na akciu alebo index akciového trhu do textového poľa a potom klepnite na .
3. Klepnite na ponuku akcií alebo index akcií, ktoré chcete pridať.



Ak chcete položku odstrániť, stlačte  na hlavnej obrazovke aplikácie Akcie a potom klepnite na **Upraviť**. Označte položky, ktoré chcete odstrániť, a potom klepnite na **Hotovo**.

## Zmena nastavení rozvrhu aktualizácie a farby



Automatické preberanie informácií o akciách môže byť osobitne spoplatnené za dáta.

Na hlavnej obrazovke aplikácie Akcie stlačte  a potom klepnite na **Nastavenie**. Spravte jednu z týchto možností:

Klepnite na	Čo chcete
Aktualizovať pri otvorení	Aktualizácia informácií o akciách pri každom otvorení aplikácie Akcie.
Plánovaná synchronizácia	Nastavenie automatického preberania informácií o akciách.
Plán aktualizácie	Vyberte interval kontroly aktualizácií.
Nastaviť farbu pre zvýšenie ceny	Zmeňte farbu pre zobrazenie nárastu ceny akcie buď na červenú alebo na zelenú, podľa toho, ktorá sa používa vo vašej krajine.

## O miniaplikácii Akcie

Miniaplikáciu Akcie používajte na okamžitú kontrolu aktualizácií akcie priamo na svojej obrazovke Domov.

## Práca na dokumentoch

Potrebujete vyladiť správu, aj keď ste na ceste? Pomocou aplikácie Polaris Office ľahko zobrazíte a upravíte súbory vo formáte Microsoft Office Word (.doc a .docx), Microsoft Office Excel (.xls a .xlsx), Microsoft Office PowerPoint (.ppt, .pps a .pptx) a súbory obyčajného textu (.txt).

---

### Prezeranie dokumentu





---

1. Na obrazovke Domov klepnite na  > **Polaris Office**.
2. Na hlavnej obrazovke aplikácie Polaris Office klepnite na súbor, ktorý chcete otvoriť.
3. Potiahnutím prstom po obrazovke posúvajte alebo prechádzajte stránkami.
4. Ak chcete zväčšiť alebo zmenšiť, roztiahnite prstami alebo zoštipnite stránku.
5. Ak chcete zobraziť v režime na šírku, otočte HTC Flyer nabok.
6. Stlačením  zobrazíte možnosti uloženia alebo tlače súboru a podobne.

---

### Úprava dokumentu

---

1. Na obrazovke Domov klepnite na  > **Polaris Office**.
2. Na hlavnej obrazovke aplikácie Polaris Office klepnite na súbor, ktorý chcete upraviť.
3. Spravte jednu z týchto možností:
  - Ak je súbor vo formáte dokumentu Microsoft Office Word, Microsoft Office PowerPoint alebo obyčajný textový súbor, stlačte  > **Upraviť**.
  - Ak je súbor vo formáte dokumentu Microsoft Office Excel, klepnite na bunku a potom do textového políčka zadajte svoje zmeny. Ak chcete vybrať iný pracovný hárok, stlačte  > **Pracovný hárok**.
4. Keď dokončíte svoje zmeny, stlačte  a potom klepnite buď na **Uložiť** alebo **Uložiť ako**.

## Zobrazenie PDF

Pomocou aplikácie Zobrazovač PDF môžete čítať súbory vo formáte PDF, ktoré ste prevzali alebo skopírovali do zariadenia HTC Flyer.



1. Na obrazovke Domov klepnite na  > **Zobrazovač PDF**.
2. Na obrazovke Otvoriť súbor vyhľadajte súbor, ktorý chcete zobraziť, a klepnite na neho.
3. Potiahnutím prstom po obrazovke posúvajte alebo prechádzajte stránkami.
4. Ak chcete zväčšiť alebo zmenšiť, roztiahnite prstami alebo zoštipnite stránku.

5. Ak chcete zobrazíť v režime na šírku, otočte HTC Flyer nabok.
6. Stlačte  a potom klepnite na:



Otvoriť	Otvorte ďalší súbor PDF.
Uložiť/Uložiť ako	Uložte komentáre, ktoré ste urobili pomocou pera tabletu do súboru vo formáte PDF.
Tlačiť	Vytlačte súbor vo formáte PDF.

## Sledovanie videí na YouTube

Pomocou aplikácie YouTube si pozrite, čo je obľúbené na webovej stránke na zdieľanie videí online.

1. Na obrazovke Domov klepnite na  > YouTube.
2. Zrolujte zoznamom videí a potom si môžete konkrétne video pozrieť klepnutím naň.
3. Počas sledovania videa môžete:
  - Pretočiť HTC Flyer nabok alebo dvakrát klepnúť na obrazovku a sledovať video na celej obrazovke.
  - Klepnutím na obrazovku s videom pozastaviť, pokračovať v prehrávaní alebo potiahnutím posúvača preskočiť na inú časť videa.
  - Klepnutím na kartu zobrazíť ďalšie informácie o videu, zobrazíť súvisiace videá alebo pozrieť si, čo si myslia iní diváci. Posúvaním prstom po kartách tiež môžete zobrazíť ďalšie karty, ak sú k dispozícii ďalšie položky.
  - Klepnutím na ikonu prsta nahor alebo nadol môžete pridať svoje hodnotenie videa. Klepnutím na **Viac** zobrazíte ďalšie možnosti.
4. Ak sa chcete vrátiť na hlavnú obrazovku YouTube, stlačte  a potom klepnite na **Domov**.

### Hľadanie videí

1. Na hlavnej obrazovke aplikácie YouTube klepnite na .
2. Zadajte kľúčové slovo pre vyhľadávanie a klepnite na .
3. Listujte výsledkami a klepnutím na video spustíte jeho pozeranie.



Máte možnosť zobrazíť výsledky, ktoré boli pridané nedávno. Klepnite na **Celé obdobie** a potom vyberte požadované časové obdobie.





### Vymazanie histórie hľadania

1. Na hlavnej obrazovke YouTube stlačte  a potom klepnite na **Nastavenia**.
2. Klepnite na **Vymazať históriu hľadania** a potom klepnite na **OK**, keď sa objaví výzva.

## Zdieľanie prepojenia na video

1. Na obrazovke so sledovaným videom klepnite na **Ďalšie > Zdieľať**.
2. Spomedzi dostupných možností vyberte, ako chcete zdieľať prepojenie na video.

## Snímanie a zdieľanie videí na YouTube



1. Na obrazovke Domov klepnite na  > **YouTube**.  
Ak je prípadne aplikácia YouTube už otvorená, vráťte sa na jej hlavnú obrazovku.
2. Klepnite na .
3. Klepnutím na  začnite snímať video.
4. Po skončení snímania klepnite znova na  a potom klepnite na **Hotovo**.
5. Zadajte názov svojho videa.
6. Klepnutím na **Ďalšie podrobnosti** môžete vybrať, ktoré konto služby YouTube chcete použiť, pridať popis, nastaviť úroveň súkromia a pridať značky alebo informácie o umiestnení do svojho videa.
7. Klepnite na **Odvzdať**.

## Zdieľanie hier a aplikácií

Dobre sa bavíte s hrou alebo aplikáciou, ktorú ste prevzali z Android Market? Podelte sa o svoje obľúbené hry a aplikácie s okruhom svojich priateľov.





Aby mali priatelia prístup k prepojeniu na aplikáciu a mohli ju prevziať z Android Market, musia používať zariadenie Android.

1. Na obrazovke Domov klepnite na .
2. Stlačte  a potom klepnite na **Zdieľať**. Potom uvidíte zoznam hier a aplikácií, ktoré ste prevzali a nainštalovali z Android Market.
3. Klepnite na aplikáciu a potom vyberte, ako ju chcete zdieľať.

Keď budú vaši priatelia vidieť prepojenie v odoslanej správe, e-mailovej správe alebo zmene statusu, môžu jednoducho klepnúť na prepojenie a priamo prejsť na hru alebo aplikáciu v Android Market a prevziať ju.



- Počas zadávania zmeny statusu v aplikácii Friend Stream môžete tiež klepnutím na  vybrať hry alebo aplikácie, ktoré chcete zdieľať vo svojich spoločenských sieťach.
- Ak ste už vytvorili novú textovú alebo e-mailovú správu, stlačte  a potom klepnite na  > **Odporúčanie aplikácie** a vyberte zo zoznamu svojich nainštalovaných hier aplikácií.

# HTC Sync

## O aplikácii HTC Sync

V zariadení HTC Flyer máte napríklad nové fotografie z dovolenky a v počítači svoj pracovný kalendár. Prečo nemať obidva tieto typy súborov a informácie k dispozícii na oboch zariadeniach?

S aplikáciou HTC Sync môžete robiť nasledovné:

- Synchronizovať svoje kontakty z programov Microsoft Outlook, Outlook Express alebo Kontakty Windows medzi počítačom a zariadením HTC Flyer.
- Synchronizovať udalosti kalendára programu Outlook alebo Kalendár Windows v počítači a zariadení HTC Flyer.
- Preneste svoje fotografie, videá, dokumenty, skladby a zoznamy skladieb do zariadenia HTC Flyer a používajte ich na cestách.
- Ľahko importujte nasnímané fotografie a videá zo zariadenia HTC Flyer do počítača.
- Ukladajte rovnaké záložky vo webových prehliadačoch v počítači aj v zariadení HTC Flyer.
- Inštalovať aplikácie (neprevzaté z Android Market) z počítača.



Na synchronizáciu multimediálnych súborov a dokumentov je potrebné, aby bola v zariadení HTC Flyer vložená pamäťová karta.

## Inštalácia programu HTC Sync



- Nainštalujte program HTC Sync do počítača so systémom Windows 7, Windows Vista alebo Windows XP.
- HTC Sync vyžaduje, aby bol na počítači port USB 2.0 na pripojenie a synchronizáciu so zariadením HTC Flyer.
- Pre bezproblémovú inštaláciu najprv pred spustením inštalácie programu HTC Sync ukončíte všetky spustené programy a dočasne ukončíte antivírusový program.

Preveďte si inštalátor programu HTC Sync z webovej stránky podpory HTC ([www.htc.com/support/](http://www.htc.com/support/)) do svojho počítača a použite ho na inštaláciu.

Po inštalácii programu HTC Sync bude do systémového panela počítača (pozrite pravý dolný roh obrazovky počítača) pridaná ikona HTC Sync . Dvojitým kliknutím na túto ikonu otvoríte program HTC Sync.



## Nastavenie programu HTC Sync na rozpoznanie zariadenia HTC Flyer

1. Pripojte zariadenie HTC Flyer k počítaču pomocou USB kábla, ktorý bol priložený v škatuli.
2. Keď sa na zariadení HTC Flyer objaví výzva na výber typu USB pripojenia, klepnite na **HTC Sync** a potom klepnite na **Hotovo**. Počkajte, kým program HTC Sync rozpozna zariadenie HTC Flyer.
3. Na obrazovke Nastavenie zariadenia zadajte názov pre HTC Flyer.
4. Kliknite na tlačidlo **Uložiť**. Otvorí sa panel Zariadenie.



Ak budete chcieť neskôr zmeniť názov zariadenia HTC Flyer, kliknite na **Prehľad > Nastavenie zariadenia**.

## Zoznámte sa s pracovným priestorom

Na paneli Zariadenie môžete nastaviť možnosti synchronizácie, zobrazíť všeobecné informácie o zariadení HTC Flyer, kontrolovať využitie a voľné miesto na pamäťovej karte a spustiť synchronizáciu.



Dostupné kategórie a možnosti závisia od zariadenia, ktoré ste pripojili k počítaču.

- Kliknutím na kategóriu položiek zobrazíte na pravej strane panela Zariadenia jej možnosti synchronizácie.

Kliknutím na **Prehľad** zobrazíte základné informácie a využitie miesta na pamäťovej karte a môžete zmeniť názov zariadenia HTC Flyer, prípadne inštalovať aplikácie tretích strán do zariadenia HTC Flyer.

- Kliknutím na tlačidlo **Synchronizovať** môžete spustiť synchronizáciu vybraných kategórií a možností.
- Lišta s odhadovaným využitím pamäte vedľa tlačidla **Synchronizovať** ukazuje odhadované miesto na pamäťovej karte, ktoré bude použité pri synchronizácii nových položiek a ich pridaní do zariadenia HTC Flyer.

## Nastavenie synchronizácie

Môžete vybrať typy súborov a údajov, ktoré chcete synchronizovať medzi zariadením HTC Flyer a počítačom.

### Možnosti synchronizácie aplikácie Hudba

Preneste hudobné stopy a skladby, ktoré prehrávate na počítači, aj do zariadenia HTC Flyer. Ak máte zoznamy nahrávok vytvorené v programe iTunes® alebo Windows Media® Player, môžete ich tiež synchronizovať a používať ich aj na cestách.



Synchronizovať môžete zvukové súbory v týchto formátoch: \*.aac, \*.amr, \*.m4a, \*.mid, \*.midi, \*.mp3, \*.wav, \*.wma

1. Na paneli Zariadenie kliknite na **Hudba** a potom kliknite na tlačidlo **Zapnúť**. Po zapnutí synchronizácie položky Hudba bude táto kategória zahrnutá do každej synchronizácie počítača a zariadenia HTC Flyer.
2. Vyberte **Synchronizovať hudobné súbory** z a potom kliknite na **Pridať**.
3. Vyberte priečinok obsahujúci zvukové súbory a potom kliknite na **OK**.
4. Vyberte možnosť **Synchronizovať hudobné súbory z iTunes a Windows Media Player**, ak na počítači používate tento softvér, potom vyberte zoznamy skladieb, ktoré chcete synchronizovať do zariadenia HTC Flyer.

### Možností synchronizácie aplikácie Galéria

Môžete automaticky synchronizovať fotografie a videá medzi zariadením HTC Flyer a počítačom.



Synchronizovať môžete fotografie a videá v týchto formátoch:

- Fotky: \*.bmp, \*.gif, \*.jpeg, \*.jpg, \*.png
- Videá: \*.3gp, \*.3g2, \*.mp4, \*.wmv

1. Na paneli Zariadenie kliknite na **Galéria** a potom kliknite na tlačidlo **Zapnúť**. Po zapnutí synchronizácie položky Galéria bude táto kategória zahrnutá do každej synchronizácie počítača a zariadenia HTC Flyer.
2. Ak chcete počas synchronizácie automaticky importovať snímky z fotoaparátu do počítača, vyberte možnosť **Kopírovať snímky fotoaparátu zariadenia do počítača**. Fotografie a videá z pamäťovej karty budú ukladané v počítači do priečinka `\Moje fotografie\Snímky fotoaparátu zariadenia`.
3. Vyberte **Synchronizovať počítačové fotky a videá** z a potom kliknite na **Pridať**.
4. Vyberte priečinok obsahujúci multimediálne súbory a potom kliknite na **OK**. Všetky podporované obrázkové súbory a video súbory z tohto priečinka budú počas synchronizácie skopírované aj na pamäťovú kartu.

## Možnosť synchronizácie pre Kalendár

HTC Flyer dokáže synchronizovať plánované činnosti a udalosti s kalendárom v programe Outlook (Outlook XP, Outlook 2003 alebo Outlook 2007) alebo Windows Kalendár.

1. Na paneli Zariadenie kliknite na **Kalendár** a potom kliknite na tlačidlo **Zapnúť**. Po zapnutí synchronizácie položky Kalendár bude táto kategória zahrnutá do každej synchronizácie počítača a zariadenia HTC Flyer.
2. Vyberte aplikáciu, s ktorou chcete synchronizovať udalosti kalendára.
3. Vyberte bod, od ktorého chcete začať synchronizáciu udalostí kalendára.
4. V prípade, že sa v zariadení HTC Flyer aj počítači nájdu informácie v konflikte, vyberte, ktoré informácie chcete ponechať.



Synchronizované budú len políčka kalendára, ktoré sú na zariadení HTC Flyer podporované.

## Možnosť synchronizácie pre Ľudia

Synchronizácia kontaktov zariadenia HTC Flyer s kontaktmi programov Outlook (Outlook XP, Outlook 2003 alebo Outlook 2007), Outlook Express alebo Windows .

Ak máte kontakty, ktoré chcete synchronizovať z karty SIM, je potrebné tieto najprv importovať do pamäte zariadenia HTC Flyer.

1. Na paneli Zariadenie kliknite na **Ľudia** a potom kliknite na tlačidlo **Zapnúť**. Po zapnutí synchronizácie položky Ľudia bude táto kategória zahrnutá do každej synchronizácie počítača a zariadenia HTC Flyer.
2. Vyberte aplikáciu, s ktorou chcete synchronizovať kontakty.
3. V prípade, že sa v zariadení HTC Flyer aj počítači nájdu informácie v konflikte, vyberte, ktoré informácie chcete ponechať.



Synchronizované budú len políčka kontaktu, ktoré sú na zariadení HTC Flyer podporované.

## Možnosť synchronizácie pre Záložky

Synchronizujte záložky webového prehľadávača medzi zariadením HTC Flyer a počítačom.



Ak používate internetový prehľadávač Google Chrome™ alebo Firefox® a vybrali ste možnosť synchronizácie so zariadením HTC Flyer, nezabudnite pred spustením synchronizácie zavrieť všetky okná prehľadávača.

1. Pomocou obľúbeného webového prehľadávača v počítači vytvorte priečinok obľúbených položiek nazvaný **HTC záložky**. Ak ich chcete synchronizovať so zariadením HTC Flyer, dbajte na to, aby ste ukladali svoje obľúbené položky do tohto priečinka.
2. Na paneli Zariadenia v programe HTC Sync kliknite na **Záložky** a potom kliknite na tlačidlo **Zapnúť**. Po zapnutí synchronizácie položky Záložky bude táto kategória zahrnutá do každej synchronizácie počítača a zariadenia HTC Flyer.
3. Vyberte webový prehľadávač, v ktorom sú uložené záložky, ktoré budú synchronizované so zariadením HTC Flyer.



Keď sa v zariadení HTC Flyer aj na počítači nájdu údaje v konflikte, program HTC Sync ponechá informácie z počítača.

## Možnosť synchronizácie pre Dokumenty

Môžete synchronizovať súbory a dokumenty z počítača do zariadenia HTC Flyer. Môžete do počítača synchronizovať aj e-mailové prílohy, ktoré sú uložené na pamäťovej karte v zariadení HTC Flyer.



- Ak chcete na zariadení HTC Flyer otvoriť dokument, je potrebná kompatibilná aplikácia.
  - Ak chcete synchronizovať e-mailové prílohy uložené na pamäťovej karte do počítača, je potrebné nastaviť konto Exchange ActiveSync alebo e-mailové konto POP3/IMAP v aplikácii E-mail na zariadení HTC Flyer.
1. Na paneli Zariadenie kliknite na **Dokumenty** a potom kliknite na tlačidlo **Zapnúť**. Po zapnutí synchronizácie položky Dokumenty bude táto kategória zahrnutá do každej synchronizácie počítača a zariadenia HTC Flyer.
  2. Ak chcete synchronizovať e-mailové prílohy, ktoré sú uložené na pamäťovej karte, vyberte možnosť **Kopírovať všetky prevzaté poštové dokumenty do PC**.
  3. Vyberte **Synchronizovať počítačové dokumenty z** a potom kliknite na **Pridať**.
  4. Vyberte priečinok obsahujúci dokumenty, ktoré chcete synchronizovať so zariadením HTC Flyer, a potom kliknite na **OK**.

E-mailové prílohy z pamäťovej karty budú ukladané v počítači do priečinka `\Dokumenty\`. Dokumenty z počítača budú ukladané na pamäťovej karte do priečinka `\Dokumenty\`.

## Synchronizácia zariadenia HTC Flyer

Pozrite lištu s odhadovaným využitím pamäte vedľa tlačidla **Synchronizovať** – tu vidíte odhadovanú veľkosť nových položiek, ktoré sa synchronizujú do zariadenia HTC Flyer.



Keď je na pamäťovej karte málo miesta, uvidíte ikonu upozornenia a synchronizácia nebude možná.

1. Po vybraní a prispôsobení kategórií, ktoré chcete synchronizovať, kliknite na **Synchronizovať**.
2. Po dokončení synchronizácie kliknite na **Odpojiť**.
3. Bezpečne odpojte zariadenie HTC Flyer tak, ako to vyžaduje operačný systém počítača.

Pri nasledujúcom pripojení zariadenia HTC Flyer k počítaču sa automaticky v závislosti od nastavení synchronizácie automaticky spustí synchronizácia.

## Inštalácia aplikácií z počítača do zariadenia HTC Flyer

Ak máte súbory aplikácií (\*.apk) v počítači, môžete použiť program HTC Sync na ich inštaláciu do zariadenia HTC Flyer. Dôrazne odporúčame inštalovať iba aplikácie, ktorým dôverujete.



Pred tým, než začnete, uistite sa, či je zariadenie HTC Flyer nastavené na povolenie inštalácie aplikácií z počítača do zariadenia HTC Flyer. Ak to potrebujete urobiť, na obrazovke Domov stlačte **☰**, klepnite na **Nastavenie > Aplikácie** a potom začiarknite políčko **Neznáme zdroje**.

1. Na paneli Zariadenie kliknite na **Prehľad**.
2. Kliknite na **Inštalátor aplikácií**.
3. Vyhľadajte v počítači súbor aplikácie a potom kliknite na **Otvoriť**. Na zariadení HTC Flyer sa spustí proces inštalácie.
4. Pozrite obrazovku zariadenia HTC Flyer, kde uvidíte prípadné ďalšie pokyny na dokončenie inštalácie.
5. Po dokončení inštalácie môžete kliknúť na **Odpojiť**.
6. Bezpečne odpojte zariadenie HTC Flyer tak, ako to vyžaduje operačný systém počítača.

## Synchronizácia ďalšieho zariadenia s počítačom

Ak máte viac zariadení, ktoré sa synchronizujú, môžete prepínať z jedného zariadenia na druhé.

1. Pripojte druhé zariadenie k počítaču, potom nastavte program HTC Sync na jeho rozpoznanie.
2. Kliknite na zariadenie, ktoré chcete nastaviť alebo na ktorom chcete spustiť synchronizáciu. Potom sa otvorí panel Zariadenie, kde môžete osobitne prispôbiť nastavenie synchronizácie pre toto zariadenie.

Ak chcete prepnúť na iné zariadenie, ktoré synchronizovať, kliknite na **Zariadenia** a potom kliknite na názov alebo obrázok zariadenia.



## Prevzatie najnovšej inovácie programu HTC Sync

Navštívte občas webovú stránku podpory spoločnosti HTC ([www.htc.com/support/](http://www.htc.com/support/)), kde môžete skontrolovať, či tu nie je najnovšia inovácia programu HTC Sync a môžete si ju odtiaľ prevziať a nainštalovať do počítača.

Po nainštalovaní najnovšej inovácie, nastavte znova program HTC Sync na rozpoznanie a synchronizáciu so zariadením HTC Flyer.

# Klávesnica

## Používanie klávesnice na obrazovke

Keď spustíte nejakú aplikáciu alebo vyberiete políčko, ktoré si vyžaduje text alebo čísla, objaví sa vám klávesnica na obrazovke. Po zadaní textu môžete klávesnicu na obrazovke zavrieť klepnutím na  alebo stlačením tlačidla .

---

### Zadávanie textu

---

Nasledujúce klávesy použijete počas zadávania textu na klávesnici na obrazovke:



Stlačením a podržaním klávesov so sivými znakmi na vrchu zadáte čísla, symboly alebo písmená s mäkčeňom alebo dĺžňom. Hnedé znaky zobrazené na klávesoch sú tie znaky, ktoré sa vložia po stlačení a podržaní daného klávesu. S niektorými klávesmi je spojených viacero znakov alebo interpunkčných znamienok.



Kláves Shift. Klepnutím zadáte veľké písmeno. Dvojitým klepnutím aktivujete Caps Lock.



Klepnutím prepnete na klávesnicu čísiel a symbolov.



Kláves Enter. Klepnutím vytvoríte nový riadok.



Kláves Backspace. Klepnutím zmažete predchádzajúci znak.



Kláves Jazyk. Kláves, ktorý vidíte, závisí od momentálne používaného jazyka klávesnice. Klepnutím prepnete na ďalší jazyk klávesnice. Máte prístup aj k nastaveniam klávesnice na obrazovke.



Klepnutím skryjete klávesnicu na obrazovke.

## Povolenie viacerých jazykov klávesnice

Ak je na zariadení HTC Flyer k dispozícii viac jazykov klávesnice, môžete si vybrať, ktoré jazyky chcete povoliť na klávesnici na obrazovke, takže medzi nimi môžete prepínať a používať na zadávanie textu.

1. Na obrazovke Domov stlačte  a potom klepnite na **Nastavenie > Jazyk a klávesnica > Dotykové zadávanie**.
2. Klepnite na **Medzinárodná klávesnica**.
3. Vyberte jazyky, ktoré chcete používať.





Dostupné jazyky závisia od regiónu, v ktorom ste HTC Flyer zakúpili.

## Zmena rozloženia klávesnice na obrazovke na šírku

Keď zadávate text, môžete si zvoliť používanie klávesnice na obrazovke v orientácii na šírku. Otočte HTC Flyer nabok a použite väčšiu klávesnicu pre ľahšie písanie.



- Začiarknutím políčka **Automaticky otáčať obrazovku** cez  >  > **Nastavenie > Zobrazenie** povolíte automatickú zmenu orientácie obrazovky.
- Orientácia klávesnice na šírku nie je podporovaná vo všetkých aplikáciách.

## Zadávanie slov s prediktívnym textom

Klávesnica na obrazovke má prediktívny text, ktorý vám pomôže pri rýchlom a presnom písaní. Prediktívne zadávanie textu je zapnuté prednastavene a počas písania sa zobrazujú návrhy slov.

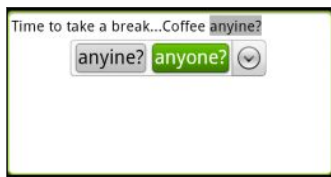

Ak chcete zadať slovo v prediktívnom režime, urobte jeden z nasledujúcich krokov:

- Keď vidíte slovo, ktoré chcete, zvýraznené zelenou alebo oranžovou, môžete jednoducho klepnúť na medzerník, čím vložíte toto slovo do textu.
- Ak vidíte požadované slovo zobrazené medzi návrhmi ešte predtým, ako dokončíte písanie tohto slova, klepnite na slovo, čím ho vložíte do textu.
- Ak vpravo od zoznamu návrhov vidíte šípku, klepnutím na ňu zobrazíte viac návrhov.



## Nastavenie druhého jazyka klávesnice

Okrem práve používaného jazyka klávesnice môžete nastaviť, aby bol prediktívny text dvojazyčný. Počas písania budete dostávať návrhy na slová v dvoch jazykoch, ktoré ste vybrali.

1. Na obrazovke Domov stlačte  a potom klepnite na **Nastavenie > Jazyk a klávesnica > Dotykové zadávanie**.
2. Klepnite na **Dvojazyčné návrhy** a potom vyberte požadovaný jazyk.

## Pridanie slova do slovníka prediktívneho textu



HTC Flyer je dodávaný so zoznamom slov, ktoré ponúka v návrhoch pri prediktívnom zadávaní textu. Ak počas zadávania textu klepnete na nejaké slovo v zozname návrhov, automaticky sa pridá do slovníka prediktívneho textu, ak už nebolo v slovníku.

Do zoznamu môžete pridať slovo aj manuálne:

1. Na obrazovke Domov stlačte  a potom klepnite na **Nastavenie > Jazyk a klávesnica > Dotykové zadávanie**.
2. Klepnite na **Osobný slovník > Upraviť osobný slovník > Pridať nové**.
3. Zadajte slovo, ktoré chcete pridať, a potom klepnite na **OK**.

## Úprava alebo odstránenie slova v prediktívnom textovom slovníku

Môžete upraviť alebo odstrániť slová, ktoré ste predtým pridali do slovníka prediktívneho textu.

1. Na obrazovke Domov stlačte  a potom klepnite na **Nastavenie > Jazyk a klávesnica > Dotykové zadávanie**.
2. Klepnite na **Osobný slovník > Upraviť osobný slovník**.
  - Pre úpravu slova klepnite na samotné slovo.
  - Ak chcete odstrániť slová zo slovníka, stlačte  a klepnite na **Odstrániť**. Potom vyberte slová, ktoré chcete odstrániť, a klepnite na **Odstrániť**.

## Zálohovanie osobného slovníka na pamäťovú kartu

Ak máte nainštalovanú pamäťovú kartu, môžete zálohovať nové slová, ktoré ste pridali do slovníka prediktívneho zadávania textu.

1. Na obrazovke Domov stlačte  a potom klepnite na **Nastavenie > Jazyk a klávesnica > Dotykové zadávanie**.
2. Klepnite na **Osobný slovník > Synchronizovať osobný slovník > Kopírovať na pamäťovú kartu**.
3. Keď sa objaví výzva, klepnite na **OK**.

## Import osobného slovníka z pamäťovej karty

1. Na obrazovke Domov stlačte  a potom klepnite na **Nastavenie > Jazyk a klávesnica > Dotykové zadávanie**.
2. Klepnite na **Osobný slovník > Synchronizovať osobný slovník > Obnoviť z pamäťovej karty**.
3. Keď sa objaví výzva, klepnite na **OK**.

## Zadávanie textu hovorením

Nemáte čas na písanie? Skúste hovorením zadávať slová do väčšiny textových políček, ktoré umožňujú používať klávesnicu na obrazovke.



- Najprv sa v časti nastavenie **Hlasový vstup a výstup** uistite, či je vybraný jazyk, ktorý používate.
- Pretože HTC Flyer využíva službu rozpoznávania reči od Google, pri zadávaní textu hovorením je potrebné pripojenie na Internet.

1. Stlačte a podržte tlačidlo jazyka. HTC Flyer vás vyzve, aby ste hovorili.
2. Povedzte do HTC Flyer, čo chcete napísať.

## Nastavenie jazyka hlasového zadávania

1. Na obrazovke Domov stlačte , potom klepnite na **Nastavenie > Hlasový vstup a výstup > Nastavenie rozpoznávania hlasu**.
2. Klepnite na **Jazyk**, potom vyberte požadovaný jazyk.



Dostupnosť jazykov závisí od jazykov hlasového zadávania podporovaných Google.

## Zadávanie slov sledovaním stopy

Namiesto klepania na klávesy na klávesnici na obrazovke môžete slová zadávať sledovaním stopy.

**P** Ak chcete použiť klávesnicu so sledovaním, musí byť v časti **Nastavenie > Jazyk a klávesnica > Dotykové zadávanie > Klávesnica so sledovaním** vybraná možnosť **Prediktívne sledovanie**.

Ak chcete použiť písanie sledovaním stopy, zadávajte slová posúvaním prstom po klávesnici na obrazovke. Napríklad: ak chcete napísať slovo „the“, položte prst na kláves „t“ a potom urobte stopu slova (posúvaním prstom) „the“ na klávesnici na obrazovke.

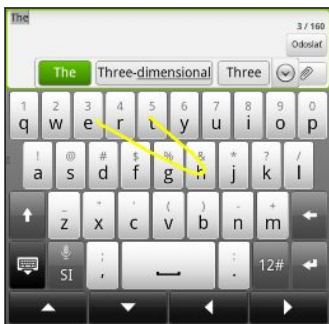

## Úprava textu

Pomocou klávesnice môžete ľahko vystrihnúť, skopírovať a prilepiť text.



Niektoré aplikácie môžu ponúkať svoj vlastný spôsob výberu alebo kopírovania textu.

### Vybranie textu

Zvýraznite text, ktorý chcete kopírovať alebo vystrihnúť.

1. Stlačte a podržte textové políčko, ktoré obsahuje text, ktorý chcete vybrať, kým sa neobjaví lupa.

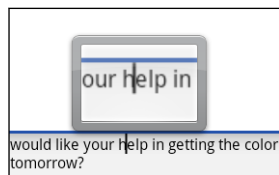

2. Ťahaním prstom premiestnite textový kurzor na písmeno v texte, ktorý chcete vybrať.

3. Po umiestnení textového kurzora zodvihnite prst. Potom sa objaví kontextová ponuka výberu textu.
4. Spravte jednu z týchto možností:
  - Klepnite na **Vybrať slovo**. Keď je zvýraznené slovo, do ktorého ste umiestnili textový kurzor, ťahaním počiatočného a koncového bodu vyberte požadovaný text.

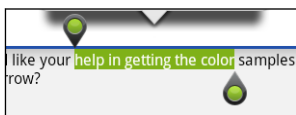



- Klepnutím na **Vybrať všetko** vyberiete všetko v textovom políčku.

## Kopírovanie a vkladanie textu

1. Po vybraní textu, ktorý chcete skopírovať, klepnite na **Kopírovať** alebo **Vystrihnúť**. Vybraný text sa potom skopíruje do schránky systému.
2. Stlačte a podržte textové pole v tej istej alebo inej aplikácii, kým sa neobjaví lupa.
3. Ťahaním prstom premiestnite textový kurzor na miesto, kam chcete prilepiť text.
4. Po umiestnení textového kurzora zodvihnite prst. Potom sa objaví kontextová ponuka výberu textu.
5. Klepnite na **Prilepiť**.

## Úprava nastavení zadávania

Nastavenia dotykového zadávania otvoríte jedným z nasledujúcich spôsobov:

- Na klávesnici na obrazovke klepnite na kláves jazyka (napríklad na , ak s klávesnicou na obrazovke používate angličtinu). Následne v ponuke možností Medzinárodná klávesnica klepnite na **Nastavenie**.
- Na obrazovke Domov stlačte  a potom klepnite na **Nastavenie > Jazyk a klávesnica > Dotykové zadávanie**.

Medzinárodná klávesnica	Pridajte a odoberajte jazyky zo zoznamu jazykov klávesnice na obrazovke.
Dvojazyčné návrhy	Vyberte druhý jazyk klávesnice, ktorý chcete používať.
Zadávanie textu	<ul style="list-style-type: none"> <li>▪ Zapnite alebo vypnite prediktívny text, opravu pravopisu a dokončovanie slov.</li> <li>▪ Aktivujte zvukovú alebo vibračnú odozvu pri písaní.</li> <li>▪ Nakalibrujte presnosť dotykovej klávesnice.</li> </ul>
Kurz	Naučte sa, ako používať klávesnicu na obrazovke, pomocou tohto interaktívneho cvičného materiálu.

Klávesnica so sledovaním	Zapnutie klávesnice so sledovaním a nastavenie možností pre sledovanie zadávania textu.
Osobný slovník	Pridávajte, upravujte alebo odstráňte slová zo slovníka prediktívneho textu.

# Pripojenia na Internet

## Dátové pripojenie

Keď prvýkrát zapnete HTC Flyer, bude automaticky nastavený na používanie dátového pripojenia mobilného operátora (ak je vložená karta SIM).

### Kontrola dátového pripojenia, ktoré používate

1. Na obrazovke Domov stlačte  a potom klepnite na **Nastavenie > Bezdrôtová komunikácia a siete**.
2. Klepnite na **Mobilné siete > Sieťoví operátori** alebo **Názvy prístupových bodov**.



### Zapnutie a vypnutie dátového pripojenia

Vypnutím dátového pripojenia môžete ušetriť energiu batérie a peniaze na poplatky za dáta. Ak však nemáte zapnuté dátové pripojenie a telefón nie je ani pripojený k sieti Wi-Fi, nebudete automaticky prijímať aktualizácie e-mailu, kont spoločenských sietí a ostatné synchronizované údaje.

1. Na obrazovke Domov stlačte  a potom klepnite na **Nastavenie > Bezdrôtová komunikácia a siete**.
2. Začiarknutím políčka **Mobilná sieť** zapnete dátové pripojenie; zrušením začiarknutia dátové pripojenie vypnete.

### Pridanie nového prístupového bodu

Pred pridaním ďalšieho dátového pripojenia si obstarajte názov a nastavenia prístupového bodu (vrátane používateľského mena a hesla, ak sa požadujú) od svojho mobilného operátora.

1. Na obrazovke Domov stlačte  a potom klepnite na **Nastavenie > Bezdrôtová komunikácia a siete**.
2. Klepnite na **Mobilné siete > Názvy prístupových bodov**.
3. Na obrazovke Názvy prístupových bodov (APN) stlačte  a potom klepnite na **Nový APN**.
4. Na obrazovke Upraviť prístupový bod zadajte nastavenia APN. Ak chcete upraviť nastavenie APN, klepnite na neho.
5. Stlačte  a potom klepnite na **Uložiť**.

## Umožnenie roamingu dát

Pripojenie k partnerským sieťam svojho mobilného operátora a prístup k dátovým službám aj vtedy, ak ste mimo pokrytia svojím mobilným operátorom.



Používanie dátových služieb v roamingu stojí peniaze. Pred použitím dátového roamingu sa spýtajte svojho mobilného operátora na poplatky za dáta v roamingu.

1. Na obrazovke Domov stlačte a potom klepnite na **Nastavenie > Bezdrôtová komunikácia a siete**.
2. Klepnite na **Mobilné siete** a potom začiarknite políčko **Dáta v roamingu**.

Začiarknite políčko **Zvuk pri dátovom roamingu**, ak chcete, aby HTC Flyer prehral zvuk, aby ste vedeli, že sa pripojil k roamingovej sieti.

## Wi-Fi

Ak chcete používať funkciu Wi-Fi, musíte mať prístup k bezdrôtovému prístupovému bodu alebo tzv. „hotspotu“. Dostupnosť a intenzita signálu Wi-Fi sa môže líšiť v závislosti od objektov, ako sú napríklad budovy alebo jednoducho steny medzi miestnosťami, cez ktoré signál Wi-Fi prechádza.

### Zapnutie Wi-Fi a pripojenie k bezdrôtovej sieti

1. Na obrazovke Domov stlačte a potom klepnite na **Nastavenie > Bezdrôtová komunikácia a siete**.
2. Začiarknutím políčka **Wi-Fi** zapnete Wi-Fi.  
HTC Flyer potom vyhľadá bezdrôtové siete v dosahu.
3. Klepnite na **Nastavenie Wi-Fi**.  
Zistené siete Wi-Fi budú uvedené v zozname v časti **Siete Wi-Fi**.



Ak požadovaná sieť nie je v zozname uvedená, pridajte ju ručne klepnutím na **Pridať sieť Wi-Fi**.

4. Klepnite na sieť Wi-Fi, ku ktorej sa chcete pripojiť.



Ak ste vybrali zabezpečenú sieť, objaví sa výzva na zadanie sieťového kľúča alebo hesla.

5. Klepnite na **Pripojiť**.

Keď je HTC Flyer pripojený k bezdrôtovej sieti, v stavovom riadku sa zobrazí ikona Wi-Fi , ktorá vám oznamuje približnú intenzitu signálu (počet pásov, ktoré svietia).

Keď sa HTC Flyer najbližšie bude pripájať k zabezpečenej bezdrôtovej sieti, ku ktorej ste sa už pripojili, nebudete musieť opäť zadávať kľúč ani iné údaje zabezpečenia, okrem prípadu, že bol HTC Flyer vynulovaný na nastavenie predvolené výrobcom.

## Pripojenie k sieti Wi-Fi so zabezpečením typu EAP-TLS

Pred pripojením k sieti Wi-Fi cez autentifikačný protokol EAP-TLS bude možno potrebné do zariadenia HTC Flyer inštalovať sieťový certifikát (\*.p12).

1. Uložte certifikačný súbor do hlavného priečinka pamäťovej karty.
2. Na obrazovke Domov stlačte  a potom klepnite na **Nastavenie > Zabezpečenie**.
3. Klepnite na **Inštalovať z karty SD**.
4. Vyberte sieťový certifikát potrebný na pripojenie k sieti EAP-TLS.
5. Zapnite Wi-Fi a pripojte k bezdrôtovej sieti.

## Kontrola stavu bezdrôtovej siete



1. Na obrazovke Domov stlačte  a potom klepnite na **Nastavenie > Bezdrôtová komunikácia a siete**.
2. Na obrazovke Bezdrôtová komunikácia a siete klepnite na **Nastavenie Wi-Fi** a potom klepnite na bezdrôtovú sieť, ku ktorej je HTC Flyer práve pripojený.

Zobrazí sa políčko ukazujúce názov siete Wi-Fi, stav, rýchlosť, intenzitu signálu a podobne.



Ak chcete odstrániť nastavenie tejto siete, klepnite na **Zabudnúť**. Ak sa chcete znova pripojiť k bezdrôtovej sieti, ktorú ste odstránili, je potrebné bezdrôtovú sieť znova vybrať zo zoznamu dostupných sietí Wi-Fi. Ak ide o zabezpečenú bezdrôtovú sieť, je potrebné znova zadať prihlasovacie údaje k bezdrôtovej sieti.

## Pripojenie k inej sieti Wi-Fi

1. Na obrazovke Domov stlačte  a potom klepnite na **Nastavenie > Bezdrôtová komunikácia a siete**.
2. Klepnite na **Nastavenie Wi-Fi**. Zistené siete Wi-Fi sú zobrazené v časti Siete Wi-Fi.
3. Ak chcete manuálne hľadať dostupné siete Wi-Fi, na obrazovke Wi-Fi stlačte  a potom klepnite na **Hľadať**.
4. Klepnutím na inú sieť Wi-Fi sa k nej pripojte.



## Informácie o miniaplikáciách pripojenia

Pridajte miniaplikáciu Mobilná sieť a Wi-Fi alebo Ovládací panel údajov na obrazovku Domov, aby ste tieto pripojenia mohli rýchlejšie zapnúť alebo vypnúť. Klepnutím na miniaplikáciu alebo ikonu na ovládacom paneli zapnete alebo vypnete pripojenie.



## Pripojenie k virtuálnej privátnej sieti (VPN)

Pridajte, nastavte a spravujte virtuálne privátne siete (VPN), aby ste mohli pripojiť a otvárať zdroje v rámci zabezpečenej miestnej siete, ako je napríklad firemná sieť.

V závislosti od typu siete VPN, ktorú používate v práci, pred pripojením sa k miestnej sieti vašej spoločnosti sa možno objaví výzva na zadanie prihlasovacích údajov alebo nainštalovanie bezpečnostných certifikátov. Tieto informácie môžete dostať od svojho administrátora siete.

HTC Flyer musí tiež najprv nadviazať Wi-Fi alebo dátové pripojenie pred tým, ako budete možné spustiť pripojenie k sieti VPN.

---

### Nastavenie pamäte prihlasovacích údajov

---

Ak vám administrátor siete oznámi, že treba prevziať a nainštalovať bezpečnostné certifikáty, musíte najprv na HTC Flyer nastaviť zabezpečenú pamäť pre prihlasovacie údaje.

1. Na obrazovke Domov stlačte  a potom klepnite na **Nastavenie > Zabezpečenie**.
2. Klepnite na **Nastaviť heslo**.
3. Zadajte nové heslo pre pamäť na prihlasovacie údaje.
4. Zrolujte nadol a potvrdte heslo, a následne klepnite na **OK**.
5. Začiarknite políčko **Použiť zabezpečenie prihlasovacích údajov**.

Následne môžete prevziať a inštalovať certifikáty potrebné na prístup k svojej miestnej sieti. Váš sieťový administrátor vám povie, ako to spraviť.

---

### Pridanie pripojenia VPN

---

1. Na obrazovke Domov stlačte  a potom klepnite na **Nastavenie > Bezdrôtová komunikácia a siete**.
2. Klepnite na **Nastavenie VPN > Pridať VPN** a potom klepnite na typ VPN, ktorý chcete pridať.



3. Klepnite na nastavenie VPN a nastavte ich na základe podrobností o zabezpečení, ktoré ste dostali od správcu siete.
4. Stlačte  a potom klepnite na **Uložiť**.

VPN sa tým pridá do časti VPN obrazovky Nastavenie VPN.

---

### Pripojenie k sieti VPN

---

1. Na obrazovke Domov stlačte  a potom klepnite na **Nastavenie > Bezdrôtová komunikácia a siete**.
2. Klepnite na **Nastavenie VPN**.
3. V časti VPN klepnite na VPN, ku ktorej sa chcete pripojiť.
4. Keď sa objaví výzva, zadajte svoje prihlasovacie údaje a potom klepnite na **Pripojiť**. Po pripojení sa v oblasti upozornení v záhlaví objaví ikona pripojenia k VPN .

Otvorením webového prehľadávača budete mať prístup ku zdrojom, ako sú intranetové stránky vašej firemnej siete.

---

### Odpojenie od siete VPN

---

1. Stlačte a podržte riadok záhlavia a potom ho potiahnite dolu, čím otvoríte panel Upozornenia.
2. Klepnutím na pripojenie VPN sa vrátite na obrazovku Nastavenie VPN a potom pre jeho odpojenie klepnite na dané pripojenie VPN.

Keď sa HTC Flyer odpojí od VPN, v oznamovacej oblasti v záhlaví sa zobrazí ikona odpojenia VPN .

## Používanie zariadenia HTC Flyer ako modemu (USB zosieťovanie)

Nemáte v počítači k dispozícii pripojenie na Internet? Žiadny problém. Použite na pripojenie k Internetu dátové pripojenie zariadenia HTC Flyer.



- Na používanie dátového pripojenia musí byť v zariadení HTC Flyer vložená karta SIM.
- Ak chcete použiť HTC Flyer ako modem, je potrebné najprv do počítača nainštalovať program HTC.

1. Uistite sa, či je dátové pripojenie na zariadení HTC Flyer zapnuté.
2. Pomocou priloženého kábla USB pripojte HTC Flyer k počítaču.
3. Na obrazovke Pripojiť k PC vyberte možnosť **Pripojenie cez USB** a potom klepnite na **Hotovo**.

## Pripojenie zariadenia HTC Flyer k Internetu prostredníctvom počítača (Sprostredkované pripojenie na Internet)

Ak nemáte dočasne prístup na internet, môžete byť online na zariadení HTC Flyer pomocou internetového pripojenia počítača.



Pred použitím počítača ako modemu je potrebné najprv do počítača nainštalovať program HTC Sync.

1. Uistite sa, že je počítač pripojený na Internet.



Dva tipy pre kontrolu pripojenia počítača k Internetu. Po prvé – možno bude potrebné vypnúť svoj firewall pre miestnu sieť. Po druhé – ak sa počítač pripája k Internetu prostredníctvom PPP (napr. Dial UP, xDSL alebo VPN), funkcia Pripojenie k Internetu podporuje len protokol TCP.

2. Pomocou priloženého kábla USB pripojte HTC Flyer k počítaču.
3. Na obrazovke Pripojiť k PC vyberte možnosť **Pripojenie k Internetu** a potom klepnite na **Hotovo**.

## Používanie zariadenia HTC Flyer ako bezdrôtového smerovača

Zdieľajte svoje dátové pripojenie s inými zariadeniami premenou zariadenia HTC Flyer na bezdrôtový smerovač.

Pred použitím zariadenia HTC Flyer ako bezdrôtového smerovača sa uistite, či je na ňom zapnuté dátové pripojenie.

1. Na obrazovke Domov stlačte  a potom klepnite na **Nastavenie > Bezdrôtová komunikácia a siete**.
2. Klepnite na **Nastavenie Portable Wi-Fi hotspot**.
3. Zadajte názov smerovača alebo použite predvolený názov smerovača.
4. Vyberte typ pre Zabezpečenie a nastavte heslo (kľúč) pre svoj bezdrôtový smerovač. Ak vyberiete možnosť **Žiadne** v položke Zabezpečenie, nie je potrebné zadanie hesla.



Heslo je kľúč, ktorý musia iní ľudia zadať na svojom zariadení, ak sa chcú pripojiť a používať váš HTC Flyer ako bezdrôtový smerovač.

5. Začiarknutím políčka **Portable Wi-Fi Hotspot** zapnete funkciu bezdrôtového smerovača.

HTC Flyer je pripravený na používanie ako bezdrôtový smerovač, keď v stavovom riadku uvidíte .

# Bluetooth

## Základy Bluetooth

### Zapnutie alebo vypnutie Bluetooth

1. Na obrazovke Domov stlačte  a potom klepnite na **Nastavenie > Bezdrôtová komunikácia a siete**.
2. Začiarknite alebo zrušte začiarknutie políčka **Bluetooth**.

Ešte jednoduchší spôsob zapnutia alebo vypnutia Bluetooth je pomocou miniaplikácie Bluetooth na obrazovke Domov.



Bluetooth vypnite, keď sa nepoužíva, aby sa šetrila batéria, alebo na miestach, kde je používanie bezdrôtového zariadenia zakázané, ako napríklad na palube lietadla alebo v nemocniciach.

### Zmena názvu zariadenia

Názov zariadenia identifikuje HTC Flyer pred ostatnými zariadeniami.

1. Na obrazovke Domov stlačte  a potom klepnite na **Nastavenie > Bezdrôtová komunikácia a siete**.
2. Klepnite na **Nastavenie Bluetooth**.
3. Ak nie je začiarknuté políčko **Bluetooth**, vyberte ho, čím zapnete Bluetooth.
4. Klepnite na **Názov zariadenia**.
5. Zadaťte v dialógovom okne nový názov pre HTC Flyer a potom klepnite na **OK**.

## Pripojenie náhlavnej súpravy Bluetooth alebo súpravy do auta

Môžete počúvať hudbu cez Bluetooth stereo náhlavnú súpravu alebo viesť hands-free konverzácie pomocou kompatibilnej súpravy Bluetooth alebo súpravy do auta. Pri nastavení stereo prehrávača a hands-free je rovnaký postup.



- Ak chcete počúvať hudbu pomocou náhlavnej súpravy alebo súpravy do auta, musia tieto súpravy podporovať profil A2DP Bluetooth.
- Pred pripojením náhlavnej súpravy ju musíte nastaviť ako rozpoznateľnú, aby ju HTC Flyer mohol nájsť. Informácie o tom, ako tak spraviť, nájdete v príručke k náhlavnej súprave.

1. Na obrazovke Domov stlačte  a potom klepnite na **Nastavenie > Bezdrôtová komunikácia a siete**.
2. Klepnite na **Nastavenie Bluetooth**.
3. Ak nie je začiarknuté políčko **Bluetooth**, vyberte ho, čím zapnete Bluetooth.
4. Uistite sa, že náhlavná súprava je rozpoznateľná.
5. Klepnite na **Hľadať zariadenia**. HTC Flyer začne hľadať zariadenia s podporou Bluetooth v dosahu.
6. Keď vidíte názov svojej náhlavnej súpravy zobrazené v časti Zariadenia Bluetooth, klepnite na jej názov. HTC Flyer sa potom automaticky pokúsi spárovať s náhlavnou súpravou.
7. Ak automatické spárovanie zlyhá, zadajte vstupný kód dodaný s náhlavnou súpravou.

Stav spárenia a pripojenia je zobrazený pod náhlavnou súpravou hands-free alebo súpravou do auta v časti Zariadenia Bluetooth. Keď sú náhlavná súprava Bluetooth alebo súprava do auta pripojené k HTC Flyer, zobrazí sa ikona pripojenia Bluetooth  v stavovom riadku. V závislosti od typu náhlavnej súpravy alebo súpravy do auta, ktoré pripájate, môžete potom začať používať náhlavnú súpravu alebo súpravu do auta.

---

### Opätovné pripojenie náhlavnej súpravy alebo súpravy do auta

---

Zvyčajne môžete náhlavnú súpravu poľahky znova pripojiť zapnutím Bluetooth na HTC Flyer a následným zapnutím náhlavnej súpravy. Možno však bude potrebné pripojiť manuálne, ak bola náhlavná súprava používaná s iným zariadením Bluetooth.

1. Na obrazovke Domov stlačte  a potom klepnite na **Nastavenie > Bezdrôtová komunikácia a siete**.
2. Klepnite na **Nastavenie Bluetooth**.
3. Ak nie je začiarknuté políčko **Bluetooth**, vyberte ho, čím zapnete Bluetooth.
4. Uistite sa, že náhlavná súprava je rozpoznateľná.

5. Klepnite na názov náhlavnej súpravy v časti Zariadenia Bluetooth.
6. Ak sa objaví výzva na zadanie vstupného kódu, skúste 0000 alebo 1234, prípadne pozrite do dokumentácie k náhlavnej súprave/súprave do auta a pokúste sa nájsť vstupný kód.

Ak stále nemôžete znova pripojiť k náhlavnej súprave alebo súprave do auta, postupujte podľa pokynov uvedených v časti [Zrušenie spárovania so zariadením Bluetooth](#) na strane 190a potom postupujte podľa krokov uvedených v časti [Pripojenie náhlavnej súpravy Bluetooth alebo súpravy do auta](#) na strane 189.

## Odpojenie od zariadenia Bluetooth alebo zrušenie spárovania

---

### Odpojenie zariadenia Bluetooth

---

1. Na obrazovke Domov stlačte  a potom klepnite na **Nastavenie > Bezdrôtová komunikácia a siete**.
2. Klepnite na **Nastavenie Bluetooth**.
3. V časti Zariadenia Bluetooth stlačte a podržte zariadenie, ktoré chcete odpojiť.
4. Klepnite na **Odpojiť**.

---

### Zrušenie spárovania so zariadením Bluetooth

---

Môžete dosiahnuť, aby HTC Flyer zabudol spojenie spávaním s iným zariadením Bluetooth. Možno to bude potrebné, ak chcete znova zadať alebo potvrdiť vstupný kód pri zopakovaní pripojenia k inému zariadeniu.

1. Na obrazovke Domov stlačte  a potom klepnite na **Nastavenie > Bezdrôtová komunikácia a siete**.
2. Klepnite na **Nastavenie Bluetooth**.
3. V časti Zariadenia Bluetooth stlačte a podržte zariadenie, s ktorým chcete zrušiť spávanie.
4. Klepnite na **Odpojiť a zrušiť párovanie**, prípadne klepnite na **Zrušiť párovanie**, ak zariadenie Bluetooth nie je práve pripojené k zariadeniu HTC Flyer.

## Posielanie informácií pomocou Bluetooth

Bluetooth môžete používať na prenos informácií medzi zariadením HTC Flyer a iným zariadením s funkciou Bluetooth, ako sú napríklad telefón alebo notebook. Môžete posilať nasledovné typy informácií, v závislosti od zariadenia, na ktoré ich posielate:

- Obrázky a videá
- Udalosti kalendára
- Kontakty
- Zvukové súbory



Predtým ako začnete, nastavte prijímajúce zariadenie do rozpoznateľného režimu. Možno ho budete musieť nastaviť na "Prijíť prenosy" alebo "Prijíť súbory". Pozrite dokumentáciu zariadenia, kde nájdete pokyny na prijímanie informácií cez Bluetooth.

1. Na zariadení HTC Flyer otvorte aplikáciu, ktorá obsahuje informáciu alebo súbor, ktoré chcete poslať.
2. Postupujte podľa krokov pre daný typ položky, ktorú chcete poslať:

Nasnímaná fotografia alebo video	Po nasnímaní klepnite na obrazovke ukážky aplikácie Fotoaparát na  a potom klepnite na <b>Bluetooth</b> .
Fotografie alebo videá	<ol style="list-style-type: none"> <li>1. V aplikácii Galéria zvolte album.</li> <li>2. Klepnite na  a potom klepnite na <b>Bluetooth</b>.</li> <li>3. Vyberte fotografie a videá, ktoré chcete zdieľať, a potom klepnite na <b>Ďalej</b>.</li> </ol>
Kontakt	<ol style="list-style-type: none"> <li>1. V aplikácii Ľudia klepnutím na kontakt zobrazte podrobnosti o kontakte.</li> <li>2. Stlačte  a potom klepnite na <b>Odoslať kontakt</b>.</li> <li>3. Klepnite na ikonu šípky nadol a potom vyberte <b>Bluetooth</b>.</li> <li>4. Vyberte, ktoré podrobnosti chcete zdieľať, a potom klepnite na <b>Odoslať</b>.</li> </ol>
Plánovaná činnosť alebo udalosť kalendára	V zobrazení Deň, Agenda alebo Týždeň stlačte a podržte udalosť a potom klepnite na <b>Zdieľať v Calendar &gt; Bluetooth</b> .
Hudobná skladba	Keď je na obrazovke Prehráva sa v aplikácii Hudba zobrazená skladba, stlačte  a potom klepnite na <b>Zdieľať &gt; Bluetooth</b> .

3. Ak sa objaví výzva na zapnutie Bluetooth, urobte tak.
4. Ak ste predtým nespárovali prijímajúce zariadenie, klepnite na **Hľadať zariadenia**.

5. Klepnite na názov prijímajúceho zariadenia.
6. Keď sa objaví výzva, prijmite na zariadení HTC Flyer žiadosť o spárovanie s prijímajúcim zariadením. Zadaťte rovnaký vstupný kód alebo potvrdte automaticky vygenerovaný vstupný kód na oboch zariadeniach.
7. Na prijímajúcom zariadení prijmite súbor.

---

### Kam sa ukladajú odoslané informácie

---

Keď posielate informácie pomocou Bluetooth, umiestnenie uloženia závisí od typu informácií a prijímajúceho zariadenia.

Ak posielate udalosť kalendára alebo kontakt, zvyčajne sa pridá priamo do príslušnej aplikácie v prijímajúcom zariadení. Ak napríklad pošlete udalosť kalendára do kompatibilného telefónu, udalosť sa zobrazí v aplikácii kalendára daného telefónu.

Ak pošlete iný typ súboru do počítača so systémom Windows, zvyčajne sa uloží v priečinku Bluetooth Exchange v osobných priečinkoch dokumentov.

- V systéme Windows XP to môže byť: C:\Dokumenty a nastavenia\[vaše používateľské meno]\Moje dokumenty\Bluetooth Exchange
- V systéme Windows Vista to môže byť: C:\Používatelia\[vaše používateľské meno]\Dokumenty
- V systéme Windows 7 to môže byť: C:\Používatelia\[vaše používateľské meno]\Moje dokumenty\priečink Bluetooth Exchange

Ak pošlete súbor na iné zariadenie, miesto uloženia môže závisieť od typu súboru. Ak napríklad pošlete obrázkový súbor na iný mobilný telefón, môže byť uložený v priečinku s názvom „Obrázky“.

## Prijímanie informácií pomocou Bluetooth

HTC Flyer umožňuje prijímať rôzne súbory cez Bluetooth vrátane fotografií, hudobných skladieb a dokumentov, ako sú napríklad súbory vo formáte PDF.

1. Na obrazovke Domov stlačte  a potom klepnite na **Nastavenie > Bezdrôtová komunikácia a siete**.
2. Klepnite na **Nastavenie Bluetooth**.
3. Ak nie je začiarknuté políčko **Bluetooth**, vyberte ho, čím zapnete Bluetooth.
4. Začiarknite políčko **Zistiteľné**.
5. Z posielajúceho zariadenia pošlite jeden alebo viac súborov do zariadenia HTC Flyer. Pozrite si dokumentáciu zariadenia, kde nájdete pokyny na posielanie informácií cez Bluetooth.



6. Keď sa objaví výzva, prijmite na zariadení HTC Flyer a na posielajúcom zariadení žiadosť o spárovanie. Zadajte rovnaký vstupný kód alebo potvrdte automaticky vygenerovaný vstupný kód na oboch zariadeniach.

Potom sa objaví žiadosť na overenie cez Bluetooth.

7. Ak chcete automaticky prijímať súbory z odosielajúceho zariadenia v budúcnosti, začiarknite políčko **Vždy**.
8. Klepnite na **Prijatť** alebo **OK**.
9. Keď HTC Flyer dostane upozornenia na žiadosť o prenos súboru, posuňte prstom nadol panel Upozornenia a potom klepnite na **Prijatť**.
10. Keď sa súbor prenese, zobrazí sa upozornenie. Ak chcete hneď otvoriť súbor, posuňte nadol panel Upozornenia a potom klepnite na príslušné upozornenie.

Čo sa stane po tom, ako otvoríte prijatý súbor, závisí od typu súboru:

- Súbory médií a dokumenty sa zvyčajne otvoria priamo v kompatibilnej aplikácii. Ak napríklad otvoríte hudobnú skladbu, začne sa prehrávať v aplikácii Hudba.
- Pre súbor vCalendar vyberte kalendár, do ktorého chcete udalosť uložiť, a potom klepnite na **Importovať**. vCalendar sa pridá medzi udalosti aplikácie Kalendár.
- Pri súbore s kontaktom vo formáte vCard môžete zvoliť import jedného, viacerých alebo všetkých týchto kontaktov do svojho zoznamu kontaktov.

---

### Pridanie priečinku súborov prijatých prostredníctvom Bluetooth na obrazovku Domov

---

Na obrazovku Domov môžete pridať priečinok, v ktorom sa zobrazia všetky súbory prijaté cez Bluetooth.

1. Na obrazovke Domov klepnite na .
2. Na obrazovke Personalizovať klepnite na **Priečinok > Prijaté cez Bluetooth**.
3. Stlačte a podržte ikonu priečinku súborov prijatých cez Bluetooth a potiahnite ho na požadované miesto na obrazovke Domov.

Ak chcete zobraziť obsah priečinku, klepnite na ikonu priečinka. Ak chcete otvoriť súbor, klepnite na názov súboru.

# Zabezpečenie

## Ochrana karty SIM kódom PIN

Pridajte ďalšiu úroveň zabezpečenia zariadenia HTC Flyer priradením kódu PIN (personal identification number – osobné identifikačné číslo) karte SIM.

Pred pokračovaním sa uistite, že ste od svojho mobilného operátora dostali predvolený PIN pre kartu SIM.

1. Na obrazovke Domov stlačte  a potom klepnite na **Nastavenie > Zabezpečenie**.
2. Klepnite na **Nastaviť zámok karty SIM**, potom vyberte **Zamknúť kartu SIM**.
3. Zadaťte kód PIN karty SIM, potom klepnite na **OK**.
4. Pre zmenu PIN karty SIM klepnite na **Zmeniť kód PIN karty SIM**.

---

### Obnova karty SIM, ktorá je uzamknutá

---

Ak zadáte nesprávny kód PIN viackrát, než je povolený maximálny počet pokusov, karta bude v stave „Zablokovaný kód PUK“.

Potrebujete kód PUK pre obnovenie prístupu k zariadeniu HTC Flyer. Tento kód ste pravdepodobne obdržali od svojho mobilného operátora, keď ste dostali kartu SIM.

1. Na obrazovke klávesnice zadajte kód PUK a potom klepnite na **Ďalej**.
2. Zadajte nový PIN, ktorý chcete používať, a klepnite na **Ďalej**.
3. Zadajte nový PIN znova a potom klepnite na **OK**.

## Ochrana zariadenia HTC Flyer vzorom zámku obrazovky, kódom PIN alebo heslom

Chráňte svoje osobné údaje a zabráňte ostatným v používaní zariadenia HTC Flyer bez vášho dovolenia nastavením vzoru zámku obrazovky, kódu PIN alebo hesla.

Zámok obrazovky sa objaví pri každom zapnutí zariadenia HTC Flyer alebo ak je zariadenie po určenú dobu nečinné.

1. Na obrazovke Domov stlačte  a potom klepnite na **Nastavenie > Zabezpečenie**.
2. Klepnite na **Nastaviť zámok obrazovky**.

3. Vyberte jednu z týchto možností:

Nič	Vypne sa predtým vytvorený zámok obrazovky.
Vzor	Nastavte vzor zámku obrazovky podľa pokynov na obrazovke.
Kód PIN	Nastavte číselné heslo zložené minimálne zo štyroch číslic.
Heslo	Nastavte alfanumerické heslo.

4. Na obrazovke Zabezpečenie klepnite na **Zamknúť tablet po**, potom určte čas nečinnosti, po uplynutí ktorého sa má obrazovka zamknúť.



Môžete aj zrušiť začiarknutie políčka **Použiť viditeľný vzor** alebo **Viditeľné heslá** na obrazovke Zabezpečenie, ak nechcete, aby sa vzor zámku obrazovky zobrazoval počas jeho zadávania na obrazovku.

### Zmena zámku obrazovky

1. Na obrazovke Domov stlačte  a potom klepnite na **Nastavenie > Zabezpečenie**.
2. Klepnite na **Zmeniť zámok obrazovky**.
3. Zadajte súčasný zámok obrazovky, čím potvrdíte, že ho chcete zmeniť.
4. Vyberte iný typ zámku obrazovky, potom zadajte nový vzor, kód PIN alebo heslo. Prípadne klepnite na **Nič**, ak nechcete používať zámok obrazovky.

### Zabudli ste svoj vzor zámku obrazovky?

Ak ste zabudli svoj vzor zámku obrazovky, máte najviac päť pokusov na odomknutie zariadenia HTC Flyer.

Ak sa vám to nepodarí, môžete odomknúť HTC Flyer zadaním svojho používateľského mena a hesla konta Google.

1. Na obrazovke odomknutia zadajte vzor zámku.
2. Po piatom pokuse sa objaví výzva, aby ste počkali 30 sekúnd, potom klepnite na **OK**.
3. Ak sa displej vypne, stlačením tlačidla ZAPNÚŤ/VYPNÚŤ displej znova zapnete, potom odomknite obrazovku.
4. Klepnite na tlačidlo **Zabudli ste vzor?**, keď sa objaví.
5. Zadajte používateľské meno a heslo k svojmu kontu Google a potom klepnite na **Prihlásiť**. Potom sa objaví výzva na vytvorenie nového vzoru zámku obrazovky. Ak tak už ďalej nechcete robiť, klepnite na **Zrušiť**.

# Nastavenie

## Nastavenie na zariadení HTC Flyer

Spravujte a prispôbte si nastavenie tabletu na obrazovke Nastavenie.

Na obrazovke Domov stlačte  a potom klepnite na **Nastavenie**.

Personalizovať	Prispôbte si HTC Flyer na svoj obraz rôznymi možnosťami personalizácie, ktoré sú k dispozícii.
Bezdrôtová komunikácia a siete	Nastavte bezdrôtové pripojenia, ako sú Wi-Fi, dátové pripojenie a Bluetooth, aktivujte Režim v lietadle a podobne.
Zvuk	<ul style="list-style-type: none"> <li>▪ Vyberte zvuky, ktoré použiť pri upozorneniach.</li> <li>▪ Nastavte hlasitosť prehrávania médií.</li> </ul>
Zobrazenie	Upravte nastavenie zobrazenia, ako je automatická orientácia obrazovky, jas, čas vypnutia obrazovky a iné.
Kontá a synchronizácia	<ul style="list-style-type: none"> <li>▪ Prihláste a odhláste sa z kont spoločenských sietí, konta Google a konta Exchange ActiveSync.</li> <li>▪ Prihláste sa na konto HTC Sense.com alebo odhláste.</li> <li>▪ Môžete tiež spravovať synchronizáciu a ďalšie nastavenia svojich kont.</li> </ul>
Umiestnenie	<ul style="list-style-type: none"> <li>▪ Vyberte zdroje pre určenie vášho umiestnenia.</li> <li>▪ Vyberte <b>Hľadač tabletu</b> a môžete použiť HTC Sense.com na vyhľadanie zariadenia HTC Flyer.</li> </ul>
Hľadať	Vyberte položky, ktoré majú byť zahrnuté do prehľadávania, a nastavte možnosti hľadania Google.
Pero	Nastavte možnosti pre pero, keď ho používate na ovládanie zariadenia HTC Flyer.
Ochrana osobných údajov	Zvoľte si automatické zálohovanie niektorých nastavení (napr. heslá pre Wi-Fi alebo Záložky) na servery Google pomocou svojho konta Google, takže ich budete môcť v prípade potreby obnoviť.

Pripojiť k PC	<ul style="list-style-type: none"> <li>▪ Nastavte si predvolený typ USB pripojenia na používanie pri pripojení zariadenia HTC Flyer k počítaču.</li> <li>▪ Prípadne začiarknite políčko <b>Opýtať sa</b> pre nastavenie zariadenia HTC Flyer, aby vždy zobrazoval obrazovku výberu typu USB pripojenia.</li> </ul>
Zabezpečenie	Nastavte si vzor zámku obrazovky, aktivujte zámok karty SIM alebo spravujte pamäť prihlasovacích údajov.
Dok	Ak ste si kúpili dok, zvolte si spôsob fungovania, keď pripojíte HTC Flyer k doku.
Napájanie	Zapnite šetrič energie, ak chcete automaticky prepínať do režimu úspory energie, keď sa energie batérie zníži na nastavenú úroveň.
Aplikácie	Spravujte spustené aplikácie, inštalujte alebo odinštalujte programy, nastavte upozornenie na nedostatok pamäte a podobne.
Pamäť	<ul style="list-style-type: none"> <li>▪ Skontrolujte voľné miesto v internej pamäti a na pamäťovej karte.</li> <li>▪ Vymazanie internej pamäte alebo obsahu pamäťovej karty.</li> <li>▪ Na tejto obrazovke treba odpojiť pamäťovú kartu pred jej vytiahnutím zo zariadenia HTC Flyer.</li> <li>▪ Môžete vykonať aj resetovanie na stav z výroby.</li> </ul>
Dátum a čas	Nastavte si dátum a čas, časovú zónu a formát dátumu alebo času.
Jazyk a klávesnica	Nastavte si jazyk a región pre operačný systém. Môžete si tiež nastaviť možnosti klávesnice na obrazovke.
Zjednodušenie ovládania	Tieto nastavenia použite, ak ste prevzali a nainštalovali nástroj na zjednodušenie ovládania, ako je napríklad čítačka obrazovky, ktorá poskytuje hlasovú odozvu. Môžete zapnúť alebo vypnúť funkcie a služby zjednodušenia ovládania.
Hlasový vstup a výstup	Nastavte možnosti zadávania hlasom. Ak máte nainštalovanú aplikáciu prevodu textu na reč (hlasové dáta), použite túto možnosť na konfigurovanie nastavení prevodu textu na reč.
Informácie o tablete	<ul style="list-style-type: none"> <li>▪ Zapnite alebo vypnite kontroly rozvrhu pre systémové aktualizácie softvéru alebo manuálnu kontrolu aktualizácií.</li> <li>▪ Zapnite alebo vypnite funkciu <b>Oznámiť spoločnosti HTC</b>. Ak je táto funkcia zapnutá, pomôžete nám v prípade, že sa na zariadení HTC Flyer vyskytne technický problém.</li> <li>▪ Zobrazenie rôznych informácií o HTC Flyer, ako je úroveň nabitia batérie, údaje o hardvéri a softvéri a podobne.</li> </ul>

## Zmena nastavenia obrazovky

### Manuálne nastavenie jasú obrazovky

1. Na obrazovke Domov stlačte  a potom klepnite na **Nastavenie**.
2. Klepnite na **Zobrazenie > Jas**.
3. Zrušte začiarknutie políčka **Automatický jas**.
4. Potiahnutím lišty jasú vľavo znížite jas a potiahnutím vpravo zvýšite jas obrazovky.
5. Klepnite na **OK**.

### Nastavenie času do vypnutia obrazovky

Po určitom čase neaktivity sa obrazovka vypne, aby sa šetrila energia batérie. Môžete nastaviť čas nečinnosti pred vypnutím obrazovky.

1. Na obrazovke Domov stlačte  a potom klepnite na **Nastavenie**.
2. Klepnite na **Zobrazenie > Časový limit obrazovky**.
3. Klepnite na čas do vypnutia obrazovky.

### Vypnutie automatického otáčania obrazovky

V predvolenom nastavení sa orientácia obrazovky nastavuje automaticky podľa toho, ako držíte HTC Flyer.



Automatické otáčanie nie je podporované na všetkých obrazovkách aplikácií.

1. Na obrazovke Domov stlačte  a potom klepnite na **Nastavenie**.
2. Klepnite na **Zobrazenie**.
3. Zrušte začiarknutie políčka **Automaticky otáčať obrazovku**.

### Rekalibrácia G-senzora

Prekalibrujte obrazovku, ak máte pocit, že orientácia obrazovky nezodpovedá správne spôsobu držania zariadenia HTC Flyer.

1. Na obrazovke Domov stlačte  a potom klepnite na **Nastavenie**.
2. Klepnite na **Zobrazenie > Kalibrácia G-senzora**.
3. Položte HTC Flyer na rovný podklad a potom klepnite na **Kalibrovať**.
4. Po rekalibračnom procese klepnite na **OK**.

---

## Ponechanie zapnutej obrazovky počas nabíjania zariadenia HTC Flyer

---

Môžete zabrániť vypnutiu obrazovky zariadenia HTC Flyer počas nabíjania.

1. Na obrazovke Domov stlačte  a potom klepnite na **Nastavenie**.
2. Klepnite na **Aplikácie > Vývoj**.
3. Začiarknite políčko **Nechať prebudené**.

---

## Zapnutie alebo vypnutie animačných efektov

---

Môžete vypnúť animáciu alebo povoliť len niektoré animácie, keď prepínate medzi obrazovkami.

1. Na obrazovke Domov stlačte  a potom klepnite na **Nastavenie**.
2. Klepnite na **Zobrazenie > Animácia**.
3. V ponuke možností si vyberte požadovanú animáciu.

## Zmena nastavení zvukov

---

### Povolenie alebo zablokovanie zvukového výberu

---

Môžete si vybrať, aby zaznel tón, keď vyberiete položku na obrazovke.

1. Na obrazovke Domov stlačte  a potom klepnite na **Nastavenie**.
2. Klepnite na **Zvuk**.
3. Začiarknite políčko **Zvuk výberu**.

## Zmena jazyka

Keď zapnete HTC Flyer prvýkrát, objaví sa výzva na výber jazyka, ktorý chcete používať. Ak chcete, môžete jazyk zmeniť aj kedykoľvek po nastavení zariadenia HTC Flyer. Zmena jazyka ovplyvní rozloženie klávesnice, formát dátumu a času a pod.

Jazyky, z ktorých je možné vybrať, sa môžu líšiť v závislosti od verzie zariadenia HTC Flyer, ktorú máte.

1. Na obrazovke Domov stlačte  a potom klepnite na **Nastavenie**.
2. Klepnite na **Jazyk a klávesnica > Vybrať jazyk**.

3. Klepnite na jazyk a príslušnú oblasť, ktoré chcete použiť.
4. Stlačením  sa vrátite na obrazovku Domov. Nový jazyk sa použije behom niekoľkých sekúnd.

## Optimalizácia výdrže batérie

Môžete nastaviť, aby sa HTC Flyer automaticky prepol do režimu úspory energie, keď nabitie batérie dosiahne určitú úroveň.

1. Na obrazovke Domov stlačte  a potom klepnite na **Nastavenie**.
2. Klepnite na **Napájanie**.
3. Začiarknite políčko **Zapnúť šetrič energie**.
4. Klepnite na **Zapnúť šetrič energie** o a potom vyberte, kedy sa má prepnúť do režimu úspory energie.
5. Klepnite na **Nastavenie šetriča energie** a potom nastavte a vyberte správanie zariadenia HTC Flyer, keď sa prepne do režimu úspory energie.

---

### Skontrolovanie spotreby energie aplikáciami

---

1. Na obrazovke Domov stlačte  a potom klepnite na **Nastavenie**.
2. Klepnite na **Informácie o tablete > Batéria > Použitie batérie**.

## Spravovanie pamäte

---

### Skontrolovanie informácií, koľko je v internej pamäti voľného miesta

---

1. Na obrazovke Domov stlačte  a potom klepnite na **Nastavenie**.
2. Klepnite na **Pamäť**. Voľná pamäť sa zobrazí v časti Interná pamäť.

---

### Skontrolovanie voľného miesta na pamäťovej karte

---

1. Na obrazovke Domov stlačte  a potom klepnite na **Nastavenie**.
2. Klepnite na **Pamäť**. V časti Karta SD sa zobrazí celková pamäť a voľné miesto v pamäti.

---

### Vymazanie dát a vyrovnávacej pamäte aplikácií

---

Môžete odstrániť údaje alebo vymazať vyrovnávaciu pamäť jednotlivých aplikácií.

1. Na obrazovke Domov stlačte  a potom klepnite na **Nastavenie**.
2. Klepnite na **Aplikácie > Spravovať aplikácie**.
3. Na karte Všetko klepnite na aplikáciu.
4. Na obrazovke klepnite na **Vymazať údaje a/alebo Vymazať vyrov. pamäť**.



## Odiňštalovanie aplikácie



Nie je možné odiňštalovať aplikáciu, ktorá bola prediňštalovaná v zariadení HTC Flyer.

1. Na obrazovke Domov stlačte a potom klepnite na **Nastavenie**.
2. Klepnite na **Aplikácie > Spravovať aplikácie**.
3. Na karte Prevzaté klepnite na aplikáciu, ktorú chcete odiňštalovať.
4. Klepnite na **Odiňštalovať**.

## Premiestnenie aplikácie na pamäťovú kartu alebo z nej



Nie je možné premiestniť aplikáciu, ktorá bola prediňštalovaná v zariadení HTC Flyer.

1. Na obrazovke Domov stlačte a potom klepnite na **Nastavenie**.
2. Klepnite na **Aplikácie > Spravovať aplikácie**.
3. Na karte Prevzaté klepnite na aplikáciu, ktorú chcete premiestniť.
4. Vyberte, či chcete presunúť aplikáciu na pamäťovú kartu alebo do zariadenia HTC Flyer.

## Zastavenie spustených aplikácií pomocou funkcie Správca úloh

Pomocou funkcie Správca úloh uvoľnite pamäť zastavením spustených aplikácií, ktoré momentálne nepoužívate.

1. Na obrazovke Domov klepnite na > **Správca úloh**.
2. V zozname Všetky aplikácie zastavíte aplikáciu klepnutím na napravo od jej názvu.

## Kontrola informácií o zariadení HTC Flyer

1. Na obrazovke Domov stlačte  a potom klepnite na **Nastavenie**.
2. Klepnite na **Informácie o tablete**.
3. Zvoľte jednu z nasledujúcich možností:

<b>Aktualizácie softvéru</b>	Zapnite alebo vypnite funkciu automatickej kontroly aktualizácie softvéru pre HTC Flyer. Ak chcete ručne skontrolovať aktualizácie softvéru, môžete klepnúť aj na <b>Skontrolovať teraz</b> .
<b>Oznámiť spoločnosti HTC</b>	Zapnite alebo vypnite funkciu <b>Oznámiť spoločnosti HTC</b> . Ak je táto funkcia zapnutá, pomôžete nám v prípade, že sa na zariadení HTC Flyer vyskytne technický problém. Môžete aj vybrať, kedy odosielať hlásenia o chybe.
<b>Sieť</b>	Skontrolujete informácie o svojej mobilnej sieti a stave jej služieb.
<b>Identita tabletu</b>	Kontrola informácií o zariadení HTC Flyer.
<b>Batéria</b>	Skontrolujete informácie o batérii, ako jej aktuálna úroveň, stav a aké programy využívajú batériu.
<b>Hardvérové informácie</b>	Skontrolujete adresy Wi-Fi MAC a Bluetooth.
<b>Informácie o softvéri</b>	Skontrolujete verziu a iné informácie o platforme Android, ktorú využíva HTC Flyer. Môžete tiež skontrolovať verziu webového prehliadača.
<b>Právne informácie</b>	Prečítate si právne informácie od HTC a Google a licencie používané zariadením HTC Flyer.

# Aktualizácia a resetovanie

## Aktualizácie softvéru

Z času na čas môžu byť k dispozícii aktualizácie softvéru pre HTC Flyer. HTC Flyer ich môže kontrolovať a potom vás upozorní, ak je k dispozícii nová aktualizácia. Následne si môžete aktualizáciu softvéru prevziať a inštalovať pomocou Wi-Fi alebo dátového pripojenia. Môžete aj manuálne skontrolovať, či nie je k dispozícii nejaká aktualizácia softvéru.

V závislosti od typu aktualizácie môže aktualizácia vymazať všetky vaše osobné údaje a prispôsobené nastavenia a tiež odstrániť všetky aplikácie, ktoré ste si nainštalovali. Uistite sa, že ste si informácie a súbory, ktoré si chcete ponechať, záložovali.



Kontrola a preberanie aktualizácií softvéru môže byť osobitne spoplatnená za dáta.

---

### Inštalácia aktualizácie

---

Uistite sa, či je v zariadení HTC Flyer vložená pamäťová karta. Aktualizácia sa prevezme na pamäťovú kartu.

- Po prijatí aktualizácie do zariadenia HTC Flyer urobte jedno z nasledovného:
  - Ak je displej telefónu zapnutý a nepoužívate žiadnu aplikáciu, na obrazovke sa objaví dialógové okno **Nainštalovať aktualizáciu systémového softvéru**. Zvoľte možnosť **Nainštalovať teraz** a klepnite na **OK**.
  - Ak nevidíte dialógové okno, pozrite ikonu upozornenia na aktualizáciu v stavovom riadku. Keď uvidíte túto ikonu, potiahnutím otvorte panel Upozornenia a potom klepnite na upozornenie na aktualizáciu.
- Počkajte, kým sa aktualizácia prevezme a nainštaluje do zariadenia HTC Flyer. Keď sa aktualizácia dokončí, HTC Flyer sa automaticky reštartuje.

---

### Ručná kontrola aktualizácií

---

- Na obrazovke Domov stlačte  a potom klepnite na **Nastavenie**.
- Klepnite na **Informácie o tablete > Aktualizácie softvéru > Skontrolovať teraz**.

## Reštartovanie zariadenia HTC Flyer

Ak je HTC Flyer pomalší ako zvyčajne, aplikácia nefunguje správne alebo HTC Flyer prestane odpovedať, pokúste sa reštartovať HTC Flyer a pozrite, či to pomohlo vyriešiť problém.

1. Ak je displej vypnutý, stlačením tlačidla ZAPNÚŤ/VYPNÚŤ displej znova zapnete.
2. Odomknite displej.
3. Stlačte a podržte tlačidlo ZAPNÚŤ/VYPNÚŤ, potom klepnite na **Reštartovať**.
4. Pri žiadosti o potvrdenie klepnite na **Reštartovať**.

### HTC Flyer nereaguje?

Ak HTC Flyer nereaguje, keď stlačíte obrazovku alebo tlačidlá, môžete ho napriek tomu reštartovať.

Stlačte a podržte tlačidlo ZAPNÚŤ/VYPNÚŤ, kým sa zariadenie HTC Flyer nereštartuje.

## Resetovanie zariadenia HTC Flyer

Resetovanie zariadenia HTC Flyer do stavu predvoleného výrobcom vráti telefón do pôvodného stavu, aký bol pred jeho prvým zapnutím.

Ak predávate HTC Flyer inej osobe alebo má HTC Flyer pretrvávajúci problém, ktorý sa nedá vyriešiť, môžete vykonať resetovanie na stav z výroby (nazývaný aj tvrdý reset). Resetovanie na stav z výroby by nemalo byť nepremysleným krokom. Natrvalo tak vymažete všetky údaje a prispôbené nastavenia, a odstránia sa aj všetky aplikácie, ktoré ste si prevzali a nainštalovali. Pred vykonaním resetovania na stav z výroby sa uistite, že ste si záložovali údaje a súbory, ktoré si chcete nechať.

### Vykonanie resetovania na stav z výroby cez nastavenia

Najpohodlnejší spôsob, ako vykonať resetovanie na stav z výroby, je cez nastavenia telefónu.

1. Na obrazovke Domov stlačte  a potom klepnite na **Nastavenie**.
2. Klepnite na **Pamäť > Reset na výrobné údaje**.
3. Klepnite na **Reset tabletu** a následne klepnite na **Vymazať všetko**.

## Vykonanie resetovania na stav z výroby pomocou tlačidiel tabletu

Ak nemôžete zapnúť HTC Flyer alebo nemáte prístup k nastaveniam tabletu, ešte stále môžete vykonať resetovanie na stav z výroby pomocou tlačidiel na zariadení HTC Flyer.



Možnosť **Rýchle zavedenie** v časti **Nastavenie > Napájanie** nesmie byť zvolená.

1. Stlačte a podržte tlačidlo **ZNÍŽIŤ HLASITOSŤ** a potom krátko stlačte tlačidlo **ZAPNÚŤ/VYPNÚŤ**.
2. Počkajte, kým sa na obrazovke objavia tri obrázky Android a pustite tlačidlo **ZNÍŽIŤ HLASITOSŤ**.
3. Stlačením tlačidla **ZNÍŽIŤ HLASITOSŤ** vyberte **OBNOVENIE NASTAVENÍ** a potom stlačte tlačidlo **ZAPNÚŤ/VYPNÚŤ**.

# Ochranné známky a autorské práva

© 2011 HTC Corporation. Všetky práva vyhradené.

HTC, logo HTC, logo HTC quietly brilliant, HTC Flyer, Friend Stream, HTC Footprints, HTC Sense, HTC Sync a HTC Watch sú ochranné známky alebo servisné známky spoločnosti HTC Corporation.

Google, logo Google, Android, logo Android, Android Market, logo Android Market, Google Apps, Google Calendar, Google Checkout, Google Earth, Google Latitude, Google Maps, Google Talk, Gmail, Picasa a YouTube sú ochranné známky spoločnosti Google Inc.

Microsoft, Windows, ActiveSync, Excel, Outlook, PowerPoint, Windows Media a Windows Vista sú buď registrované ochranné známky alebo ochranné známky spoločnosti Microsoft Corporation v USA a ďalších krajinách.

Slovná značka *Bluetooth*<sup>®</sup> a logá sú registrované ochranné známky spoločnosti Bluetooth SIG, Inc.

Toto zariadenie obsahuje softvér Adobe<sup>®</sup> Flash<sup>®</sup> Player a Adobe<sup>®</sup> Reader<sup>®</sup> Mobile v rámci licencie od spoločnosti Adobe Systems Incorporated. Autorské práva © 1995-2011 Adobe Systems Incorporated. Všetky práva vyhradené. Adobe a Reader sú ochranné známky spoločnosti Adobe Systems Incorporated.

Wi-Fi<sup>®</sup> je registrovaná ochranná známka spoločnosti Wireless Fidelity Alliance, Inc.

microSD je ochranná známka spoločnosti SD-3C LLC.

Facebook je ochranná známka spoločnosti Facebook, Inc.

Twitter je ochranná známka spoločnosti Twitter, Inc. a používa sa v rámci licencie.

FLICKR logo FLICKR Dots sú ochranné známky alebo registrované ochranné známky spoločnosti Yahoo! Inc.

DLNA, DLNA Certified a logo disku DLNA sú ochranné známky alebo registrované ochranné známky aliancie Digital Living Network Alliance. Všetky práva vyhradené. Nepovolené použitie je prísne zakázané.

Kobo a logo Kobo sú ochranné známky spoločnosti Kobo Inc.

iTunes je ochranná známka spoločnosti Apple Inc. registrovaná v USA a ďalších krajinách.

Evernote je ochranná známka spoločnosti Evernote Corporation a využíva sa v rámci licencie.

Polaris Office je ochranná známka spoločnosti Infracore, Inc.

Všetky ostatné názvy spoločností, výrobkov a služieb uvedené v dokumente sú ochrannými známkami, registrovanými ochrannými známkami alebo servisnými známkami príslušných vlastníkov.

Snímky obrazoviek nachádzajúce sa v tomto dokumente sú ilustračné. Spoločnosť HTC nezodpovedá za technické chyby, redakčné chyby a vynechané časti ani za náhodné alebo následné škody vyplývajúce z obsahu tohto materiálu. Informácie sa poskytujú „tak ako sú“, bez záruky akéhokoľvek druhu a môžu byť bez upozornenia zmenené. Spoločnosť HTC si tiež vyhradzuje právo na revíziu obsahu tohto dokumentu, ktorú je možné vykonať kedykoľvek bez predchádzajúceho upozornenia.

Žiadna časť tohto dokumentu nesmie byť reprodukováná ani prenášaná, v žiadnej podobe ani s ľubovoľným zámerom, elektronicky, mechanicky, kopírovaním, nahrávaním, ukladaním v informačnom systéme, ani preložená do žiadneho jazyka v žiadnej podobe bez predchádzajúceho písomného povolenia spoločnosti HTC.

# Register

## Symboly

3G 182

## A

Akcie 163

Android Market 152

Aplikácie

- inštalácia 152, 173
- odstránenie 153

## B

Batéria

- optimalizácia výdrže batérie 200

Bezdrôtový smerovač 187

Bluetooth

- odpojenie alebo zrušenie spárovania 190
- pripojenie slúchadlovej súpravy alebo súpravy do auta s funkciou Bluetooth 189
- zapnutie alebo vypnutie 188
- zdieľanie hudby 77

Budík 156

## Č

Časová známka 54

Čítačka

- preberanie e-kníh 160

## D

Dátové pripojenie

- prístupový bod 182
- zapnutie alebo vypnutie 182

Detský režim 55

## E

E-knihy 159

E-mail

- odosielanie 107
- odstránenie e-mailového konta 110

- práca s e-mailom Exchange ActiveSync 109
- pridanie konta Exchange 103
- pridanie konta POP3/IMAP 103
- spravovanie e-mailových správ 107
- zjednotený priečnik 104
- zobrazenie ukážky 106
- zoradenie e-mailových správ 106

Exchange ActiveSync

- Mimo kanceláriu 110
- poslanie žiadosti o stretnutie 110, 112
- práca s e-mailom Exchange ActiveSync 109

## F

Facebook 92

Fotoaparát

- efekty 62
- nahrávanie videa 61
- nasnímanie fotografie 61
- nastavenie 62
- používanie predného fotoaparátu 61
- základy 59
- zväčšovanie 60

Friend Stream 94

## G

Galéria

- odosielanie fotografií a videí 69
- prezeranie fotografií v spoločenských sieťach 72
- sledovanie videa 67
- úprava fotografií 67
- zdieľanie fotografií a videí 70

Gmail 101

Google Talk 98

## H

Hands-free 189



## Hľadať

- na webe 40
- váš tablet 39

## Hlasová navigácia 123

## Hlavný reset 204

## Hodiny 154

## HTC Footprints 120

## HTC Hodiny

- nastavenie budíka 156
- Stolné hodiny 155
- Svetový čas 155

## HTC Watch 80

## HTCSense.com 84

## Hudba

- miniaplikácia 75
- počúvanie 74
- prehľadávanie knižnice 76
- zdieľanie hudby pomocou Bluetooth 77
- zoznam skladieb 76

## I

## Internetové pripojenie

- bezdrôtový smerovač 187
- dátové pripojenie 182
- Pripojenie k Internetu 187
- VPN 185
- Wi-Fi 183
- Zosieťovanie 186

## J

## Jazyk 199

## K

## Kalendár

- miniaplikácia 116
- nastavenie 116
- poslanie žiadosti o stretnutie 112
- pozvanie hostí na udalosť 112
- pripomenutia 115
- spravovanie udalostí 114
- vytvorenie udalosti 111
- zobrazenia 113

## Karta SIM

- kopírovanie správy 149

## Klávesnica

- kopírovanie a vkladanie textu 180

- prediktívny text 176

- úprava textu 179

- výber textu 179

- zadávanie textu 175

## Klávesnica na obrazovke

- kopírovanie a vkladanie textu 180

- prediktívny text 176

- úprava textu 179

- výber textu 179

- zadávanie textu 175

## Kompas 119

## Kontakty

- kopírovanie z karty SIM 133

- odstránenie 138

- pridanie 133

## Konto Google 87

## Kopírovanie textu 25

## Kreslenie cez

- fotky 49

- text 49

## L

## Locations

- HTC Footprints 120

- informácie 117

- miniaplikácia 124

- používanie hlasovej navigácie 123

- používanie Panela Auto 125

- preberanie máp 124

- prezeranie máp 118

- spravovanie služieb 124

- vyhľadávanie miest 117

- zakúpenie služieb 124

- zapnutie služieb umiestnenia 117

- získanie smerov 122

## M

## Mapy 117

## Mapy Google 125

## Market 152

## Miniaplikácie

- odstránenie 33

- pridanie 30

- zmena nastavení 31

## MMS 143

## Modem 186, 187

## Multimediálna správa 143

---

**N**

---

## Nastavenia tabletu

- Aplikácie 200
- Jazyk a klávesnica 199
- Pamäť 200
- Zobrazenie 198
- Zvuk 199

## Nastavenie

- Aplikácie 200
- Jazyk a klávesnica 199
- Napájanie 200
- Pamäť 200
- Zvuk 199

## Novinky

- čítanie príspevkov 162
- prihlásenie na odber kanálov 161

---

**O**

---

## Obrazovka

- nastavenie jasů obrazovky 198
- prekalibrovanie G-senzora 198
- zmena času do vypnutia obrazovky 198

## Obrazovka Domov

- nové usporiadanie panelov obrazovky Domov 35
- nové usporiadanie položiek 33
- pridanie miniaplikácií 30

## Odstránenie aplikácií 153

## Odstránenie kontaktov 138

## Online kontá

- informácie 87
- spravovanie 89

## Optimalizácia výdrže batérie 200

---

**P**

---

## Panel Auto 125

## Párovanie zariadenia Bluetooth 189

## Pero 46

## Pero tabletu

- informácie 46, 47
- nastavenie 49
- výber možností pera 48
- výmena batérie 47
- zvýraznenie a kreslenie 49

## Počasie

- pridanie miest 157
- sledovanie počasia 157

## Poznámky

- čítanie 54
- informácie 51
- písanie 52
- prepojenie na udalosť kalendára 53
- priloženie súborov 53
- synchronizácia poznámok 52
- výstrižky obrazovky 53
- vytváranie zápisníkov 51
- zdieľanie 55

## Preberanie

- z webu 43
- zobrazenie prevzatých súborov 43

## Prehľadávač

- možnosti 45
- navigácia a zväčšovanie 41
- otvorenie nového okna 42
- používanie 41
- prepínanie medzi oknami 42
- záložky 43

## Prekladač 40

## Pripojenie k Internetu 187

## PUK (kód na odblokovanie PIN) 194

---

**R**

---

## Režim Kreslenie 57

## RSS 161

## Rýchle nastavenie 23

---

**S**

---

## Scény 28

## Set zvukov 35

## Slúchadlá 189

## Smerovač 187

## SMS 142

## Snapbooth 58

## Fotografie

- úprava 59, 67
- zdieľanie 70
- zobrazenie 59

## Spoločenské siete

- prezeranie fotografií 72
- pridanie 88

## Spravovanie pamäte 200

## Správy

- kopírovanie na kartu SIM 149
- odstránenie 150
- odstránenie konverzácie 150
- ochrana pred odstránením 149
- poslanie ďalej 147
- zobrazenie a odpovedanie 146

## Synchronizácia

- online kontá 89

## T

## Tablet settings

- Napájanie 200

## Tapeta

- zmena 29

## Textová správa 142

## Tvrdý reset 204

## Twitter pre HTC Sense 93

## U

## Upozornenia

- panel 22

## USB 186

## V

## Videá

- nahrávanie 61
- sledovanie 67
- zdieľanie 70

## VPN

- pridanie pripojenia 185
- pripojenie 186

## Výrobný reset 204

## W

## Webový prehľadávač 41

## Wi-Fi

- pripojenie k inej sieti 184
- stav siete 184
- zapnutie 183

## Y

## YouTube

- zdieľanie videí 71

## Z

## Zabezpečenie

- zamknutie tabletu vzorom zámku obrazovky, kódom PIN alebo heslom 194
- zmena zámku obrazovky 195

## Zálohovanie kontaktov 136

## Zdieľanie

- hry a aplikácie 167

## Zmena jazyka 199

## Zobrazenie

- nastavenie jasú obrazovky 198
- prekalibrovanie G-senzora 198
- zmena času do vypnutia obrazovky 198

## Zoodles 55

## Zosieťovanie 186

## Zvuk

- zvukový výber 199

## Zvýraznenie textu 49

## Ž

## Žiadosť o stretnutie 110